

## Aufrüstung Zuheizer

Thermo Top V   
00 0018

## Einbauanleitung

### VW Passat

Diesel  
ab Modell 2005  
Nur für Linkslenker



#### **ACHTUNG!**

Warnung vor Gefahr:

Das unsachgemäße Einbauen oder Reparieren von Webasto Heizsystemen kann Feuer verursachen oder zum Austritt von tödlichem Kohlenmonoxid führen. Dadurch können schwere oder tödliche Verletzungen hervorgerufen werden.

Für den Einbau und die Reparatur von Webasto Heiz- und Kühlsystemen bedarf es eines speziellen Firmentrainings, technischer Dokumentation, Spezialwerkzeuge und eine Spezialausrüstung.

Versuchen Sie **NIEMALS**, Webasto Heiz- oder Kühlsysteme einzubauen oder zu reparieren, wenn Sie das Firmentraining nicht erfolgreich abgeschlossen und dabei die notwendigen technischen Fähigkeiten erworben haben und die für einen sachgerechten Einbau und Reparatur nötigen technischen Dokumentationen, Werkzeuge und Ausrüstungen nicht zur Verfügung stehen.

Befolgen Sie **IMMER** alle Webasto Einbau- und Reparaturanleitungen, und beachten Sie alle Warnhinweise.

Webasto übernimmt keine Haftung für Mängel und Schäden, die auf einen Einbau durch ungeschultes Personal zurückzuführen sind.

## Inhaltsverzeichnis

Gültigkeit	2
Heizgerät / Einbaukit	3
Vorwort	3
Allgemeine Hinweise	3
Spezialwerkzeug	3
Erläuterungen zum Dokument	4
Vorarbeiten	5
Einbauort Heizgerät	5
Einbindung Elektrik	6
Gebläseansteuerung manuelle Klimaanlage	7
Gebläseansteuerung Klimaautomatik	10
Option Telestart	11
Abschließende Arbeiten	13
Bedienungshinweise für den Endkunden	14

## Gültigkeit

Hersteller	Handelsbezeichnung	Typ	EG-BE-Nr. / ABE
Volkswagen	VW Passat	3C	e1 * 2001 / 116 * 0307 * ...

Motortyp	Motorart	Leistung in kW	Hubraum in cm <sup>3</sup>
BKC	Diesel	77	1896
BKP	Diesel	103	1968
BMP	Diesel	103	1968

Fahrzeug- und Motortypen sowie Ausstattungsvarianten, die nicht in dieser Einbauanleitung aufgeführt sind, wurden nicht geprüft. Ein Einbau nach dieser Einbauanleitung kann aber möglich sein. Der Einbauort von Vorwähluhr und Sommer- / Winterschalter ist vor dem Einbau mit dem Endkunden abzustimmen!

## Heizgerät / Einbaukit

Menge	Bezeichnung	Bestell-Nr.:
1	Aufrüstkit VW Passat Climatronic	9013729C
1	Aufrüstkit VW Passat Climatic	9013728B

### Zusätzlich erforderlich:

1	Kit Vorwähluhr	1301122C
---	----------------	----------

### und/oder

1	Kit Telestart T80 advanced	9007098A
---	----------------------------	----------

### Zusätzlich erforderliches Werkzeug:

Fahrzeug	Heizgerät
PC USB Diagnose	9009064C
Upgradekit Touran	9008996A

## Achtung

Im Lieferumfang ist kein Bedienelement enthalten. Das gewünschte Bedienelement ist separat zu bestellen.

## Vorwort

Diese Einbauanleitung gilt für die Fahrzeuge VW Passat Diesel mit serienmäßig verbautem Zuheizung - Gültigkeit siehe Seite 2 - ab Modelljahr 2005 und später, wenn technische Änderungen am Fahrzeug den Einbau nicht beeinflussen, unter Ausschluss jeglicher Haftungsansprüche. Je nach Version und Ausstattung des Fahrzeuges können beim Einbau Änderungen gegenüber dieser „Einbauanleitung“ notwendig werden.

In jedem Fall sind jedoch die Vorschriften der „Einbauanweisung“ und „Bedienungs- und Wartungsanweisung“ der *Thermo Top C/P/E* zu befolgen.

Die entsprechenden Regeln der Technik sowie eventuelle Angaben des Fahrzeugherstellers sind beim Einbau einzuhalten.

## Allgemeine Hinweise

Der Einbau erfolgt gemäß den allgemein üblichen Regeln der Technik. Wenn nicht anders beschrieben, erfolgt die Befestigung von Schläuchen, Leitungen und Kabelbäumen mit Kabelbindern an fahrzeugeigenen Leitungen und Kabelbäumen.

Scharfe Kanten sind mit Scheuerschutz (aufgeschnittener Kraftstoffschlauch) zu versehen!

Blanke Karosseriestellen, wie z.B Bohrungen, sind mit Korrosionsschutzwachs (Tectyl 100K, Bestell-Nr. 111329) einsprühen.

## Spezialwerkzeug

- Computer mit MS-Windows Betriebssystem
- Webasto Diagnoseadapter

## Erläuterungen zum Dokument

Um Ihnen einen schnellen Überblick über die einzelnen Arbeitsschritte zu geben, finden Sie eine Kennzeichnung an der Außenkante oben rechts auf der jeweiligen Seite.

### Mechanische Arbeiten

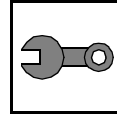

### Elektrik

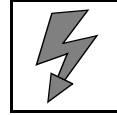

Auf Besonderheiten wird durch folgende Symbole hingewiesen:



besondere Gefahr von Verletzungen oder tödlichen Unfällen



besondere Gefahr der Beschädigung von Bauteilen



besondere Brand- und Explosionsgefahr



Verweis auf allgemeine Einbauanweisung der Webasto Komponente bzw. auf fahrzeugspezifische Unterlagen des Herstellers



Hinweis auf eine technische Besonderheit

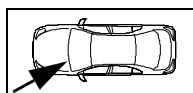
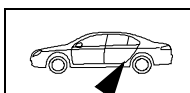

Der Pfeil im Fahrzeugpiktogramm zeigt die Position am Fahrzeug und die Blickrichtung

## ACHTUNG!

- Batterie abklemmen!
- Batterie komplett ausbauen
- Batterieträger ausbauen
- Fabriknummer vom Typschild Original auf das Typschild Duplikat übertragen
- Die nicht zutreffende Jahreszahl auf dem Duplikatschild entfernen
- Duplikatschild (Typschild) an geeigneter Stelle sichtbar anbringen
- Sicherungs- und Relaissträger ausbauen
- Stoßfänger abbauen
- bei Climatronic Radio- bzw. Navigationssystemabdeckung ausbauen
- bei Climatronic Klimabedienteil ausbauen



Vorarbeiten

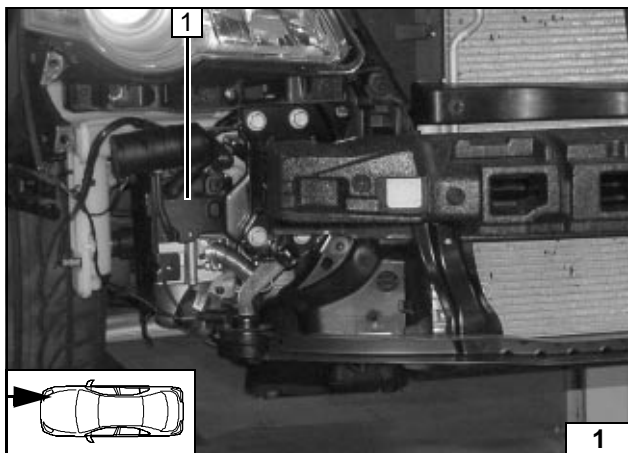

1 Heizgerät

Einbauort  
Heizgerät



**Einbindung Elektrik**

**Kabelbaumdurchführung**

1 Gummitülle

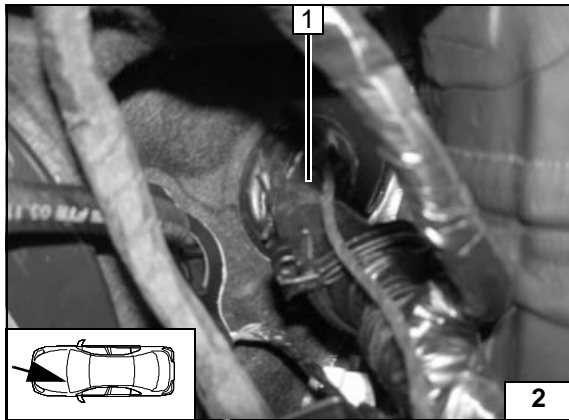

**Leitungsverlegung**

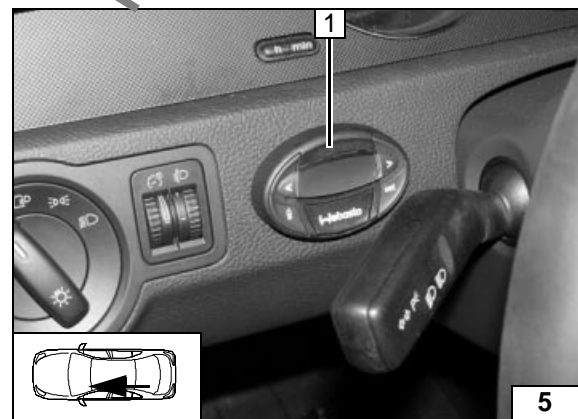
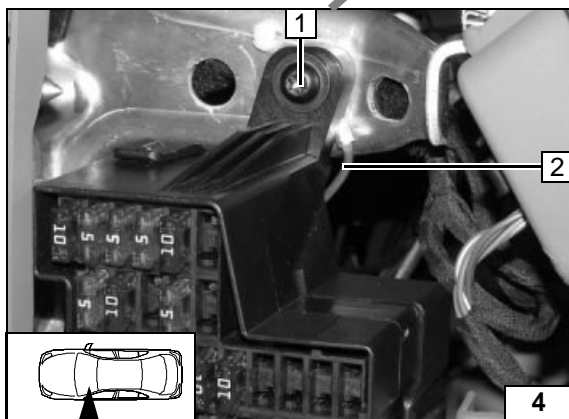
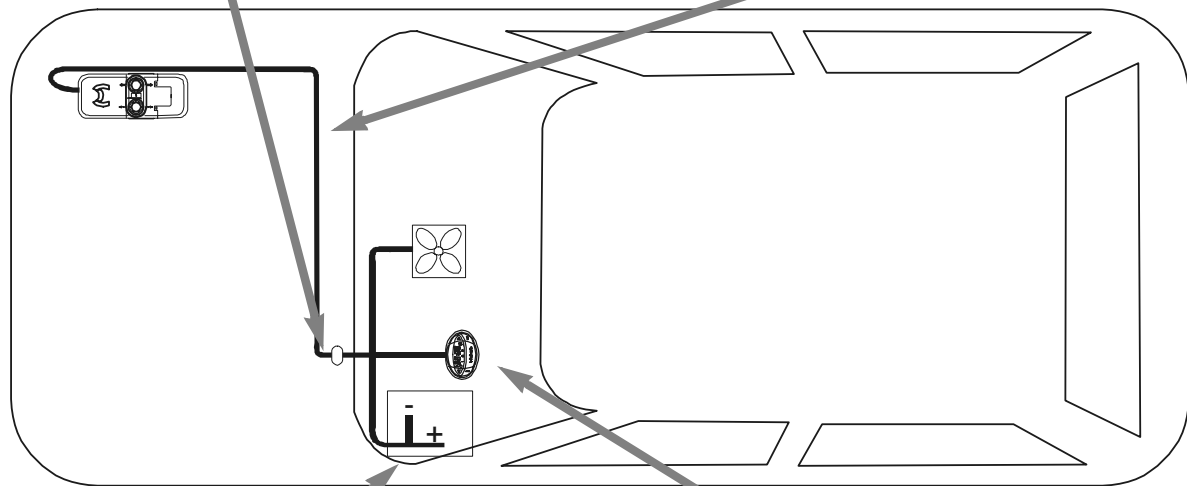
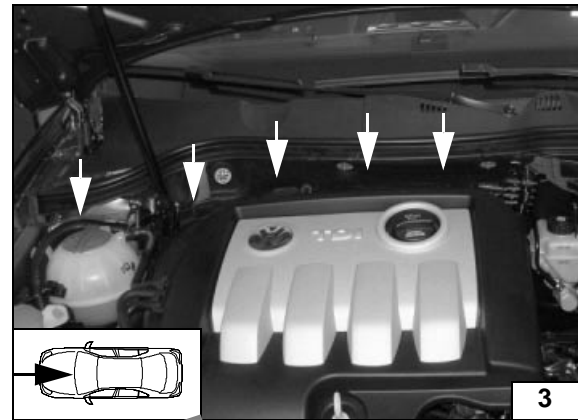

**Masseanschluß**

- 1 Fzg. eigene Schraube
- 2 Masseleitung

**Vorwahluhr**

- 1 Vorwahluhr



Schema  
Kabel-  
baumver-  
legung

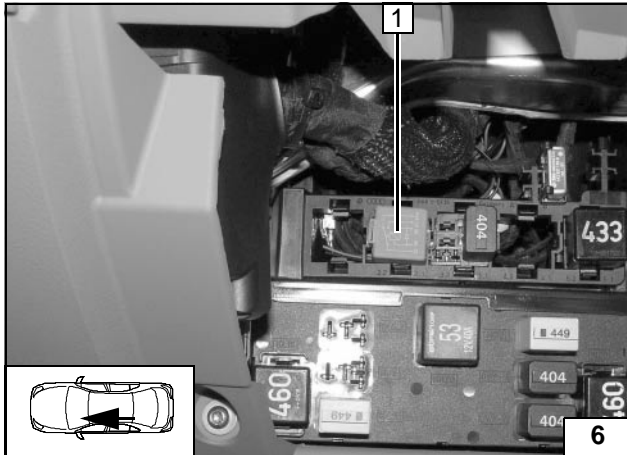

**Gebälseansteuerung manuelle Klimaanlage**

Verbindungen gemäß Schaltplan herstellen. Lage der freien Steckplätze abhängig von Ausstattungsvariante.

- 1 Relais K3

**Einbau K3 Relais**

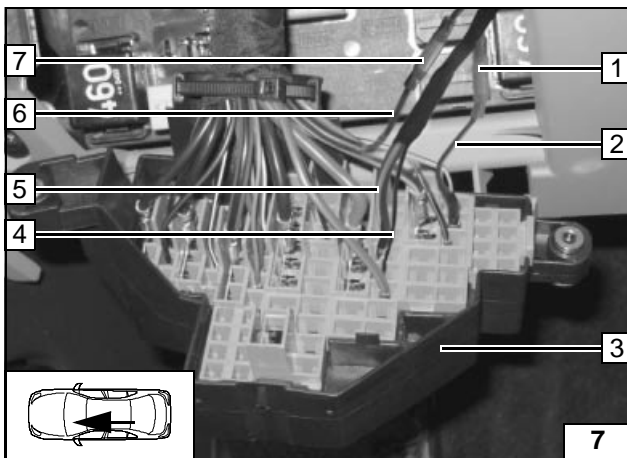

Verbindungen gemäß Schaltplan mit beiliegenden Quetschverbinder herstellen.

2,6 Leitung schwarz/rot von Sicherungsplatz 41 zum Klimabedienteil trennen

- 1 Verbinder mit Leitung rot zum Sicherungshalter
- 7 Verbinder mit Leitung schwarz zum Kabelbaum
- 5 Leitung rot/gelb auf Steckplatz 36 oder ggf. freien Steckplatz (Klemme 30)  
- Sicherung 40A einsetzen
- 4 Leitung schwarz/rot auf Steckplatz 35 oder ggf. freien Steckplatz (Klemme 30)
- 3 Sicherungsträger  
- Sicherung 1A einsetzen

**Anschluß Sicherungsträger**

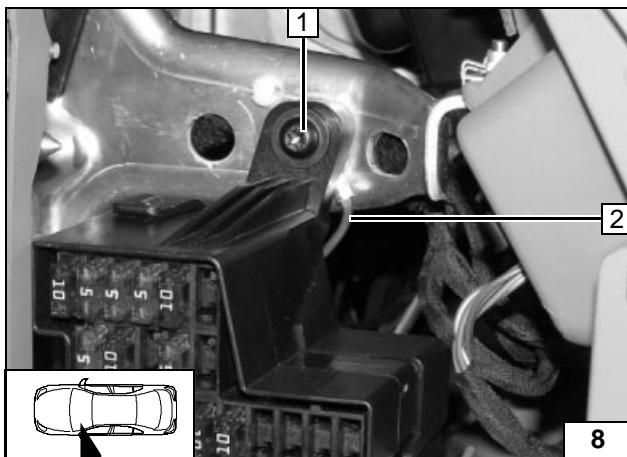

Massekabel zwischen Sicherungsträger und Amaturenbrettträger mit fzg eigener Schraube anschrauben.

- 1 fzg. eigene Schraube
- 2 Masseleitung

**Masseanschluß**

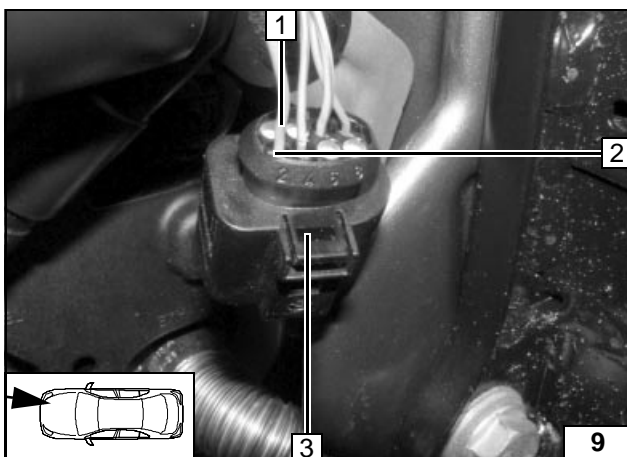

2 Dichtstutzen entfernen (Kammer 2)

- 1 Leitung gelb
- 3 Strecker 8-polig zum Heizgerät

**Ansteuerung Heizgerät**

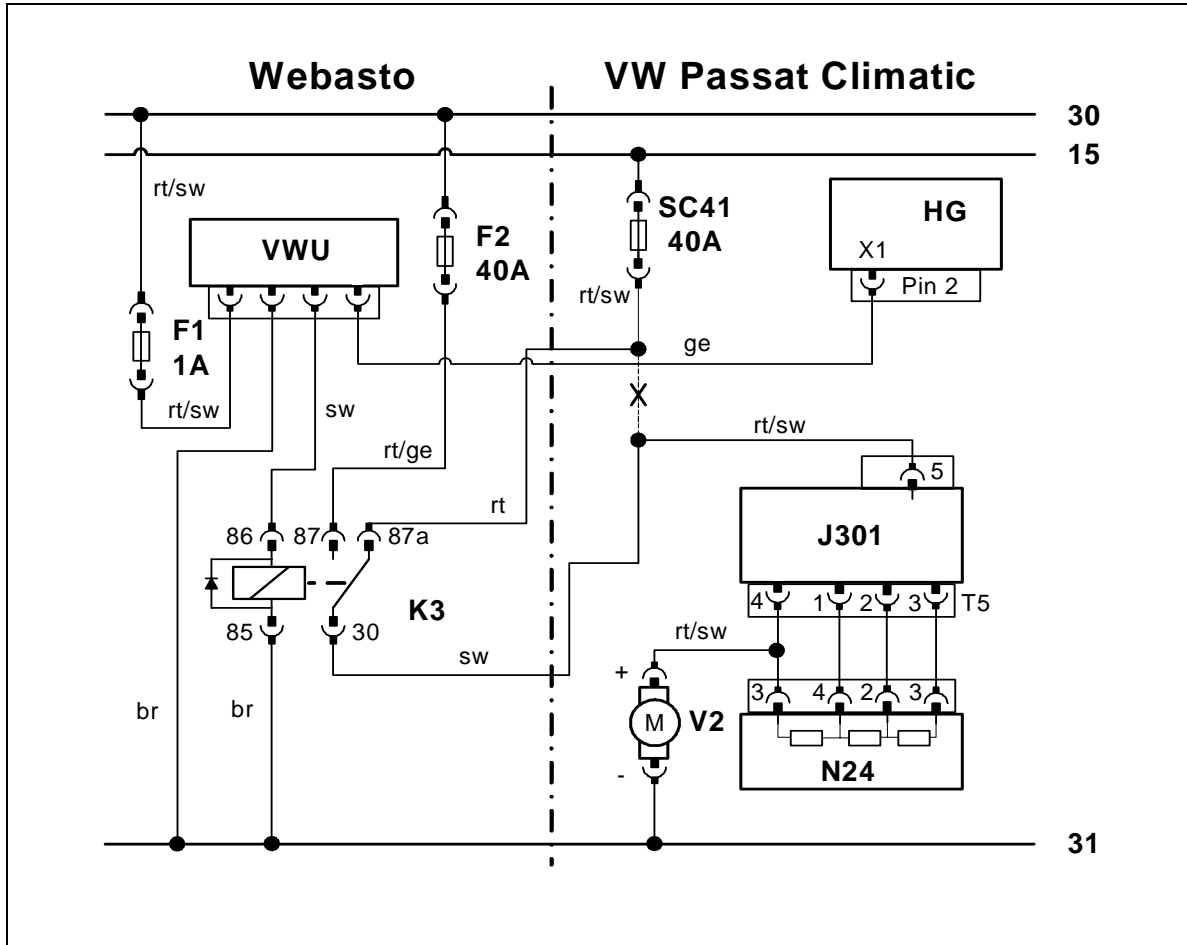

Schaltplan  
manuelle  
Klimaanla-  
ge

Bauteile Webasto		Bauteile VW Passat		Farben und Symbole	
HG	Heizgerät TT-V	SC41	Gebäsesicherung	rt	rot
F1	Sicherung 1A	J301	Steuergerät Klimanlage	ws	weiß
F2	Sicherung 40A	N24	Widerstandsgruppe	sw	schwarz
K3	Gebäserelais	V2	Gebäsemotor	br	braun
VWU	Vorwahluhr			bl	blau
				ge	gelb
				X	Trennstelle

Legende



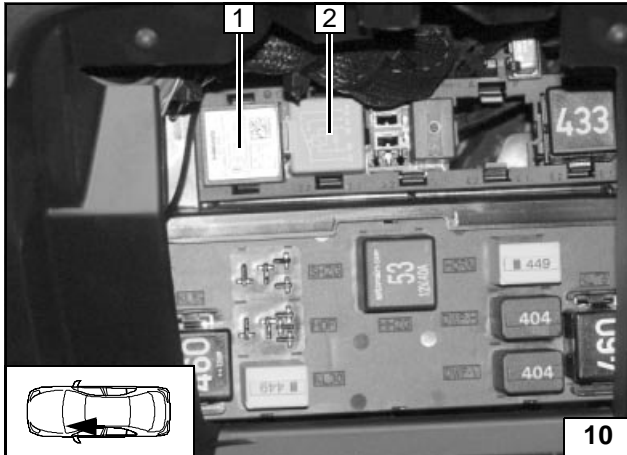

**Gebälseansteuerung Klimaautomatik**

Verbindungen gemäß Schaltplan mit beiliegenden Flachsteckhülsen herstellen.

- 1 Relais PCU
- 2 Relais K3

**Einbau PCU Modul, K3 Relais**

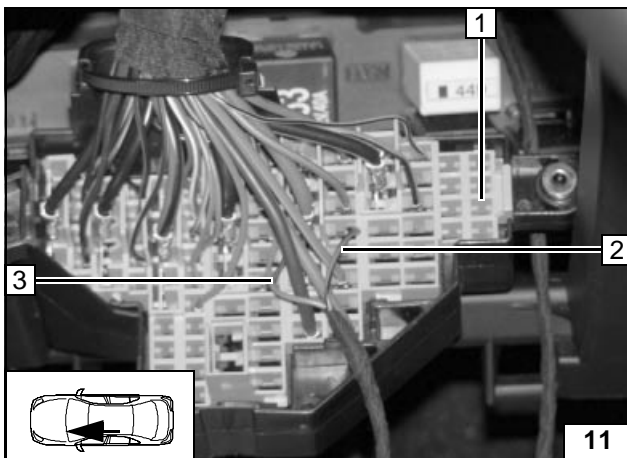

Einbindung am Sicherungshalter. Verbindungen gemäß Schaltplan herstellen.

- 1 Sicherungshalter
- 2 Leitung rot/schwarz auf Steckplatz 35 oder ggf. freien Steckplatz (Klemme 30)

- Sicherung 1 Ampere einsetzen

- 3 Leitung blau auf Steckplatz 25 oder ggf. freien Steckplatz (Klemme 15)

- Sicherung 1 Ampere einsetzen

**Anschluß Sicherungsträger**

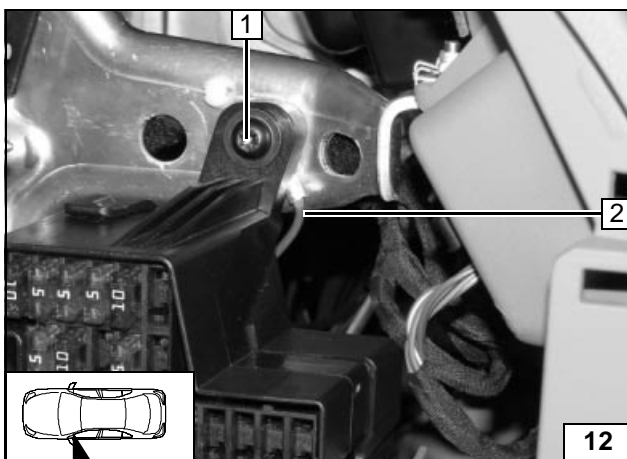

Massekabel zwischen Sicherungsträger und Amaturenblechträger mit fzg. eigener Schraube anschrauben.

- 1 fzg. eigene Schraube
- 2 Masseleitung

**Anschluß Gebläseregler**

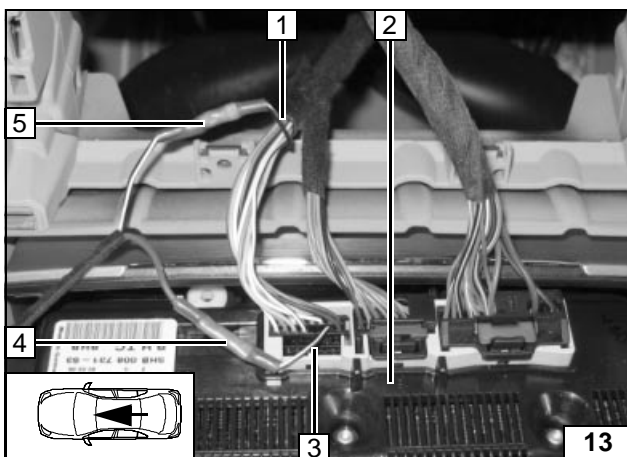

Einbindung am Stecker T16 vom Klimabedienteil. Verbindungen gemäß Schaltplan mit beiliegenden Flachsteckhülsen herstellen.

- 2 Klimabedienteil

1,3 Leitung schwarz/weiß

- 5 Verbinder mit Leitung schwarz zum Kabelbaum

- 4 Verbinder mit Leitung rot zum Klimabedienteil

**Anschluß Klimabedienteil**

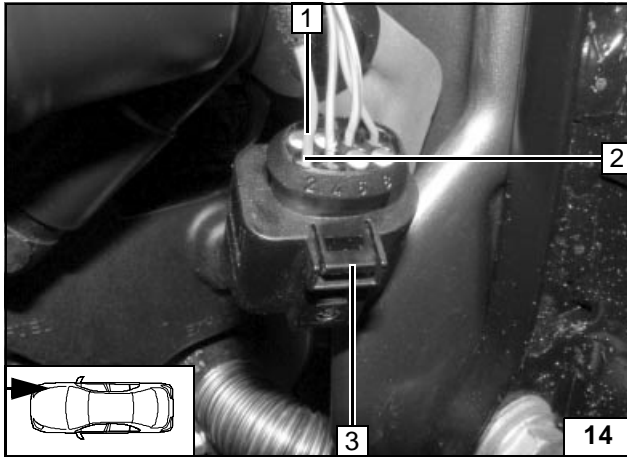

- 2 Dichtstopfen entfernen (Kammer 2)
- 1 Leitung gelb
- 3 Strecker 8-polig zum Heizgerät



Ansteuerung Heizgerät

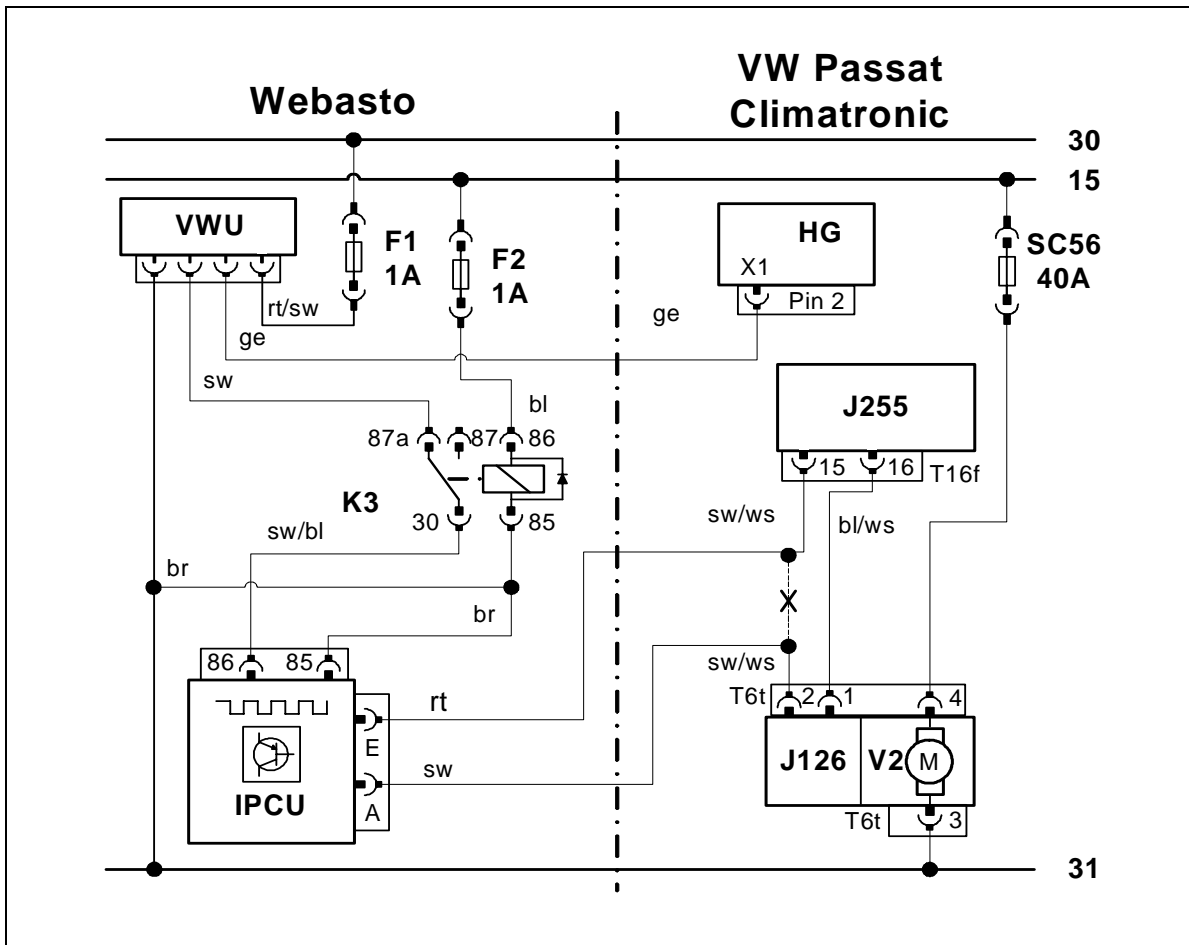

Schaltplan Klimaautomatik

Bauteile Webasto		Bauteile VW Passat		Farben und Symbole	
HG	Heizgerät TT-C/E	V2	Gebläsemotor	rt	rot
F1	Sicherung 1A	SC56	Gebläsesicherung	ws	weiß
F2	Sicherung 1A	J126	Gebläsesteuergerät	sw	schwarz
K3	Gebläserelais	J255	Climatronic Steuergerät	br	braun
VWU	Vorwahluhr	T16f	Stecker T16f (beige)	gn	grün
				bl	blau
				ge	gelb
				X	Trennstelle

Legende

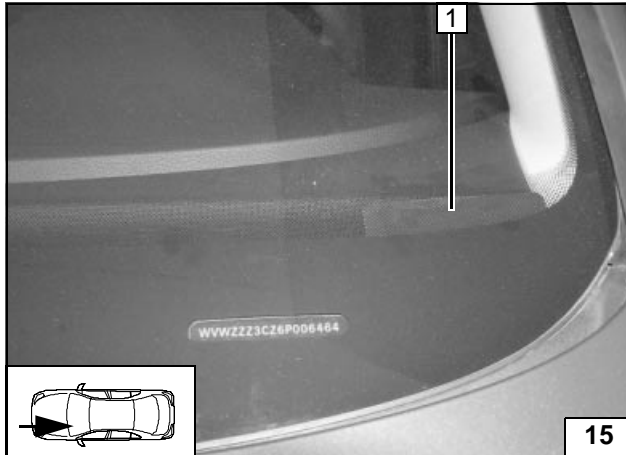

**Option Telestart**

1 Antenne Frontscheibe

- Antennenkabel zum Schacht hinter dem Relaisträger verlegen



**Antenne montieren**

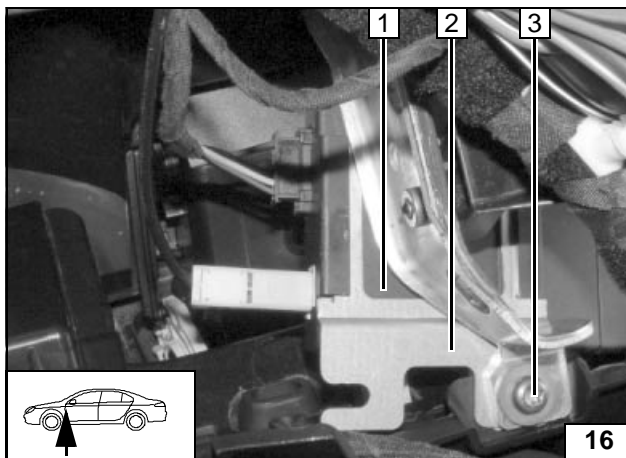

Halter Empfänger Funkfernbedienung über Sicherungshalter positionieren und mit fzg. eigener Schraube befestigen.

1 Funkempfänger

2 Halter Funkempfänger

3 fzg. eigene Schraube

**Empfänger montieren**

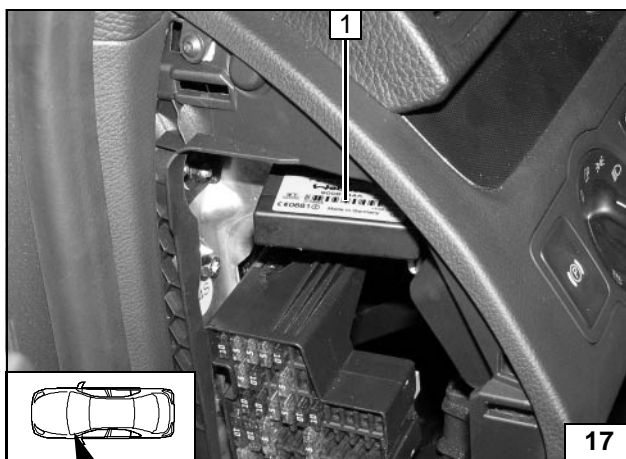

1 Empfänger Funkfernbedienung

**Position Empfänger**

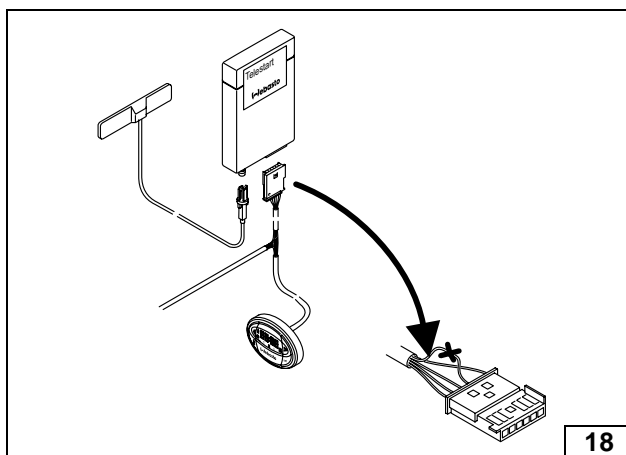

- Antennenkabel auf Empfänger Funkfernbedienung aufstecken

Bei gleichzeitiger Einbindung der Vorwahluhr 1533 muß die Leitung sw 0,5mm<sup>2</sup> an Steckplatz Pin 3 ca. 50 mm vor dem Stecker Telestart getrennt und isoliert werden!

- Kabelstrang auf Empfänger Funkfernbedienung aufstecken



**Empfänger montieren**

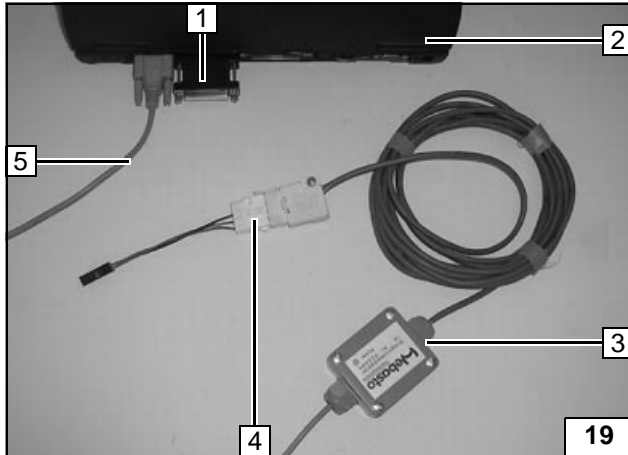

Für den Kommunikationsaufbau zum Heizungssteuergerät muß eine unbesetzte Schnittstell seriell oder USB verwendet werden.

- 1 Dongel
- 2 Laptop
- 3,5 Diagnoseadapter (Darstellung seriell)
- 4 Steckeradapter

Software aufspielen

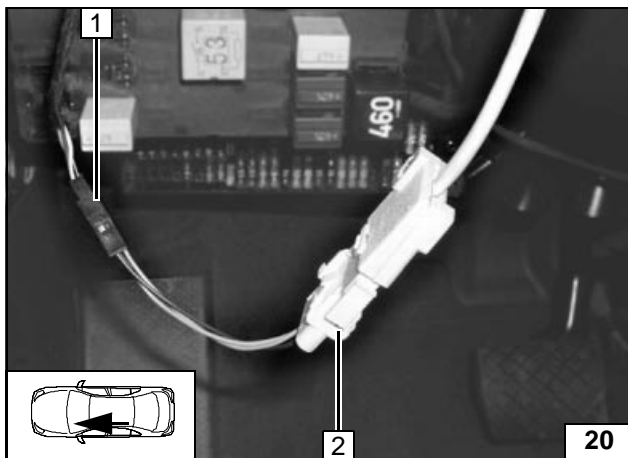

- 1 Stecker des Kabelbaum Vorwahluhr
- 2 Steckeradapter

Stecker verbinden

- Starten aus dem Windows Explorer
- Aufrüstprogramm mit „Aufrüstung.exe“ starten
- Sprache wählen
- Menüverlauf folgen

- Starten mit CD
- CD einlegen
- Sprachen wählen
- Menüverlauf folgen

Aufrüstung installieren

- Nach Meldung : „Aufrüstung erfolgreich“
- Verbindungen trennen

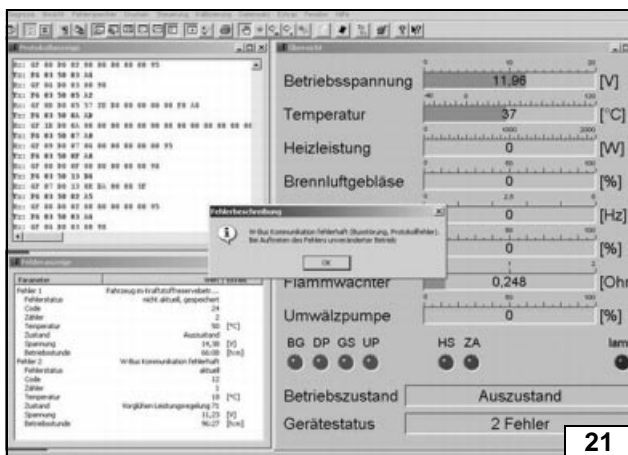

Beim aufspielen der Software muß das Kraftstoffniveau im Tank über dem Stand „Reserve“ stehen.

Wenn Option Funkfernbedienung nicht eingebaut ist, kann während künftiger Diagnosen folgende Meldung erscheinen:

„W-Bus Kommunikation: Fehlerhaft“  
Diese Meldung hat keine Auswirkung!

Hinweis zum Software Update

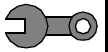

## Abschließende Arbeiten

### ACHTUNG!



Garantieraufkleber gut sichtbar an der Relasträgerkonsole anbringen  
Demontierte Teile in umgekehrter Reihenfolge montieren.  
Alle elektrischen Anschlüsse auf festen Sitz prüfen.  
Alle losen Leitungen mit Kabelbinder sichern.

- Batterie anschließen
- Vorwahluhr einstellen und/oder Telestart anlernen
- Fahrzeugheizung bei Klimaautomatik bzw. ohne Klimaautomatik gemäß „Bedienungshinweise für den Endkunden“ einstellen
- Funktion der Standheizung prüfen, siehe Betriebsanweisung / Einbauanweisung
- Aufklebeschild „Standheizung vor dem Tanken abschalten“ an der B-Säule links anbringen

### Die Anpassung der Innenraumüberwachung mittels VAG5052 Tester.

Folgende Schritte sind mit dem VAG Tester durchzuführen:

- Schließen Sie den VAG Tester an
- Rufen Sie Pos. 46 (Zentralmodul Komfortsystem) auf
- gehen Sie auf Pos. 10 (Anpassung)
- folgen Sie der Aufforderung zur Codeeingabe und geben sie den Code 15 ein
- reduzieren Sie die Sensibilität der Innenraumüberwachung auf 50%
- speichern Sie diese Einstellung

Die Anpassung der Sensibilität der Innenraumüberwachung ist abgeschlossen.



# Webasto

*Feel the drive*

Webasto AG  
Postfach 80 - 82132 Stockdorf - Hotline 0 18 05 / 93 22 78  
Hotfax (0395) 55 92-353 - <http://www.webasto.de>



### Bedienungshinweise für den Endkunden

Bitte Seite entnehmen und der Fahrzeug- Bedienungsanleitung beifügen!

Um einen einwandfreien Betrieb der Standheizung zu gewährleisten, darf das Kraftstoffniveau im Tank den Stand „Reserve“ nicht erreicht haben.

Eine Reduzierung der Sensibilität der Innenraumüberwachung wurde vorgenommen.

Vor Abstellen des Fahrzeugs sind folgende Einstellungen vorzunehmen:

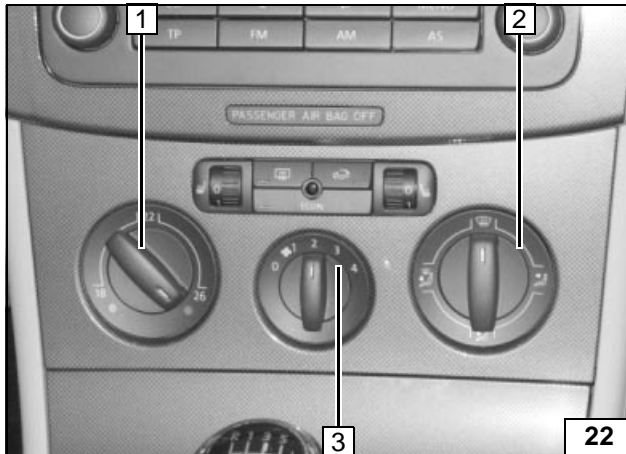

- 1 Temperatur auf „max.“
- 2 Luftaustritt auf Frontscheibe
- 3 Gebläse auf Stufe „1“ evtl. „2“

Für Fahrzeuge ohne Klimaautomatik

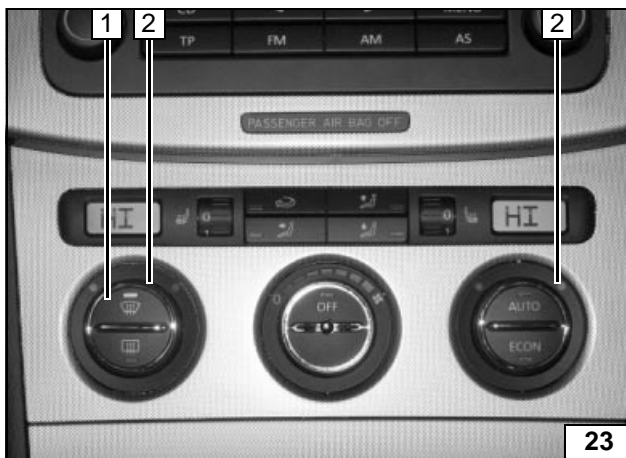

- 1 Luftaustritt auf Frontscheibe
- 2 Temperatur auf „max.“

Für Fahrzeuge mit Klimaautomatik