

## Aufrüstung Zuheizer

Thermo Top V   
00 0018

## Einbauanleitung

### VW Passat

Diesel  
ab Modell 2005  
Nur für Linkslenker



#### **ACHTUNG!**

Warnung vor Gefahr:

Das unsachgemäße Einbauen oder Reparieren von Webasto Heizsystemen kann Feuer verursachen oder zum Austritt von tödlichem Kohlenmonoxid führen. Dadurch können schwere oder tödliche Verletzungen hervorgerufen werden.

Für den Einbau und die Reparatur von Webasto Heiz- und Kühlsystemen bedarf es eines speziellen Firmentrainings, technischer Dokumentation, Spezialwerkzeuge und eine Spezialausrüstung.

Versuchen Sie **NIEMALS**, Webasto Heiz- oder Kühlsysteme einzubauen oder zu reparieren, wenn Sie das Firmentraining nicht erfolgreich abgeschlossen und dabei die notwendigen technischen Fähigkeiten erworben haben und die für einen sachgerechten Einbau und Reparatur nötigen technischen Dokumentationen, Werkzeuge und Ausrüstungen nicht zur Verfügung stehen.

Befolgen Sie **IMMER** alle Webasto Einbau- und Reparaturanleitungen, und beachten Sie alle Warnhinweise.

Webasto übernimmt keine Haftung für Mängel und Schäden, die auf einen Einbau durch ungeschultes Personal zurückzuführen sind.

## Inhaltsverzeichnis

Gültigkeit	2
Heizgerät / Einbaukit	3
Vorwort	3
Allgemeine Hinweise	3
Spezialwerkzeug	3
Erläuterungen zum Dokument	4
Vorarbeiten	5
Einbauort Heizgerät	5
Einbindung Elektrik	6
Gebläseansteuerung Climatik	7
Gebläseansteuerung Climatronik	10
Option Telestart	11
Abschließende Arbeiten	13
Bedienungshinweise für den Endkunden	14

## Gültigkeit

Hersteller	Handelsbezeichnung	Typ	EG-BE-Nr. / ABE
Volkswagen	VW Passat	3C	e1 * 2001 / 116 * 0307 * ...

Motortyp	Motorart	Leistung in kW	Hubraum in cm <sup>3</sup>
BKC	Diesel	77	1896
BKP	Diesel	103	1968
BMP	Diesel	103	1968

Fahrzeug- und Motortypen, Ausstattungsvarianten sowie Länderspezifikationen, die nicht in dieser Einbauanleitung aufgeführt sind, wurden nicht geprüft. Ein Einbau nach dieser Einbauanleitung kann aber möglich sein.

Der Einbauort von Vorwahluhr und Sommer- / Winterschalter ist vor dem Einbau mit dem Endkunden abzustimmen!

## Heizgerät / Einbaukit

Menge	Bezeichnung	Bestell-Nr.:
1	Aufrüstkit VW Passat Climatronic	9013729E
1	Aufrüstkit VW Passat Climatic	9013728D

### Zusätzlich erforderlich:

1	Kit Vorwahluhr	1301122C
---	----------------	----------

### und/oder

1	Kit Telestart T80 advanced	9007098A
---	----------------------------	----------

### Zusätzlich erforderliches Werkzeug:

Fahrzeug	Heizgerät
PC USB Diagnose	9009064C
Upgradekit Touran	9008996A

## Achtung

Im Lieferumfang ist kein Bedienelement enthalten. Das gewünschte Bedienelement ist separat zu bestellen.

## Vorwort

Diese Einbauanleitung gilt für die Fahrzeuge VW Passat Diesel mit serienmäßig verbautem Zuheizung - Gültigkeit siehe Seite 2 - ab Modelljahr 2005 und später, wenn technische Änderungen am Fahrzeug den Einbau nicht beeinflussen, unter Ausschluss jeglicher Haftungsansprüche. Je nach Version und Ausstattung des Fahrzeuges können beim Einbau Änderungen gegenüber dieser „Einbauanleitung“ notwendig werden.

In jedem Fall sind jedoch die Vorschriften der „Einbauanweisung“ und „Bedienungs- und Wartungsanweisung“ der *Thermo Top C/P/E* zu befolgen.

Die entsprechenden Regeln der Technik sowie eventuelle Angaben des Fahrzeugherstellers sind beim Einbau einzuhalten.

## Allgemeine Hinweise

Der Einbau erfolgt gemäß den allgemein üblichen Regeln der Technik. Wenn nicht anders beschrieben, erfolgt die Befestigung von Schläuchen, Leitungen und Kabelbäumen mit Kabelbindern an fahrzeugeigenen Leitungen und Kabelbäumen.

Scharfe Kanten sind mit Scheuerschutz (aufgeschnittener Kraftstoffschlauch) zu versehen!

Blanke Karosseriestellen, wie z.B Bohrungen, sind mit Korrosionsschutzwachs (Tectyl 100K, Bestell-Nr. 111329) einsprühen.

## Spezialwerkzeug

- Computer mit MS-Windows Betriebssystem
- Webasto Diagnoseadapter

**Erläuterungen zum Dokument**

Um Ihnen einen schnellen Überblick über die einzelnen Arbeitsschritte zu geben, finden Sie eine Kennzeichnung an der Außenkante oben rechts auf der jeweiligen Seite.

**Mechanische Arbeiten**



**Elektrik**

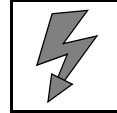

Auf Besonderheiten wird durch folgende Symbole hingewiesen:



besondere Gefahr von Verletzungen oder tödlichen Unfällen



besondere Gefahr der Beschädigung von Bauteilen



besondere Brand- und Explosionsgefahr



Verweis auf allgemeine Einbauanweisung der Webasto Komponente bzw. auf fahrzeugspezifische Unterlagen des Herstellers



Hinweis auf eine technische Besonderheit

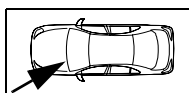
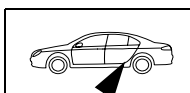

Der Pfeil im Fahrzeugpiktogramm zeigt die Position am Fahrzeug und die Blickrichtung

**Vorarbeiten**

**ACHTUNG!**

- Batterie abklemmen!
- Batterie komplett ausbauen
- Batterieträger ausbauen
- Fabriknummer vom Typschild Original auf das Typschild Duplikat übertragen
- Die nicht zutreffende Jahreszahl auf dem Duplikatschild entfernen
- Duplikatschild (Typschild) an geeigneter Stelle sichtbar anbringen
- Sicherungs- und Relaisträger ausbauen
- Stoßfänger abbauen
- bei Climatronic Radio- bzw. Navigationssystemabdeckung ausbauen
- bei Climatronic Klimabedienteil ausbauen

Seite 15 „Bedienungshinweise für den Endkunden“ bitte entnehmen und der Bedienungsanleitung des Fahrzeugs beifügen

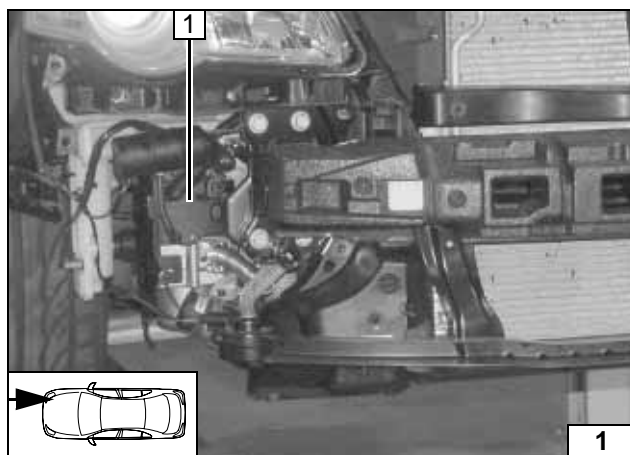

**Einbauort Heizgerät**

1 Heizgerät

Einbauort



Einbindung Elektrik



Kabelbaumdurchführung

Leitungsverlegung

1 Gummitülle

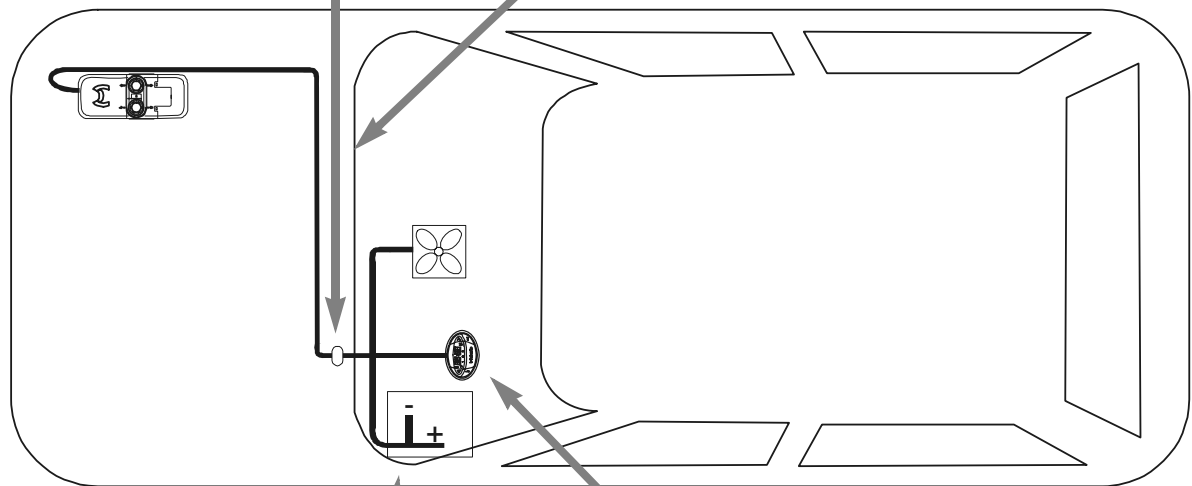
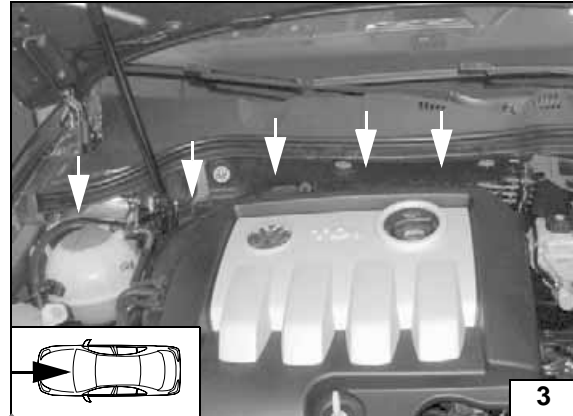
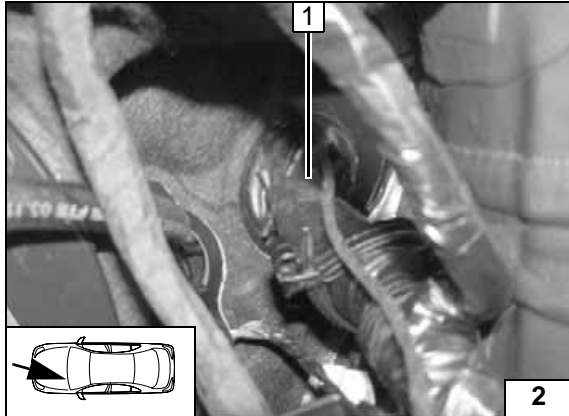

Schema  
Kabel-  
baumver-  
legung

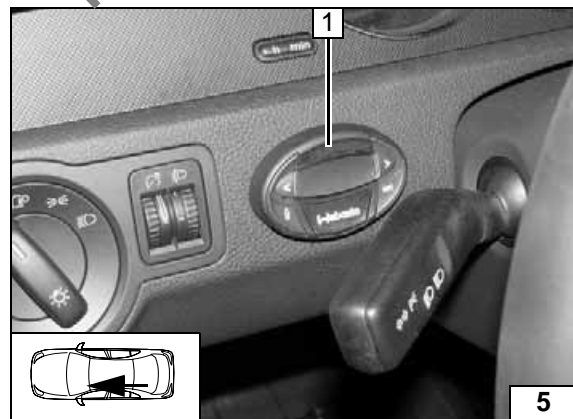
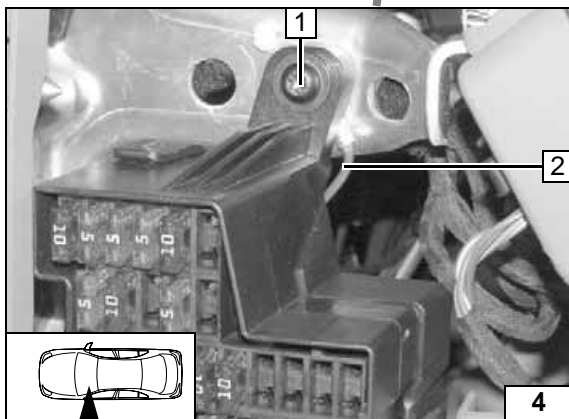

Masseanschluß

Vorwähluhr

- 1 Fzg. eigene Schraube
- 2 Masseleitung

- 1 Vorwähluhr

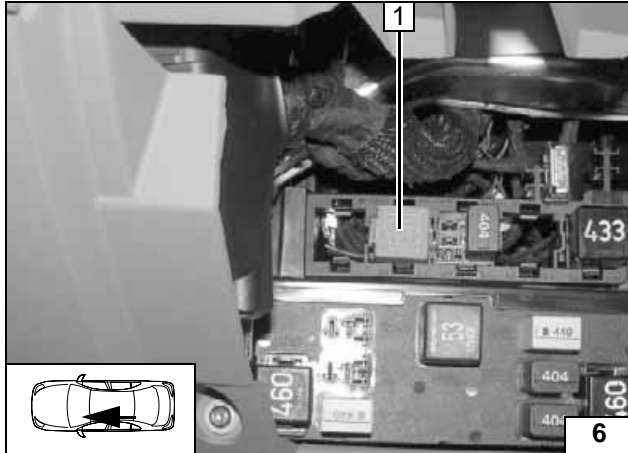

### Gebälseansteuerung Climatic

Verbindungen gemäß Schaltplan herstellen.  
Lage der freien Steckplätze abhängig von  
Ausstattungsvariante.

- 1 Relais K3

Einbau K3  
Relais

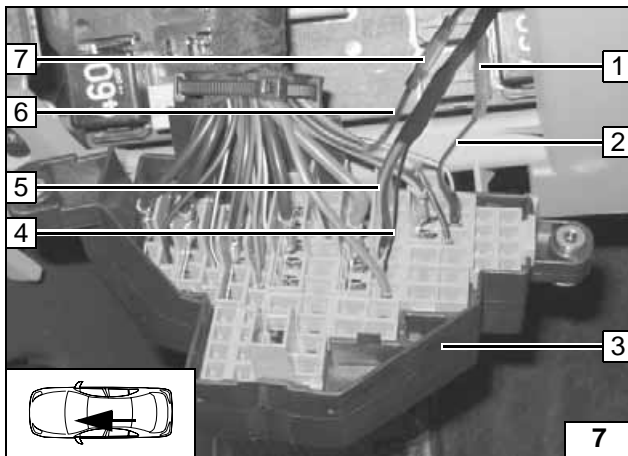

Verbindungen gemäß Schaltplan herstellen.

- 2 Leitung rt/sw von Sicherungsplatz 41
- 6 Leitung rt/sw zum Klimabedienteil
- 1 Verbinder mit Leitung rt von K3/87a
- 7 Verbinder mit Leitung sw zum K3/30
- 5 Leitung rt/ge auf Steckplatz 36 oder ggf.  
freien Steckplatz (Klemme 30), Sicherung  
40A einsetzen
- 4 Leitung sw/rt auf Steckplatz 35 oder ggf.  
freien Steckplatz (Klemme 30)
- 3 Sicherungsträger, Sicherung 1A einsetzen

Anschluß  
Siche-  
rungsträ-  
ger

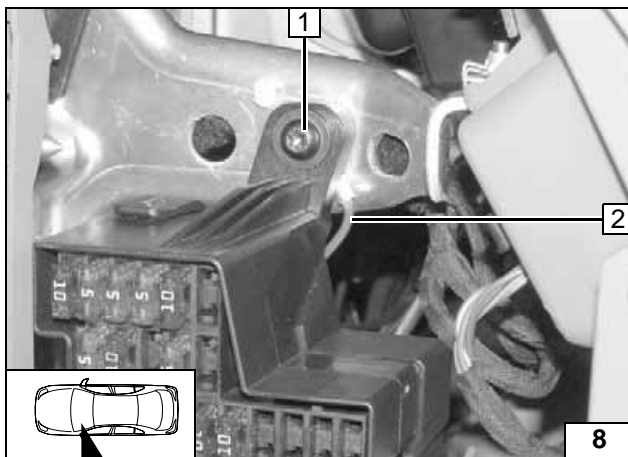

Massekabel zwischen Sicherungsträger und  
Amaturenbrethalterung mit fzg eigener  
Schraube anschrauben.

- 1 fzg. eigene Schraube
- 2 Masseleitung

Massean-  
schluß

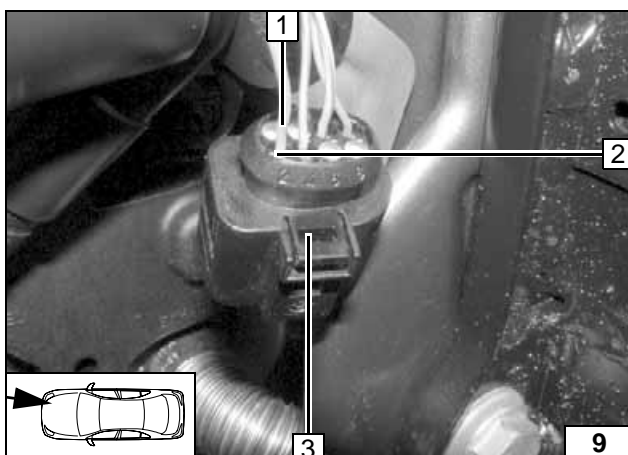

- 2 Dichtstopfen entfernen (Kammer 2)
- 1 Leitung ge
- 3 Stecker 8-polig zum Heizgerät

Ansteue-  
rung Heiz-  
gerät



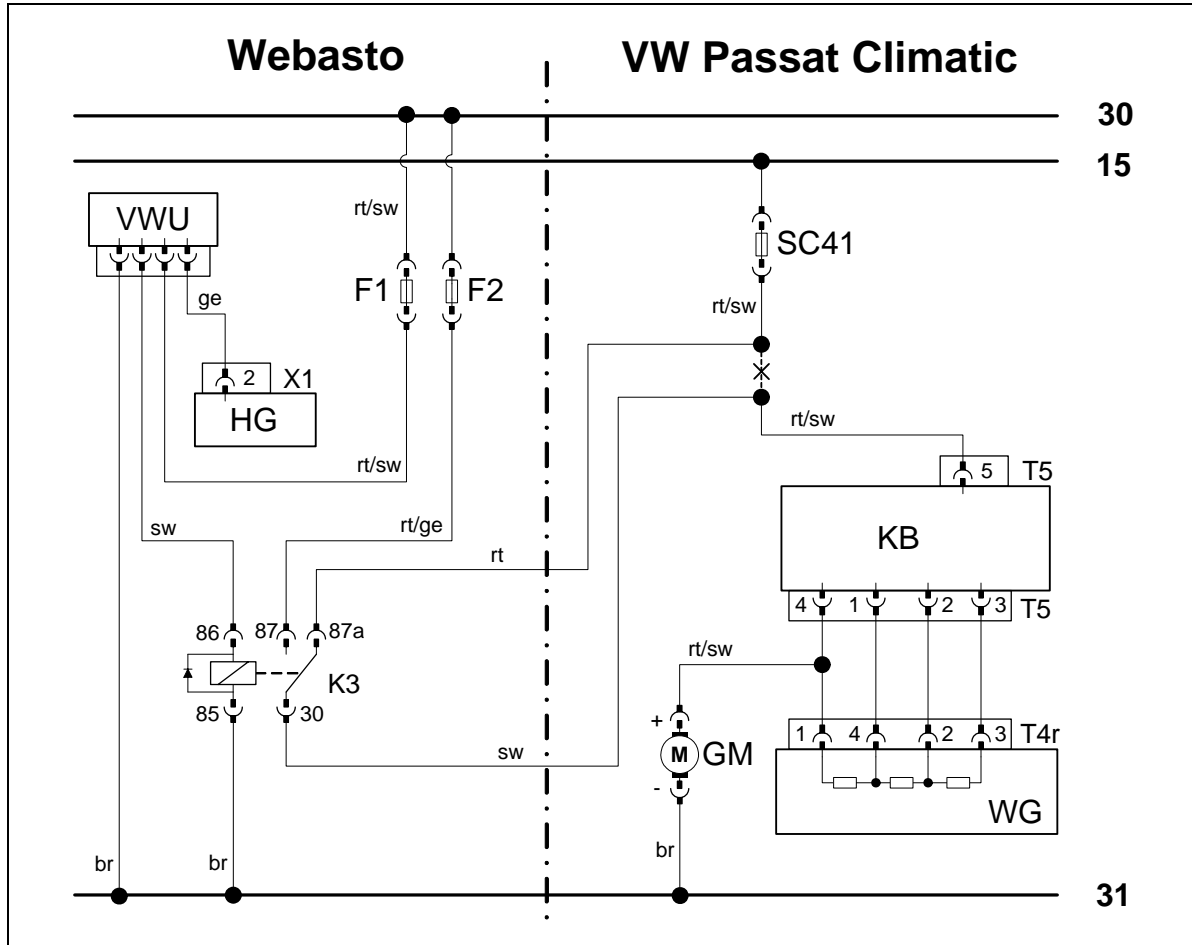

Schaltplan Climatic

Bauteile Webasto		Bauteile VW Passat		Farben und Symbole	
HG	Heizgerät TT-V	SC41	Gebäsesicherung 40A	rt	rot
X1	Stecker 6-polig	KB	Steuergerät Klimaanlage J301	ws	weiß
F1	Sicherung 1A	WG	Widerstandsgruppe N24	sw	schwarz
F2	Sicherung 40A	GM	Gebäsemotor V2	br	braun
K3	Gebäserelais	T...	Steckverbindungen	ge	gelb
VWU	Vorwähluhr				
				X	Trennstelle

Legende



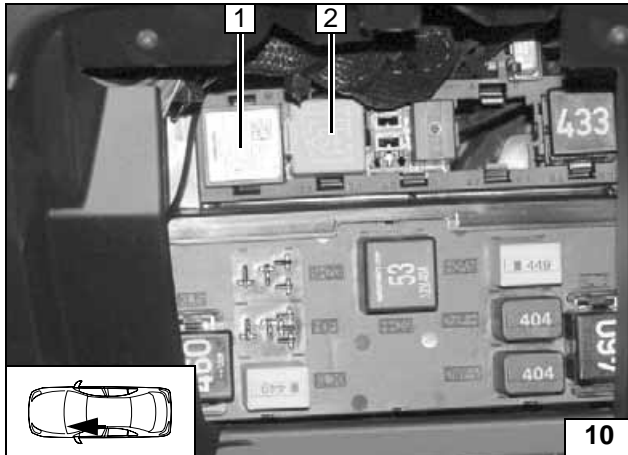

**Gebälseansteuerung Climatronic**  
Verbindungen gemäß Schaltplan herstellen.

- 1 Relais IPCU
- 2 K3-Relais

**Montage IPCU Modul, K3-Relais**

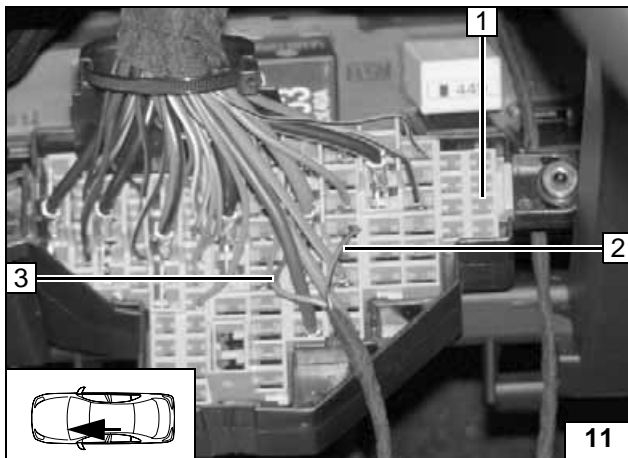

Einbindung am Sicherungshalter.  
Verbindungen gemäß Schaltplan herstellen.

- 1 Sicherungshalter
- 2 Leitung rt/sw auf Steckplatz 35 oder ggf. freien Steckplatz (Klemme 30), Sicherung 1A einsetzen
- 3 Leitung bl auf Steckplatz 25 oder ggf. freien Steckplatz (Klemme 15), Sicherung 1A einsetzen

**Anschluß Sicherungsträger**

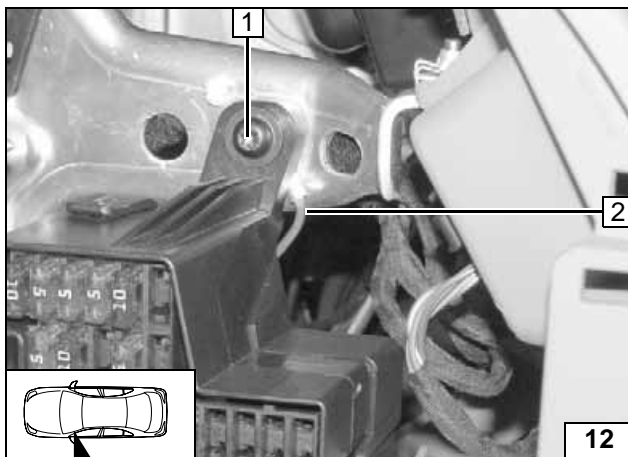

Masseleitung **2** zwischen Sicherungsträger und Amaturenbretthalterung mit fzg. eigener Schraube **1** befestigen.

**Anschluß Masseleitung**

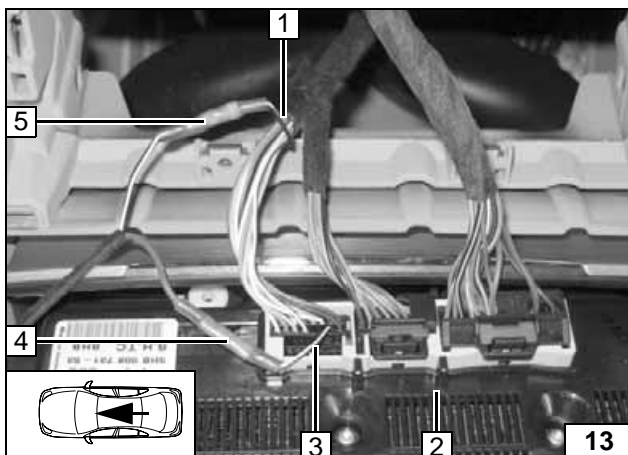

Einbindung am Stecker T16f vom Klimabeidienteil **2**.  
Verbindungen gemäß Schaltplan herstellen.

- 1 Leitung sw/ws zur Gebläseeinheit
- 3 Leitung sw/ws zum Stecker T16f
- 5 Verbinder mit Leitung sw von IPCU/A
- 4 Verbinder mit Leitung rt zur IPCU/E

**Anschluß Klimabeidienteil**

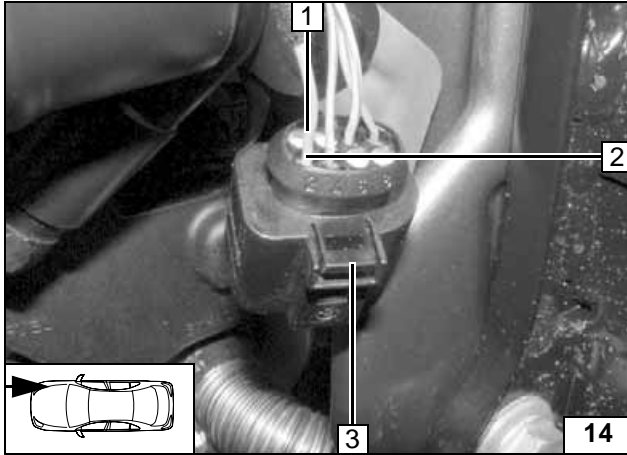

- 2 Dichtstopfen entfernen (Kammer 2)
- 1 Leitung ge
- 3 Stecker 8-polig zum Heizgerät



Ansteuerung Heizgerät

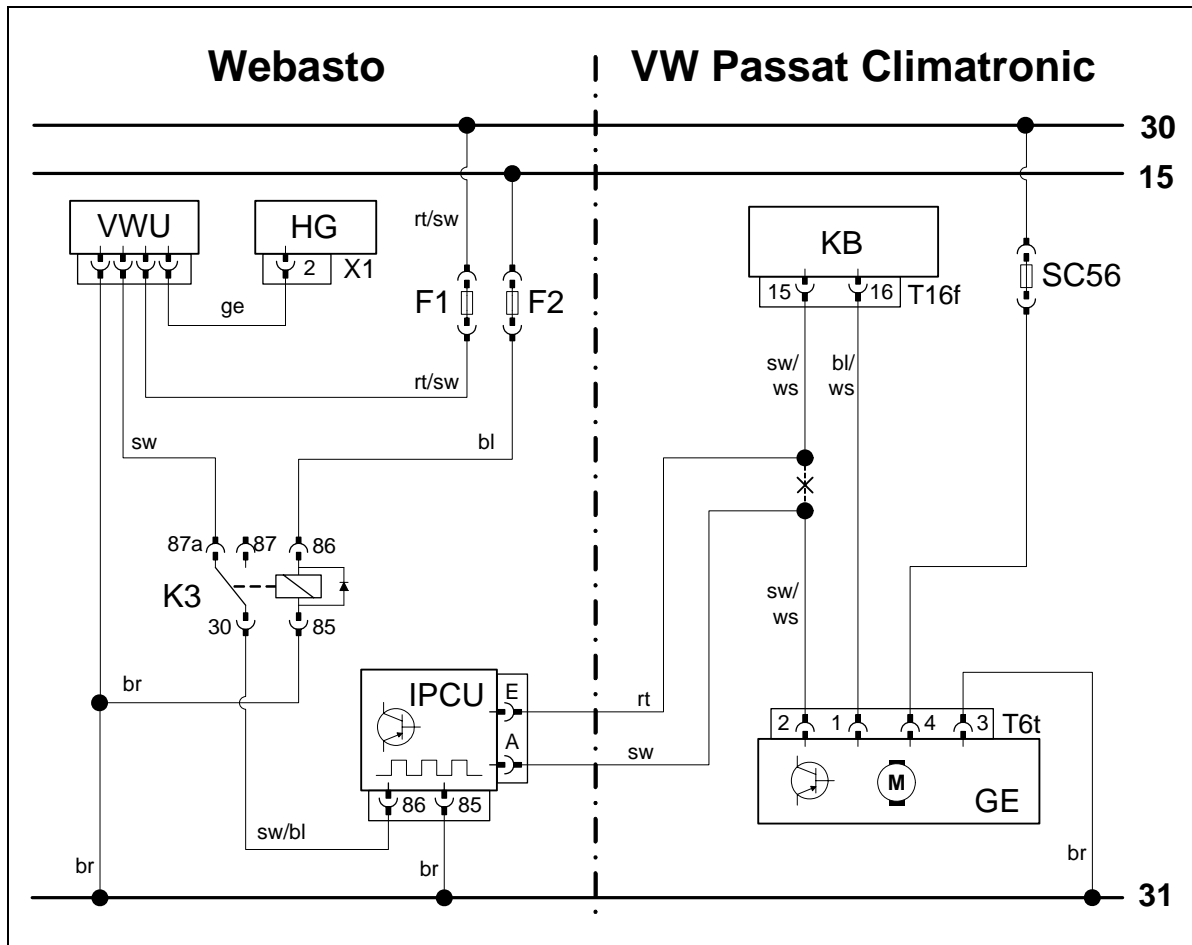

Schaltplan Climatronic

Bauteile Webasto		Bauteile VW Passat		Farben und Symbole	
HG	Heizgerät TT-V	SC56	Sicherung 40A	rt	rot
X1	Stecker 6-polig	KB	Climatronic-Steuergerät J255	ws	weiß
F1	Sicherung 1A	T...	Steckverbindungen	sw	schwarz
F2	Sicherung 1A	GE	Gebälse-Steuergerät J126 und Gebläsemotor V2	br	braun
K3	Gebälserelais			gn	grün
VVU	Vorwahluhr			bl	blau
				ge	gelb
				X	Trennstelle

Legende

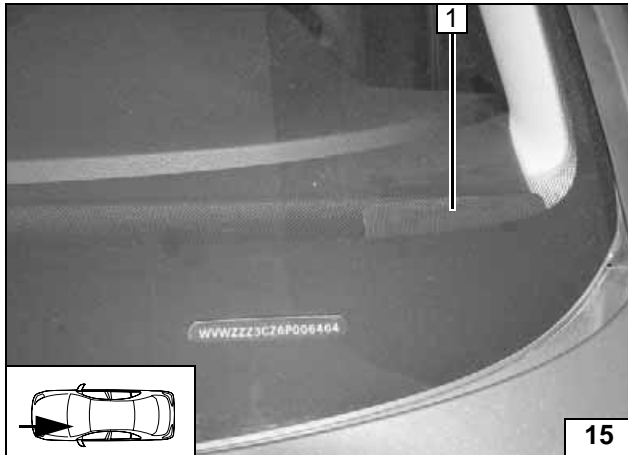

**Option Telestart**

Antennenkabel zum Schacht hinter dem Relaissträger verlegen.

1 Antenne Frontscheibe



**Antenne montieren**

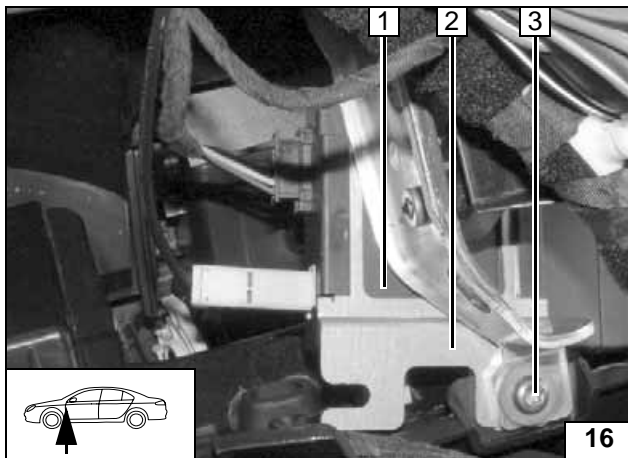

Halter Empfänger 2 über Sicherungshalter positionieren und mit fzg. eigener Schraube 3 befestigen.

1 Empfänger



**Empfänger montieren**

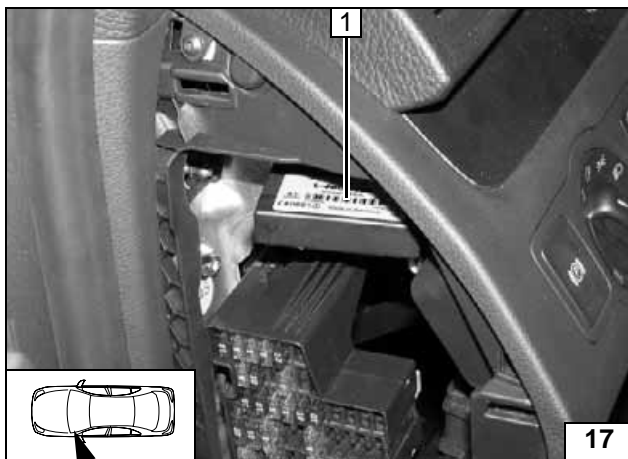

1 Empfänger Funkfernbedienung

**Empfänger positionieren**

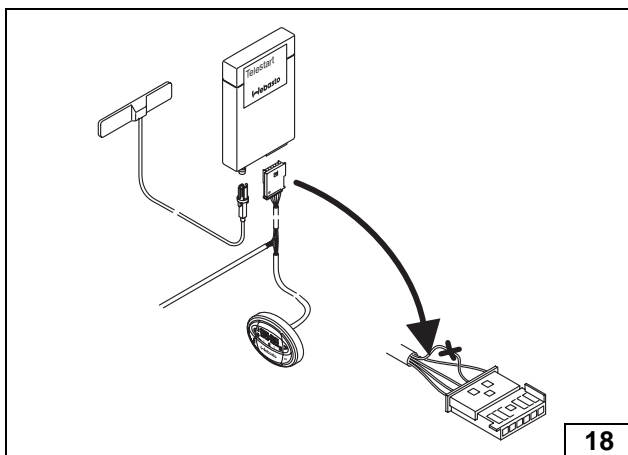

Antennenkabel auf Empfänger Funkfernbedienung aufstecken.

Bei gleichzeitiger Einbindung der Vorwähluhr 1533 muß die Leitung sw 0,5mm<sup>2</sup> an Steckplatz Pin 3 ca. 50 mm vor dem Stecker Telestart getrennt und isoliert werden!

Kabelstrang auf Empfänger Funkfernbedienung aufstecken.



**Empfänger montieren**

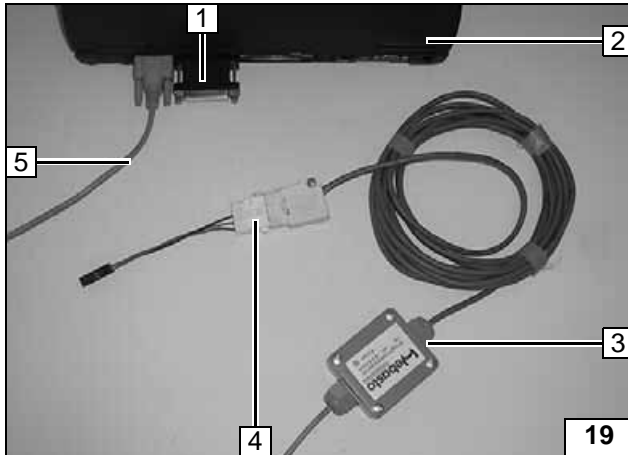

Für den Kommunikationsaufbau zum Heizungssteuergerät muß eine unbesetzte Schnittstell seriell oder USB verwendet werden.

- 1 Dongel
- 2 Laptop
- 3,5 Diagnoseadapter (Darstellung seriell)
- 4 Steckeradapter

Software aufspielen

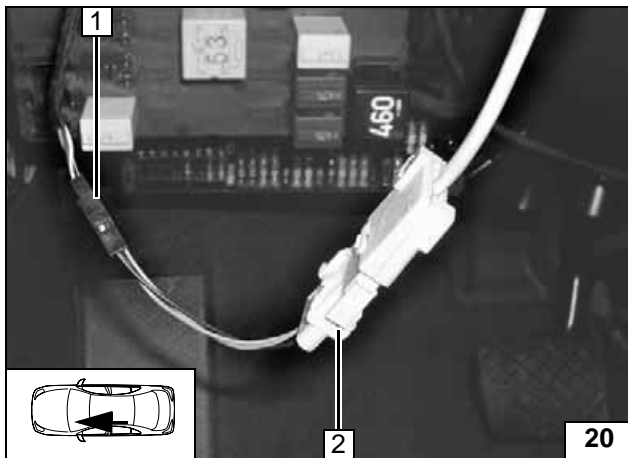

- 1 Stecker des Kabelbaum Vorwahuhr
- 2 Steckeradapter

Stecker verbinden

Vor der Aufrüstung die *Readme-Datei* aufmerksam durchlesen!

Starten aus dem Windows Explorer!

- Aufrüstprogramm mit „Aufrüstung.exe“
- starten
- Sprache wählen
- Menüverlauf folgen

Aufrüstung installieren

Starten mit CD!

- CD einlegen
- Sprachen wählen
- Menüverlauf folgen

Nach Meldung „Aufrüstung erfolgreich“ Verbindungen trennen.

Beim Aufspielen der Software muß das Kraftstoffniveau im Tank über dem Stand „Reserve“ stehen.



Wenn Option Funkfernbedienung nicht eingebaut ist, kann während künftiger Diagnosen folgende Meldung erscheinen: „W-Bus Kommunikation: Fehlerhaft“ Diese Meldung hat keine Auswirkungen!

Hinweis zum Software Update



21

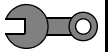

## Abschließende Arbeiten

### ACHTUNG!

Garantieraufkleber gut sichtbar an der Relais­träger­konsole anbringen  
Demontierte Teile in umgekehrter Reihenfolge montieren.  
Alle elektrischen Anschlüsse auf festen Sitz prüfen.  
Alle losen Leitungen mit Kabelbinder sichern.

- Batterie anschließen
- Vorwahluhr einstellen und/oder Telestart anlernen
- Fahrzeugheizung bei Climatronic bzw. Climatik gemäß „Bedienungshinweise für den Endkunden“ einstellen
- Funktion der Standheizung prüfen, siehe Betriebsanweisung / Einbauanweisung
- Aufklebeschild „Standheizung vor dem Tanken abschalten“ an der B-Säule links anbringen

### Die Anpassung der Innenraumüberwachung mittels VAG5052 Tester.

Folgende Schritte sind mit dem VAG Tester durchzuführen:

- Schließen Sie den VAG Tester an
- Rufen Sie Pos. 46 (Zentralmodul Komfortsystem) auf
- gehen Sie auf Pos. 10 (Anpassung)
- folgen Sie der Aufforderung zur Codeeingabe und geben sie den Code 15 ein
- reduzieren Sie die Sensibilität der Innenraumüberwachung auf 50%
- speichern Sie diese Einstellung

Die Anpassung der Sensibilität der Innenraumüberwachung ist abgeschlossen.



# Webasto

*Feel the drive*

Webasto AG  
Postfach 80 - 82132 Stockdorf - Hotline 0 18 05 / 93 22 78  
Hotfax (0395) 55 92-353 - <http://www.webasto.de>



**Bedienungshinweise für den Endkunden**

Bitte Seite entnehmen und der Fahrzeug- Bedienungsanleitung beifügen!

Um einen einwandfreien Betrieb der Standheizung zu gewährleisten, darf das Kraftstoffniveau im Tank den Stand „Reserve“ nicht erreicht haben.

Eine Reduzierung der Sensibilität der Innenraumüberwachung wurde vorgenommen.

Vor Abstellen des Fahrzeugs sind folgende Einstellungen vorzunehmen:

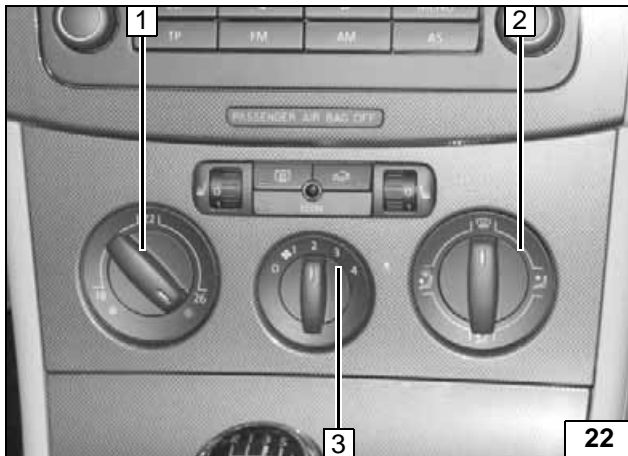

- 1 Temperatur auf „max.“
- 2 Luftaustritt auf Frontscheibe
- 3 Gebläse auf Stufe „1“ evtl. „2“

Climatic



- 1 Luftaustritt auf Frontscheibe
- 2 Temperatur auf „max.“

Climatronic