

Жидкостные предпусковые подогреватели - отопители

Thermo Top E / C



Руководство по установке

на автомобили модели

Peugeot 3008

Начиная с 2009 модельного года
(бензиновые)

Только с левосторонним расположением
руля.

Внимание! Для активации климат-контроля необходим дилерский сканер!



Внимание!

Предупреждение:

Неправильная установка или ремонт оборудования "Вебасто" может вызвать возгорание или привести к выделению смертельно ядовитого оксида углерода. Это может вызвать тяжелые последствия, вплоть до смертельных.

Для установки и ремонта оборудования "Вебасто" необходимы специальные знания и оборудование для получения которых следует пройти техническое обучение, пользоваться технической документацией, специальным инструментом и принадлежностями.

НИКОГДА не пытайтесь устанавливать или ремонтировать оборудование "Вебасто", если Вы не прошли успешно соответствующее обучение и/или не располагаете необходимой для надлежащего производства указанных работ технической документацией, инструментами и принадлежностями.

ВСЕГДА следуйте инструкциям по установке и ремонту фирмы "Вебасто", прежде всего специальным предупреждениям и другим выделенным указаниям.

Фирма "Вебасто" не принимает на себя ответственность за неисправности и повреждения, произошедшие вследствие установки или ремонта оборудования "Вебасто", произведенного с отклонением от приведенных здесь указаний.

Содержание

1. Допущенные модификации	2
2. Введение	2
3. Перечень необходимого оборудования для установки	3
4. Дополнительные расходные материалы	3
5. Общие указания к монтажу	4
6. Расположение отопителя	4
7. Электрооборудование	5-8
8. Органы управления	9-10
9. Подготовка места установки подборка и установка отопителя	10-13
10. Забор воздуха для горения	14
11. Топливный контур	15-17
12. Жидкостной контур	18-21
13. Выхлоп	21-23
14. Завершающие работы	23
15. Инструкция пользователя	24
16. Шаблон топливозаборника	25

1. Допущенные модификации

Производитель	Модель	Торговая марка	Идент. № ЕС
Peugeot	3008	OU	e2*2001/116*0377*...

Тип двигателя	Топливо	Мощность, кВт	Рабочий объем, см ³
5FW	бензин	88	1598
5FX	бензин	110	1598

Указание

Возможность и процедура установки предпускового подогревателя «Вебасто» Thermo Top C/E на модификации автомобиля Peugeot 3008, не указанные в приведенной выше таблице и/или не удовлетворяющие условиям не определялись.

Тем не менее, возможность установки на них предпусковых подогревателей «Вебасто» Thermo Top C/E не может быть исключена.

2. Введение

Настоящее Руководство по установке имеет рекомендательный характер и относится к автомобилям модели Peugeot 3008 (допущенные модификации см. выше) начиная с 2009 модельного года. Предполагается, что в конструкцию автомобиля не были внесены такие технические изменения (в т.ч. путем установки дополнительного оборудования), которые могли бы повлиять на описанный ниже порядок установки. В противном случае, в зависимости от модификации и оснащения, порядок установки может отличаться от описанного в настоящем Руководстве.

Описание этапов установки в настоящем Руководстве представляет собой, как правило, их графическое (фото) изображение с комментариями, расположенными строго слева от них. Номера дополнительных компонентов, приведенные в комментариях и как правило указанных стрелками можно найти в разделе «перечень необходимого для установки».

Настоящее Руководство не может являться основанием для предъявления каких-либо гарантийных претензий.

Вне зависимости от модификации и оснащения обязательны к исполнению Инструкции фирмы «Вебасто» по эксплуатации, установке, обслуживанию и ремонту подогревателей серии Thermo Top, а также общетехнические правила и указания производителя автомобиля.

3. Перечень необходимого оборудования для установки

Предпусковой подогреватель

Кол-во	Наименование	Идент. №
1	Thermo Top C, бензиновый	9015858A
Или		
1	Thermo Top E, бензиновый	9015855A
+		
1	Установочный комплект	1314513A
Или		
1	См. пункт №4	

Органы управления

Кол-во	Наименование	Идент. №
1	ThermoCall TC 2.2 Comfort , управление работой с телефона	9015708A
или		
1	ThermoCall TC 2.2 Locate , управление работой с телефона + GPS поиск	9015709A
или		
1	Telestart T91, управление работой, обратная связь	9013796A
или		
1	Telestart T100 НТМ, управление работой + считывание температуры в салоне	9010148C
или		
1	Минитаймер 1533 трехпрограммный, с непосредственным запуском	1301122C

Специальный инструмент

Струбцины для трубопроводов охлаждающей жидкости
Динамометрический ключ 0,5 -10 Нм

4. Дополнительные расходные материалы

Наименование	Идент №	Количество (шт)
Кронштейн (заготовка)	70937030202	2
Кольцо черное дистанционное	387045	1
Закладные гайки (20 шт)	9011635	1
Патрубок Ø 18мм, разворот 180°	9002292 / 403474	1
«Броня» жидкостного шланга	9012112	1
Г-образный кронштейн	242780	3
Кольцо дистанционное термостойкое с пазом	1300697	1

5. Общие указания к монтажу

- места, подверженные коррозии, напр. отверстия, покрыть антикоррозийным спреем;
- шланги, провода и кабели закреплять хомутами, на трущихся местах - защитным шлангом;
- на острых краях сделать защитные насадки (напр., из разрезанного шланга);

Предварительные работы

- удалить с дубликата заводской таблички (входит в стандартный установочный комплект подогревателя) обозначения всех годов, кроме текущего,
- установить дубликат заводской таблички в подходящем (видном при открытии моторного отсека) месте.
- обеспечить защиту поверхностей а/м для которых существует риск быть поврежденными в процессе монтажа. Использовать защитные накладки, малярный скотч и т.п.

В моторном отсеке автомобиля

- снять клемму с аккумуляторной батареи, снять АКБ
- снять кожух двигателя
- снять воздушный фильтр вместе с воздухозаборником
- сбросить давление в жидкостном контуре.
- наклеить информационную табличку

На кузове автомобиля

- открыть крышку топливного бака, провентилировать бак и снова закрыть крышку
- снять защиту под двигателем
- снять заднее сиденье и демонтировать крышку топливного насоса
- снять топливный насос автомобиля (в соответствии с инструкцией производителя)

В салоне автомобиля

- снять декоративную панель со стороны водителя

Время на монтаж оборудования зависит от опыта установщика, наличия и состояния инструмента и оборудования для проведения монтажа, а также комплектации устанавливаемого оборудования.

Время на монтаж	7.5 – 8.5 н/ч
-----------------	---------------

6. Расположение отопителя

1 Отопитель

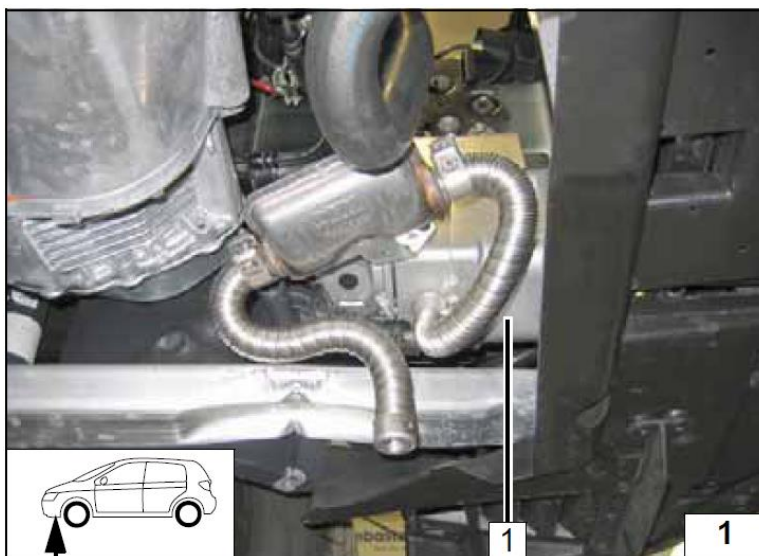

7. Электрооборудование

Прокладку жгутов произвести согласно общим требованиям к электротехническим работам. Если не указано другое – крепление электропроводки осуществляется к имеющимся кабелям. Острые кромки снабдить защитой.

- 1 Красный/белый (rt/ws) провод сечением 4^2 КЗ/87 извлечь из гнезда реле.
- 2 Черный (sw) провод сечением 4^2 КЗ/30 извлечь из гнезда реле
- 3 Красный (rt) провод сечением 4^2 КЗ/87а извлечь из гнезда реле.
- 4 Коричневый (br) массовый провод органа управления отрезать как показано на фото.
- 5 Черный (sw) провод для активации функции догревателя, отрезать, как показано на фото.
6. Красно-белый провод разрезать

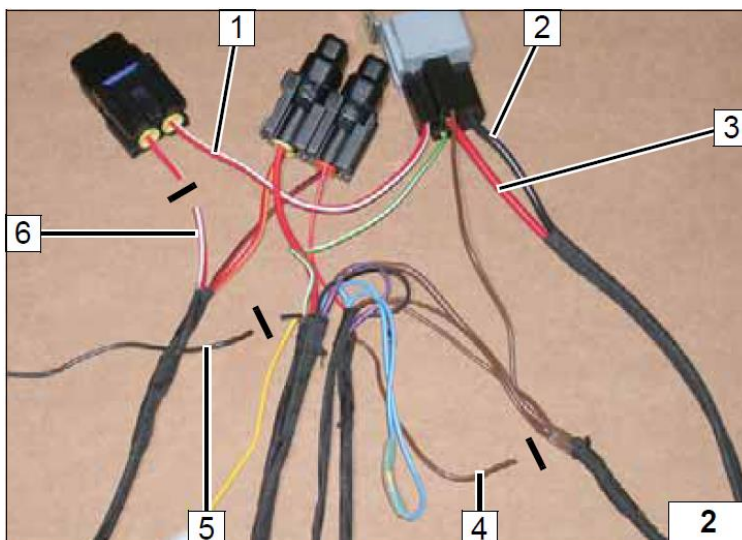

- 1 Черный (sw) провод вставить в разъем КЗ/85 и КЗ/87
- 2 Коричневый (br) провод (массовый провод органа управления) вставить в гнездо КЗ/30
- 3 Коричневый (br) провод органа управления заизолировать.
- 4 Черный (sw) провод заизолировать
- 5 Красный/белый (rt/ws) провод заизолировать

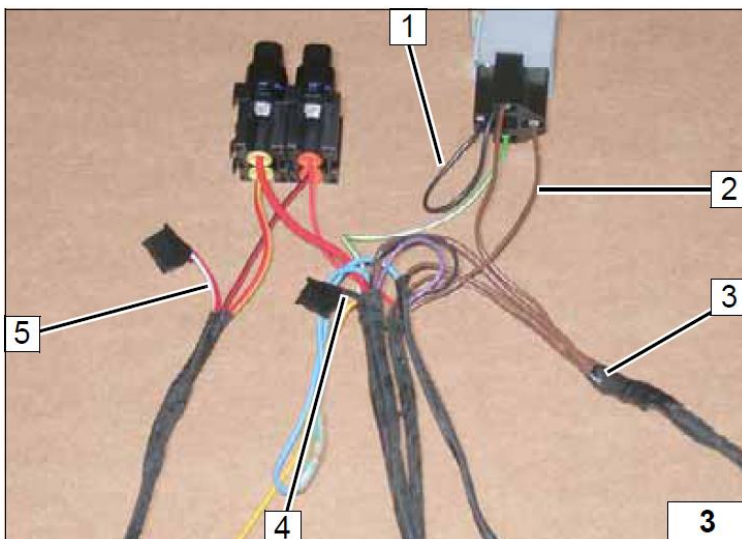

- 1 Коричневый (br) провод, длиной 500мм, сечением не менее $0,75^{2\text{мм}}$, для активации климат контроля соединить с коричневым проводом 4 $0,75^2$ мм (от кнопки зима-лето) реле КЗ/30.
- 2 Разъем для подключения к климат-контролю автомобиля
- 3 Жгут проводов на орган управления

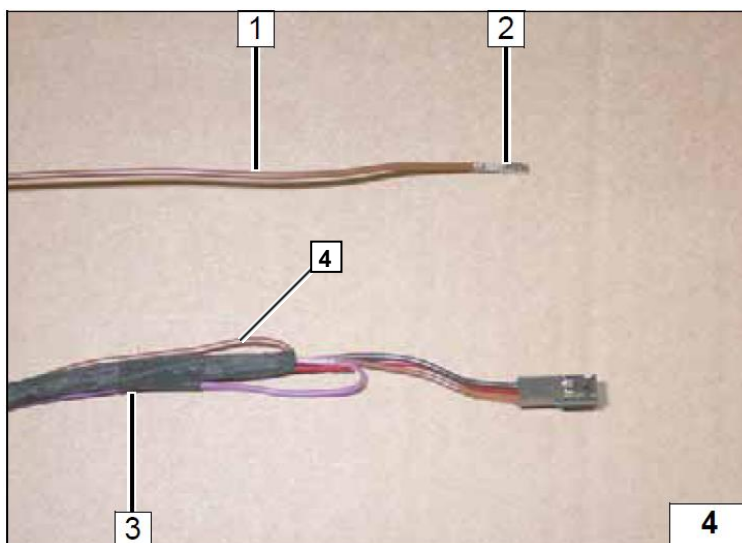

Подключение общего плюса

- 1 Красный (rt) провод
- 2 Штатная плюсовая точка

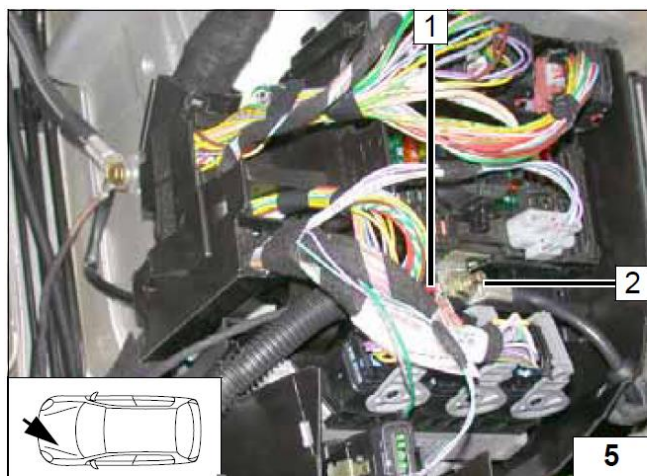

Проход жгута в салон

- 1 Жгут проводов
- 2 Штатное резиновое уплотнение

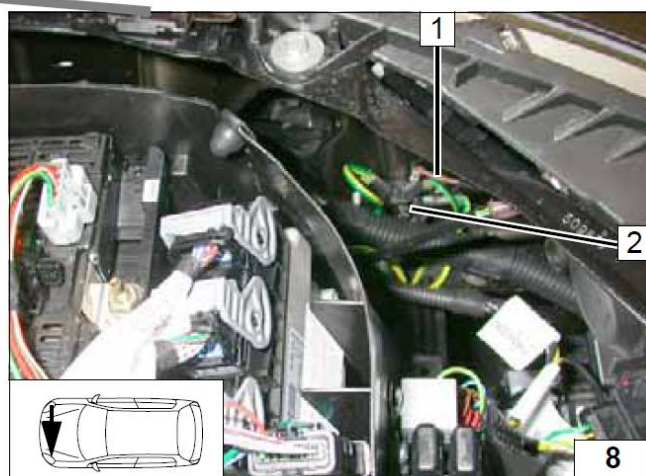
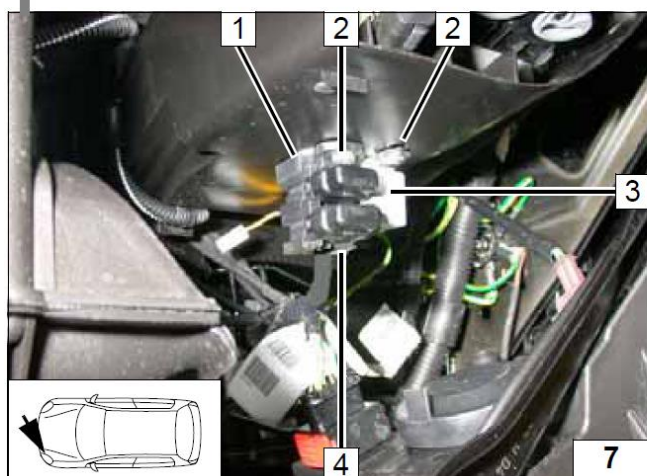
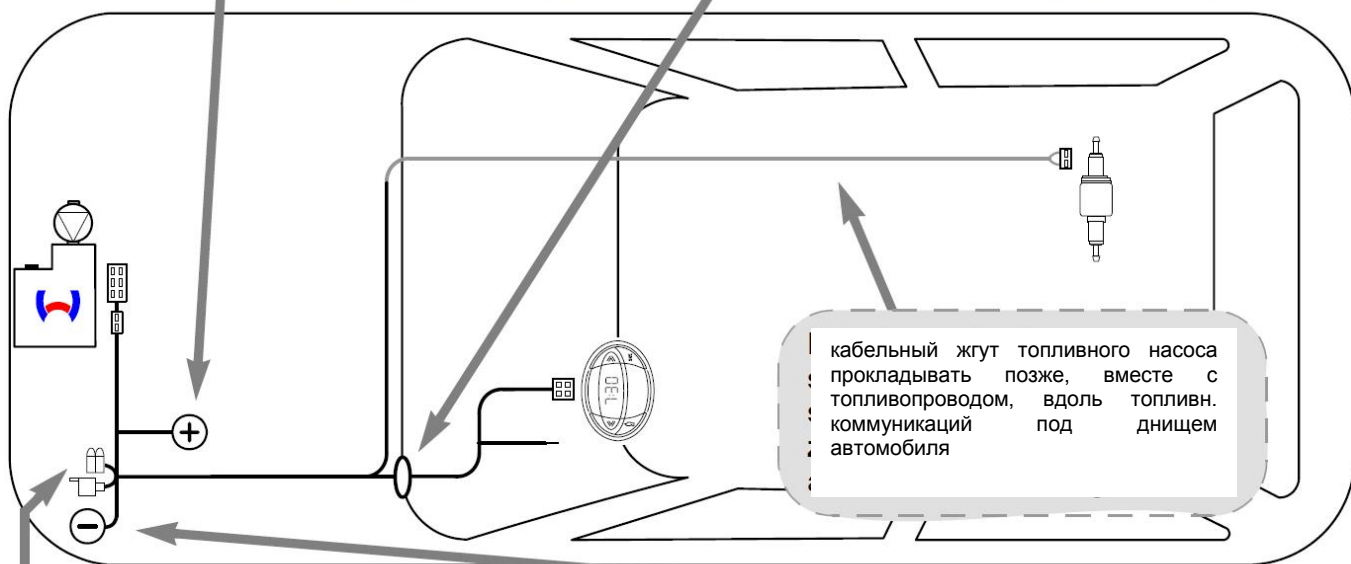
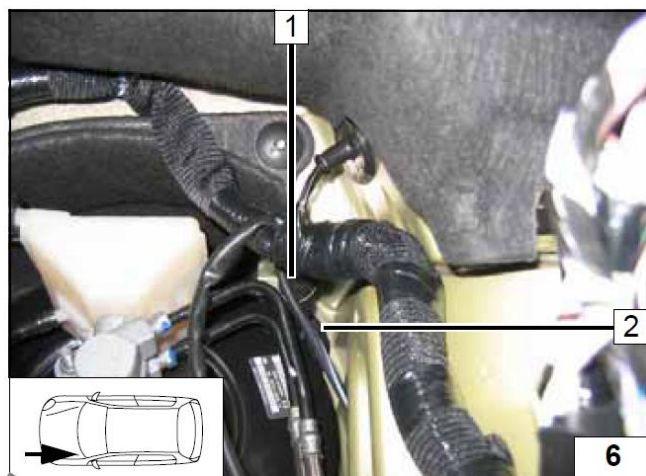

Предохранители. Реле К3

- 1 Пластина крепления предохранителей
- 2 Отверстие Ø4 мм, болт М5,5x13
- 3 Реле К3
- 4 Колодка предохранителей

Подключение массы

- 1 Общий минусовой провод
- 2 Штатная минусовая точка

Принципиальная электрическая схема подключения

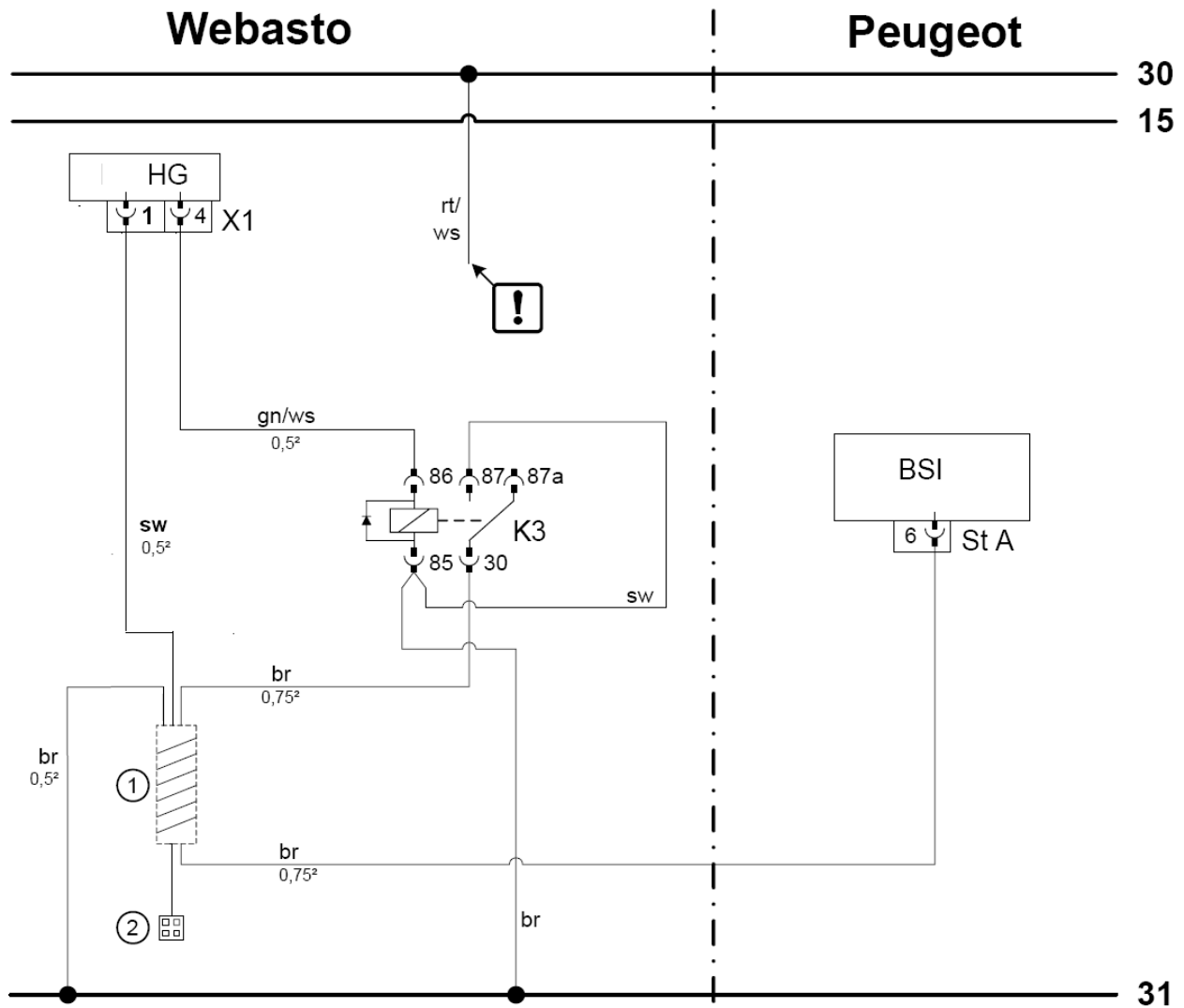

Легенда к электросхеме

Оборудование Webasto		Элементы автомобиля		Цвета и обозначения	
HG	Отопитель (ТТС/Е)	BSI	BSI – Блок	rt	Красный
X1	6-ти пиновый разъем	St A	40-ти пиновый разъем блока BSI	gn	Зеленый
K3	Реле K3			ge	Белый
①	Жгут проводов органа управления			br	Коричневый
②	Колодка органа управления			sw	Черный
				!	Заизолировать
ВНИМАНИЕ! Цвета проводов могут отличаться!					

Блок BSI.

1 40-ка пиновый штекер

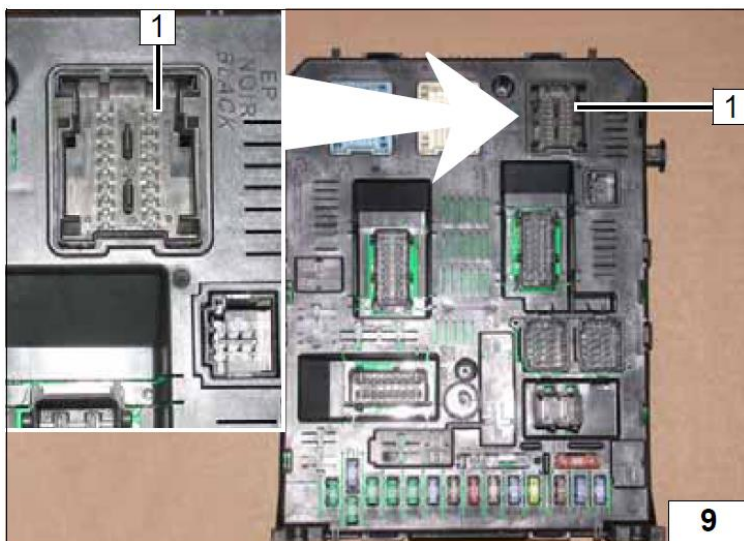

Извлечение разъёмов

1 Фиксатор

2 Синий 20-ти полюсный разъем

3 Штекер

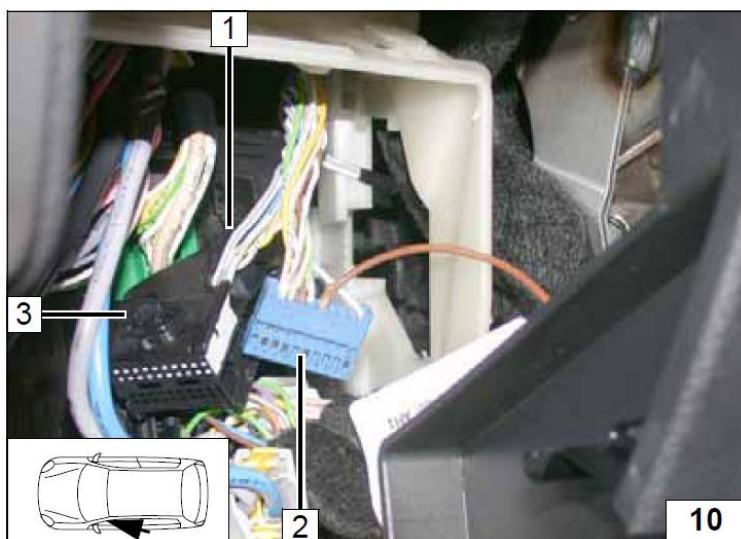

Все подключения осуществить в соответствии со схемой.

1 Коричневый (br) массовый провод от органа управления вставить в 6 пин 20-ти полюсного синего штекера 2.

Жгут на орган управления проложить к месту установки.

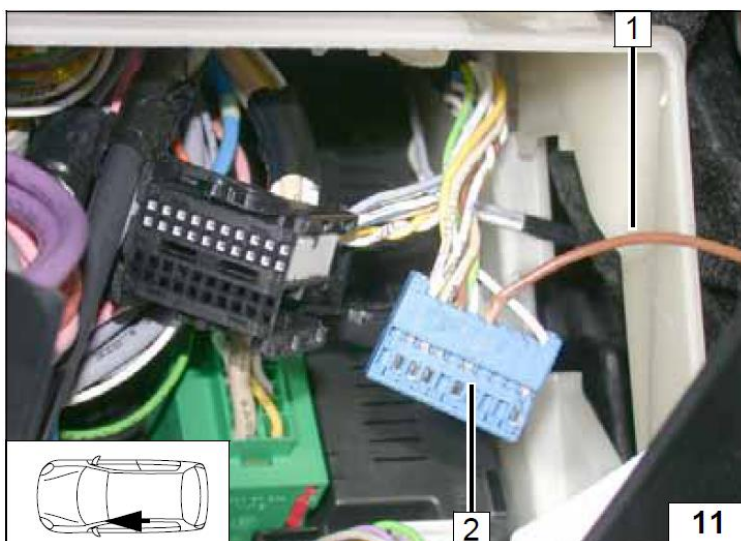

8. Расположение органов управления Минитаймер

1 Минитаймер

Убедитесь в наличии полости за местом
установки минитаймера.

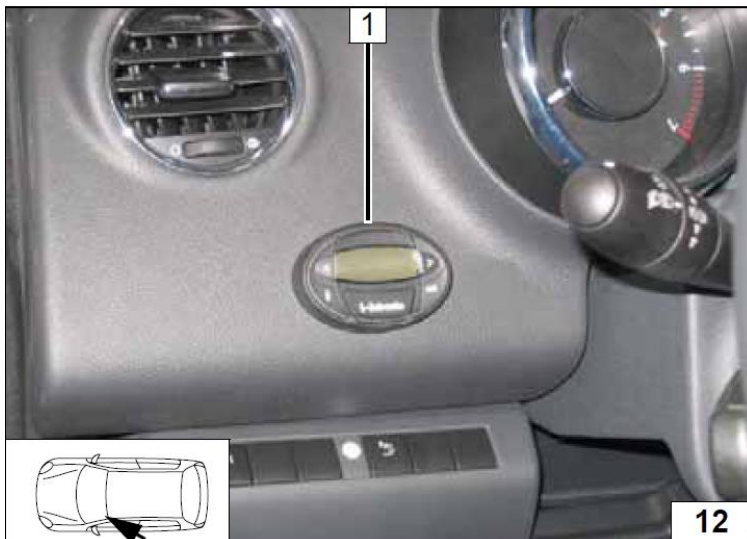

Телестарт

- 1 Место крепления
- 2 Ресивер

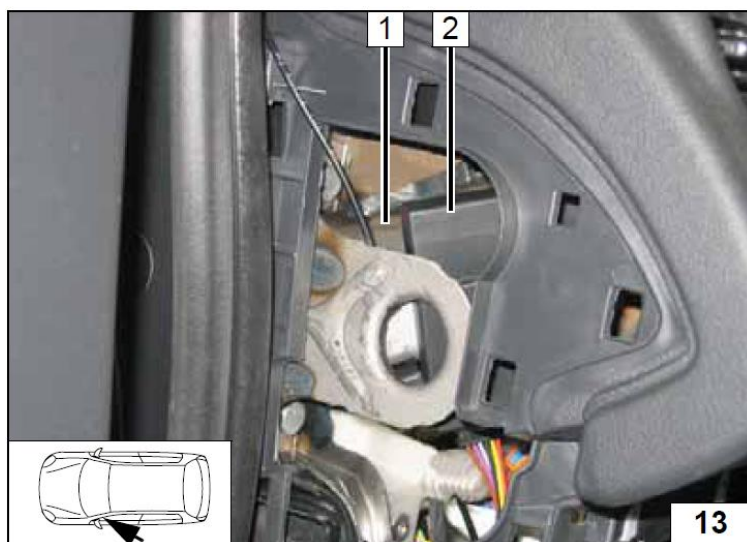

1 Антенна

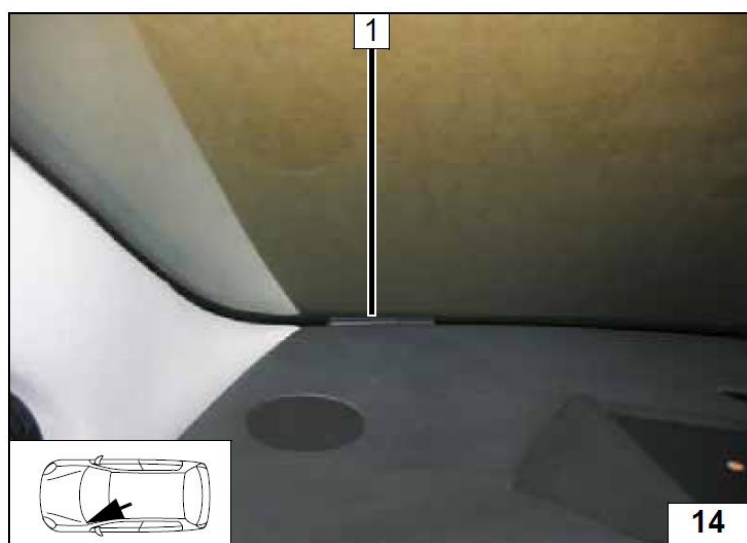

Только для Telestart НТМ 100

1 Расположение температурного датчика
(расположить в температурно
нейтральном месте)

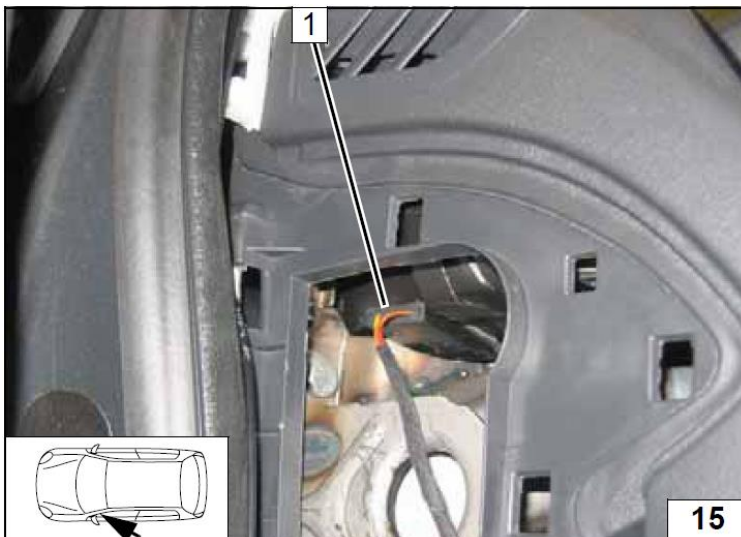

**9. Подсборка, подготовка места
установки и установка отопителя.**

1 Отверстие Ø 7мм.
2 Кронштейн
3 Отверстие Ø 7мм

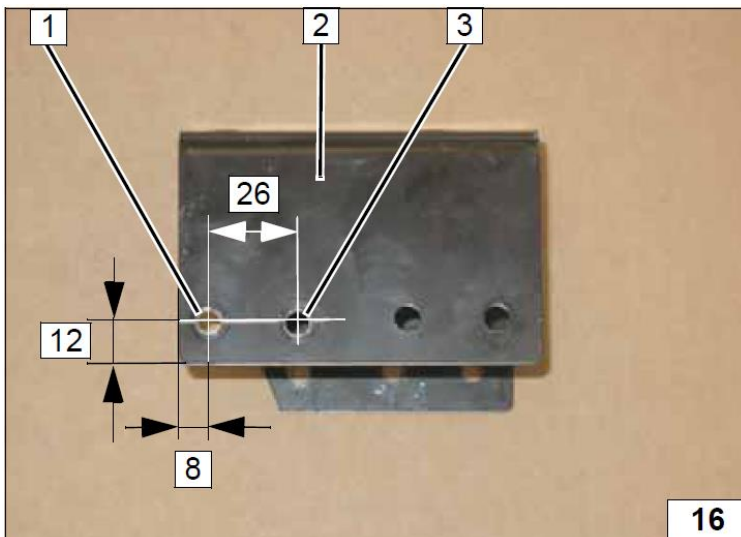

1 Кронштейн
2 Отверстие Ø 7мм

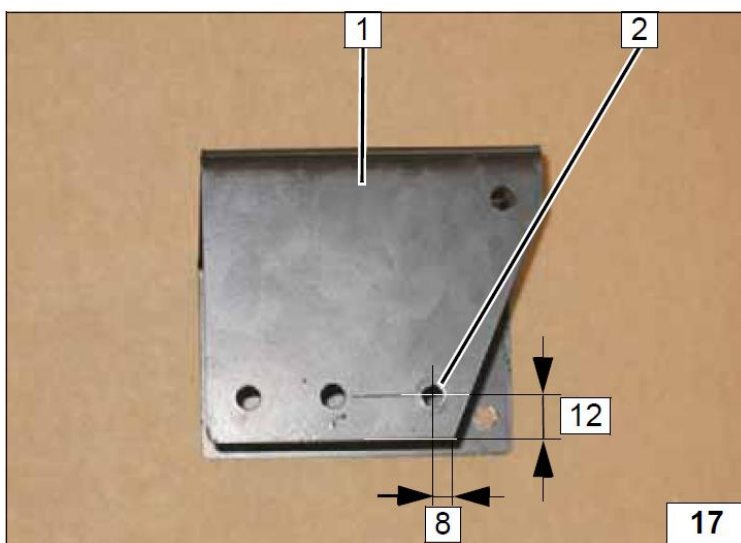

1 и 2 Отверстие Ø 7мм
3 Кронштейн

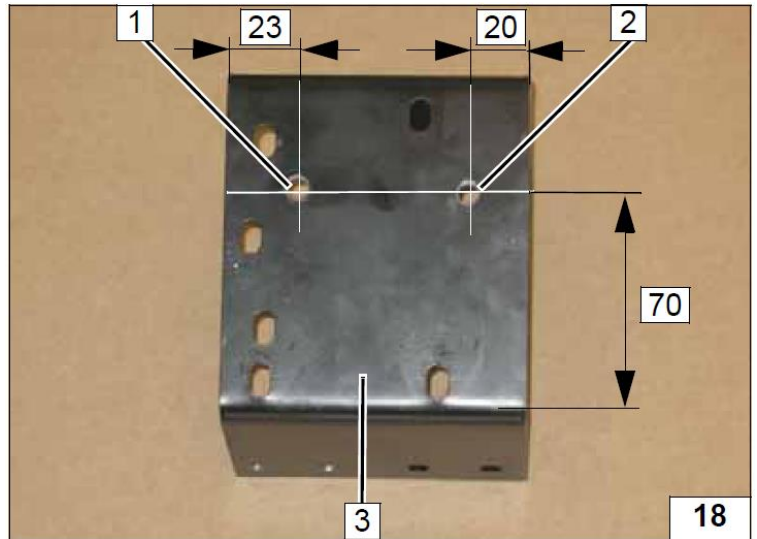

1 Кронштейн
2 Г-образный кронштейн, болт М6х16,
шайба большого диаметра, гайка (2 шт)

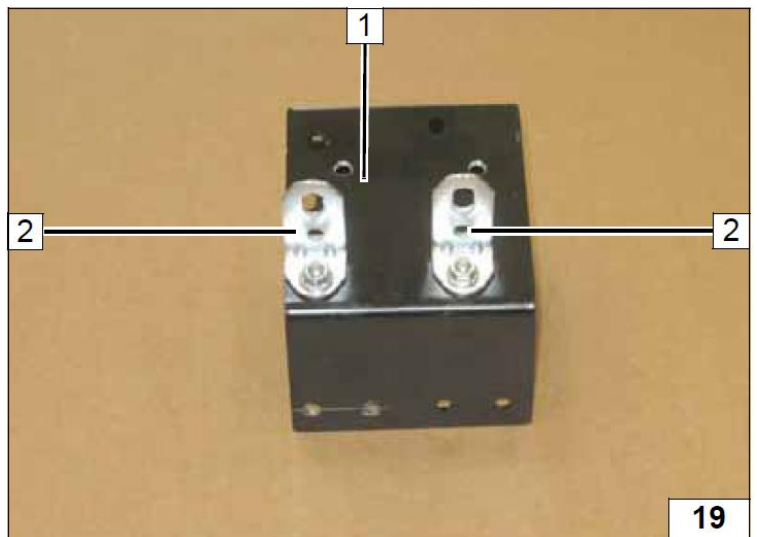

Вид снизу

Кронштейн 1 расположить на расстоянии
2-3 мм от блока ABS 3.
2 Разметить и просверлить отверстия
Ø 9,1 мм. (2 шт)

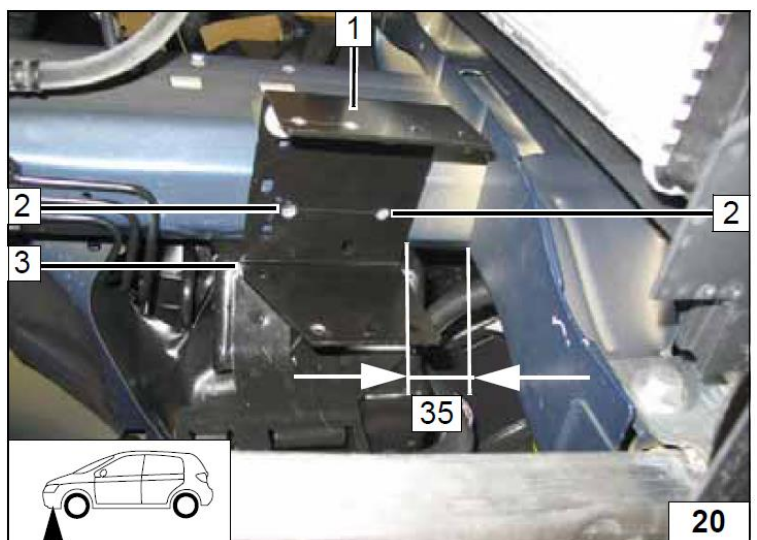

Разметить и просверлить отверстие Ø 9.1 мм

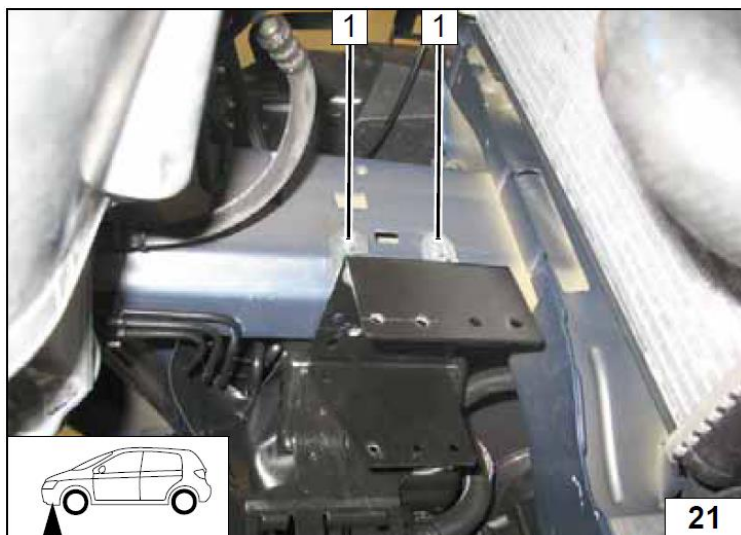

1 Закладные гайки М6 (4 шт)

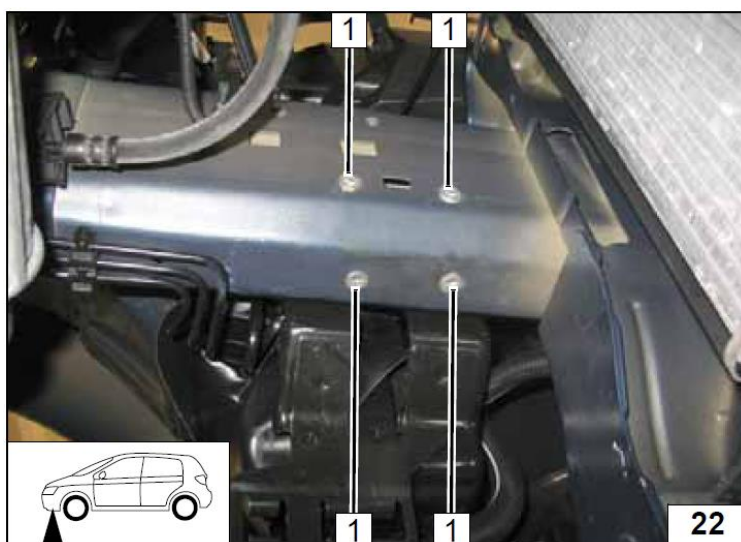

1 Болт М6х20, шайба (2 шт)
2 Кронштейн

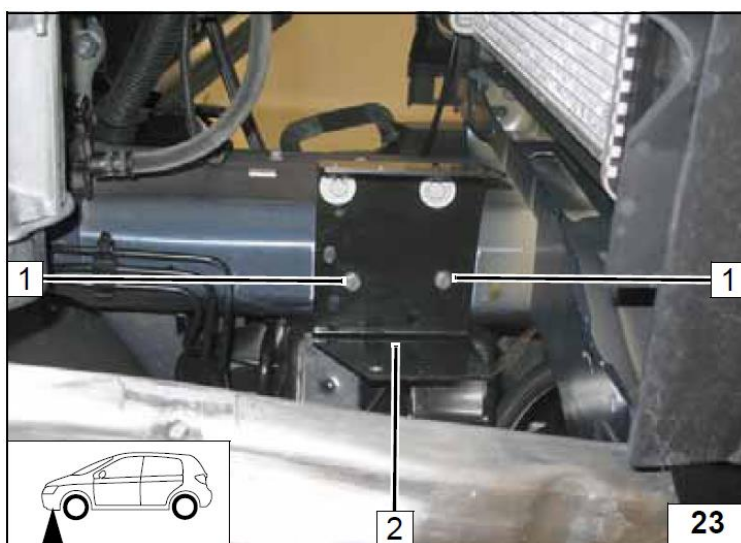

1 Болт М6х20, шайба большого диаметра (2 шт)

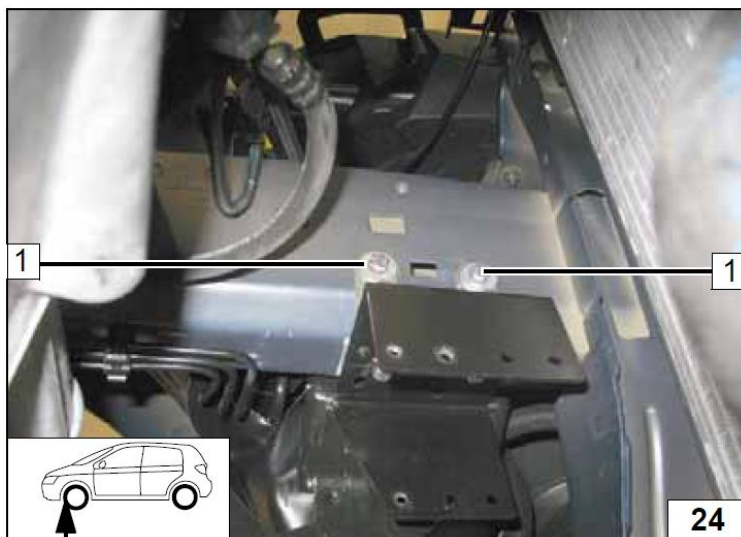

1 Монтажный саморез (2 шт)
2 Отопитель

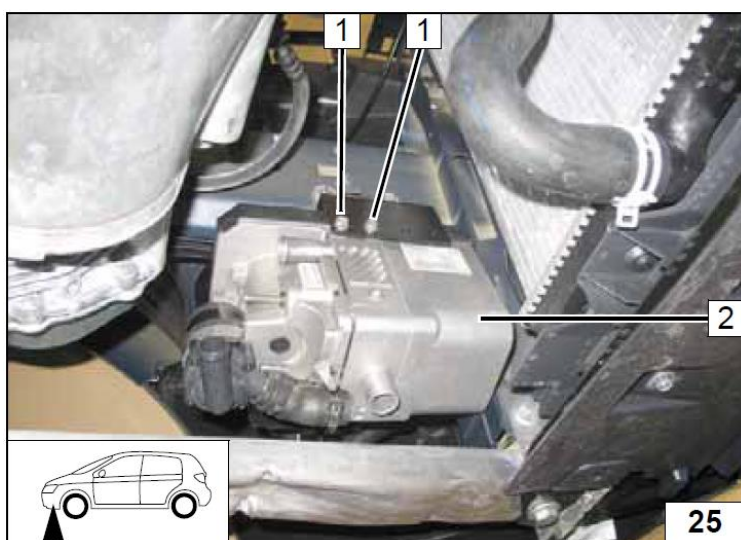

1 Монтажный саморез



10. Забор воздуха для горения

1 Трубка забора воздуха

$a = 360$ мм

X – неиспользуемая секция

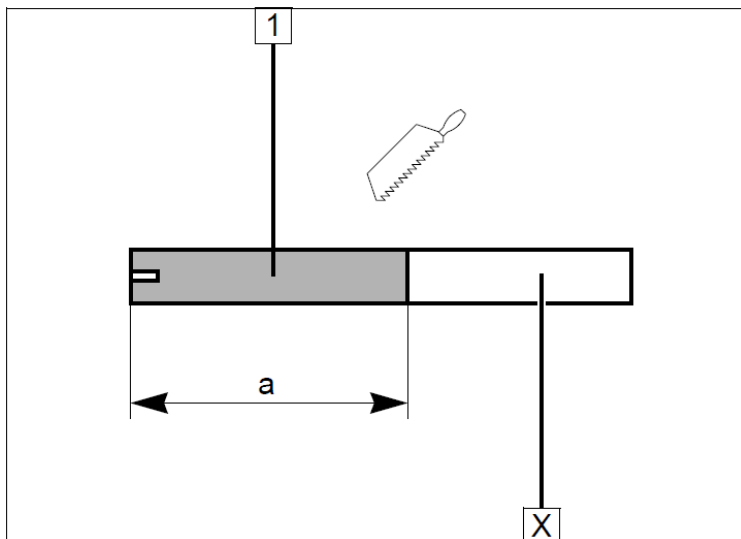

1 Кабельная стяжка

2 Трубка забора воздуха

3 Хомут Ø 27 мм

4 Глушитель забора воздуха

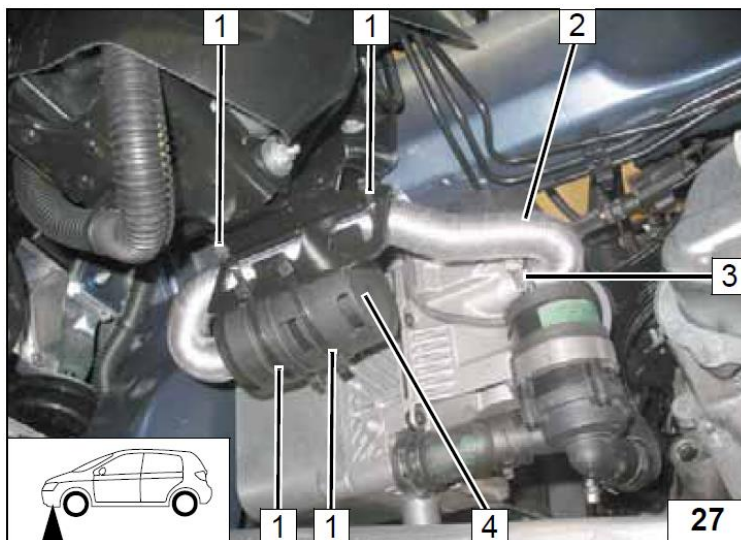

11. Топливный контур.

ОСТОРОЖНО!

Открыть крышку топливного бака, провентилировать бак и снова закрыть крышку.

Вытекшее топливо собрать в специальную емкость.

Устанавливать топливную магистраль и проводку необходимо так, чтобы они были защищены от ударов камней. Даже если не указано, всегда используйте крепления трубопроводов. Обеспечить защиту топливопровода и электрической проводки от острых кромок.

ВНИМАНИЕ!

Прокладку топливной магистрали и электрической проводки необходимо выполнять в соответствии со схемой.

- 1 Топливопровод
- 2 Соединительный патрубок, хомут Ø 10мм.

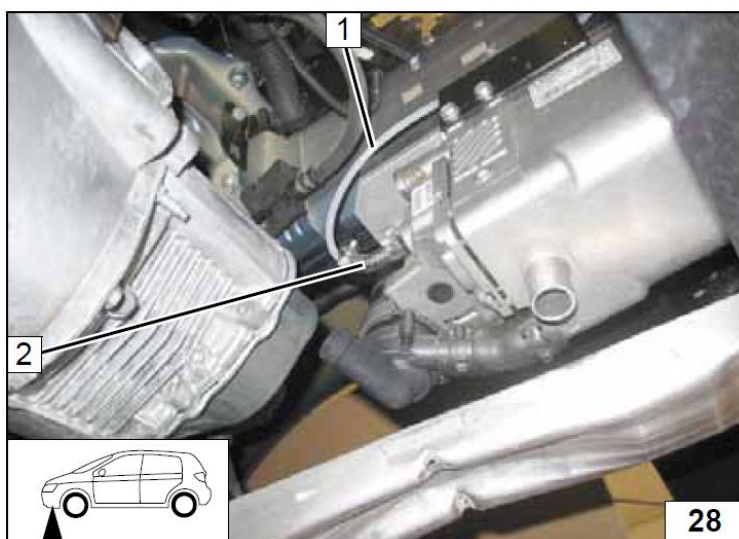

- 1 Топливопровод
- 2 Штатная коммуникация автомобиля
- 3 Жгут проводов топливного насоса.



- 1 Г-образный кронштейн
- 2 Резиновый демпфер, гайка (2 шт)
- 3 Охватывающий обрезиненный хомут
- 4 Топливный насос
- 5 Штатный болт автомобиля

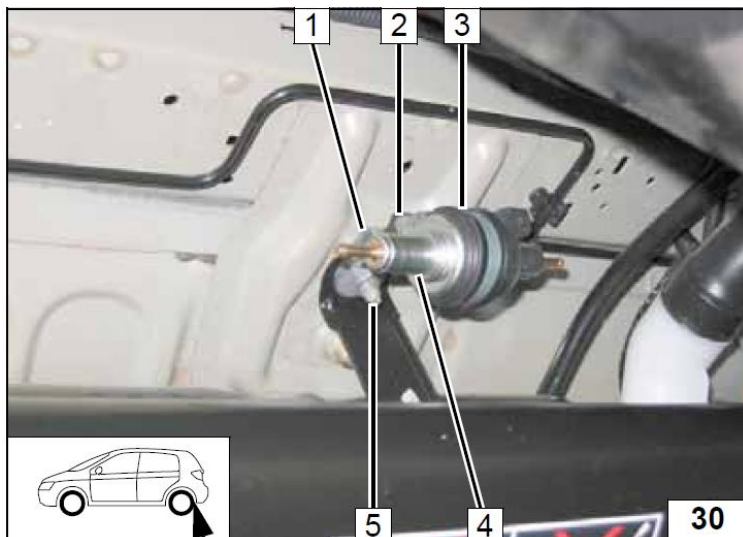

- 1 Жгут проводов топливного насоса, электрический разъем.
- 2 Топливопровод (нагнетательная сторона)
- 3 Соединительный патрубок, хомут Ø 10мм. (2 шт)

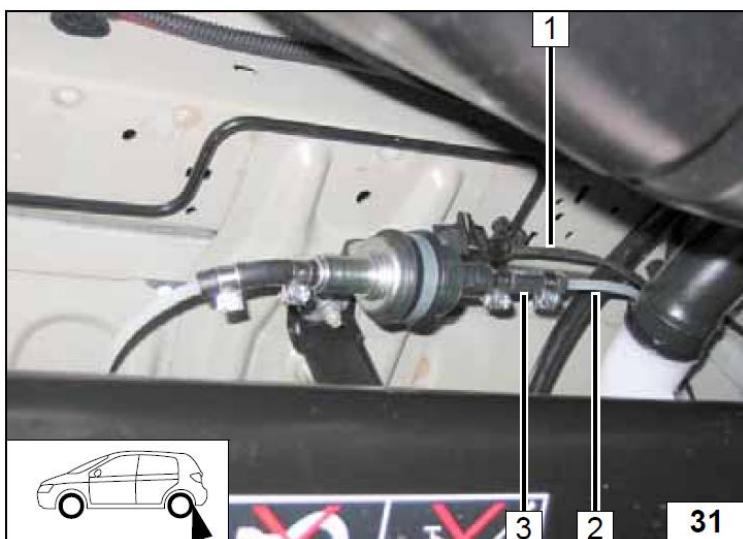

- 1 Топливный насос (демонтировать в соответствии с инструкцией производителя)
- 2 Шайба Ø 5мм
- 3 Отверстие Ø 6мм (для разметки)

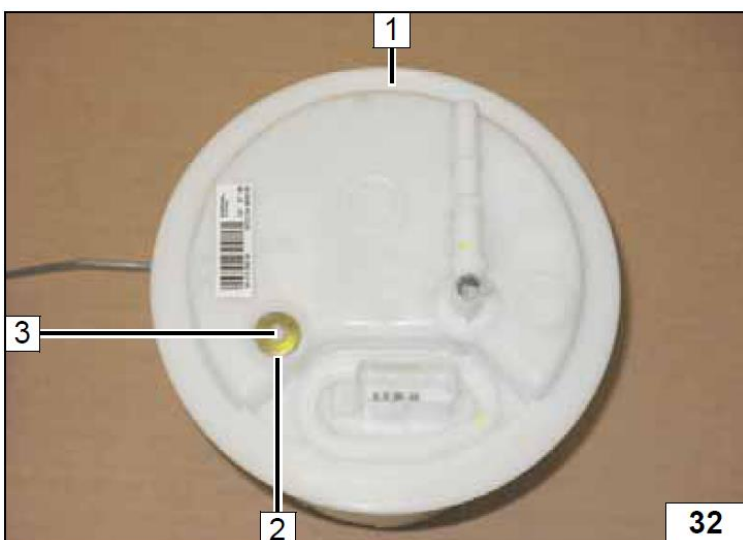

1 Топливозаборник (шаблон в конце инструкции)

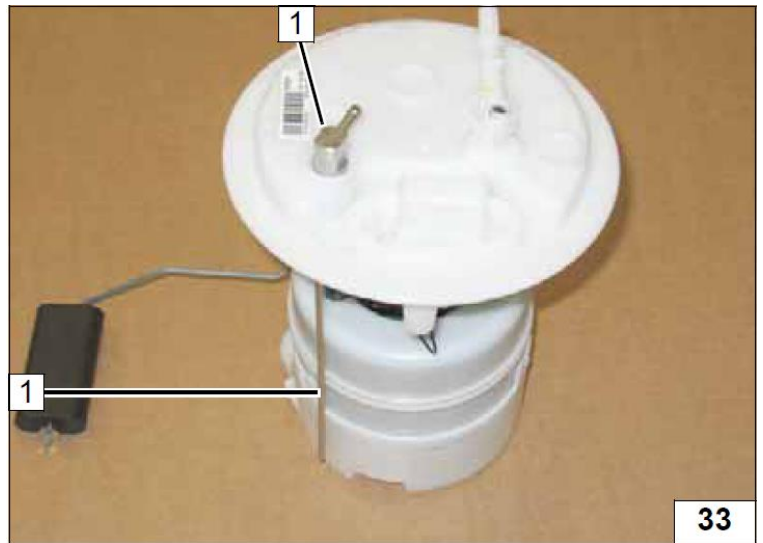

1 Топливопровод
2 Соединительный патрубок, хомут
Ø 10мм. (2 шт)

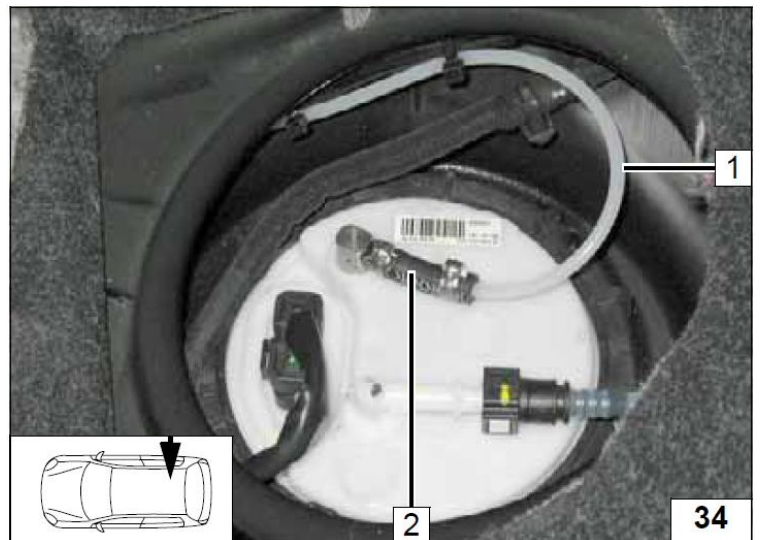

1 Соединительный патрубок, хомут
Ø 10 мм (2 шт)
2 Топливопровод (всасывающая
сторона)



12. Жидкостной контур.

ВНИМАНИЕ!

Вытекающий антифриз собрать в специальную емкость.

Шланги устанавливать без перекручивания, излома и натяга.

Обеспечить надежное и безопасное крепление вновь устанавливаемых компонентов.

Хомуты на жидкостных шлангах затянуть с моментом 2,0+0,5 Нм.

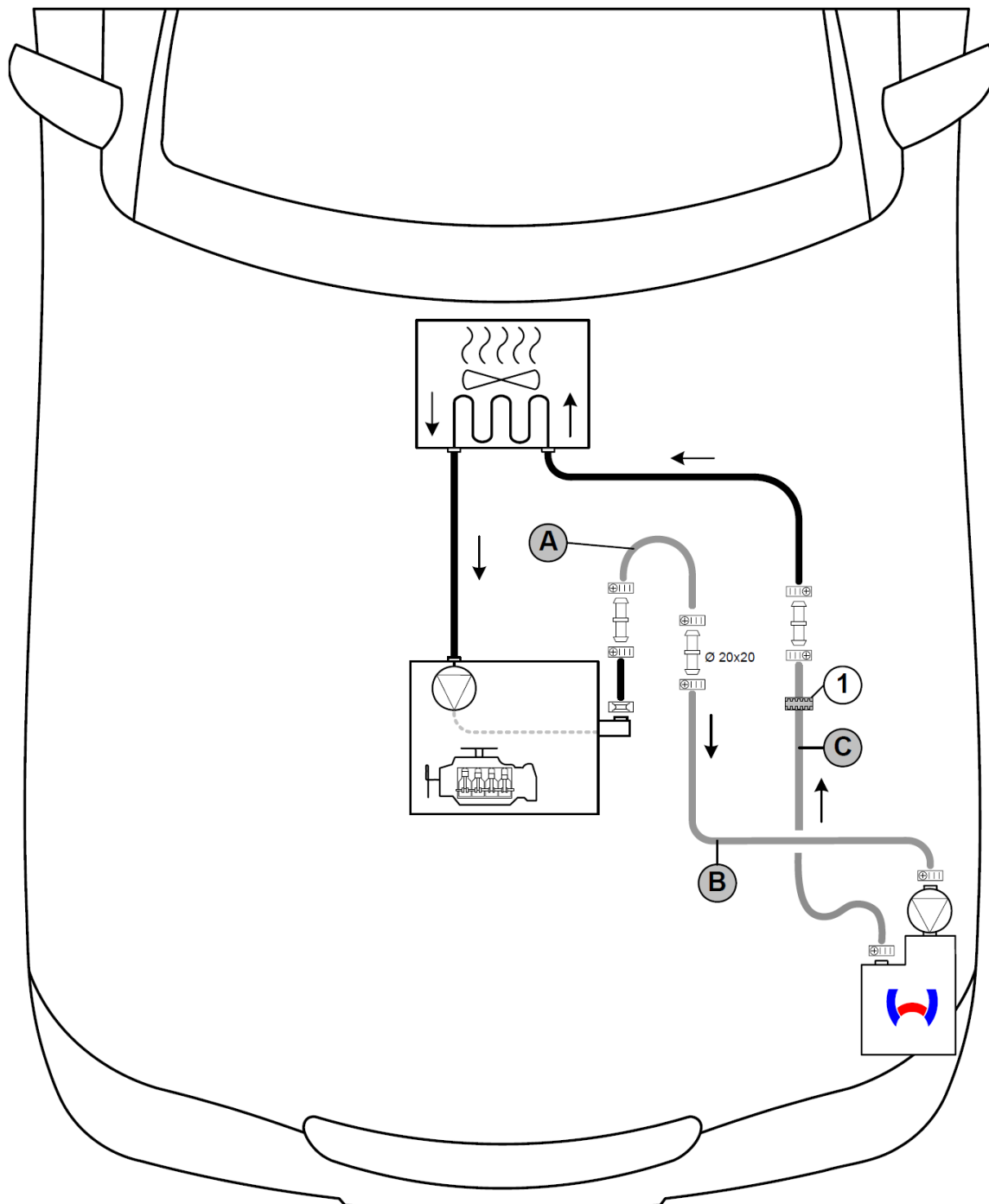

Все не указанные соединительные штуцера 18x20 мм.

Все хомуты, диаметром 20-27 мм.

1 – Кольцо дистанционное черное (sw)

B = 650 мм

C = 630 мм

A = поворот на 180°, 20 мм.

X – неиспользуемая секция

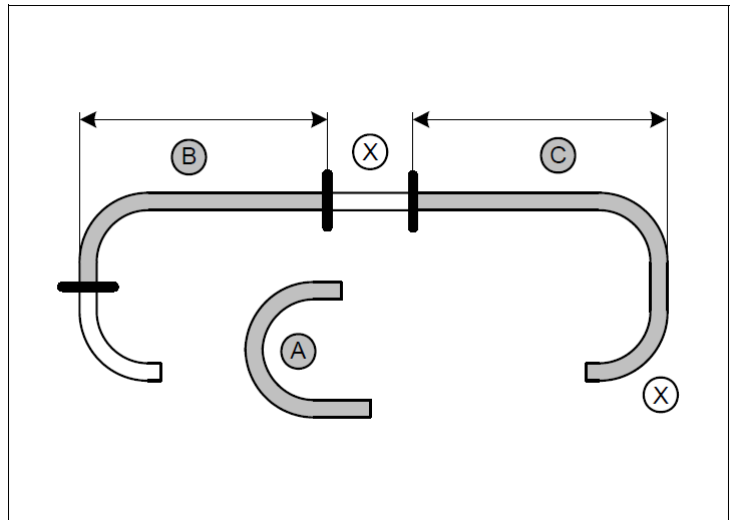

На патрубки **B** и **C** надеть «броню» и закрепить термоусадочными кембриками **1**.

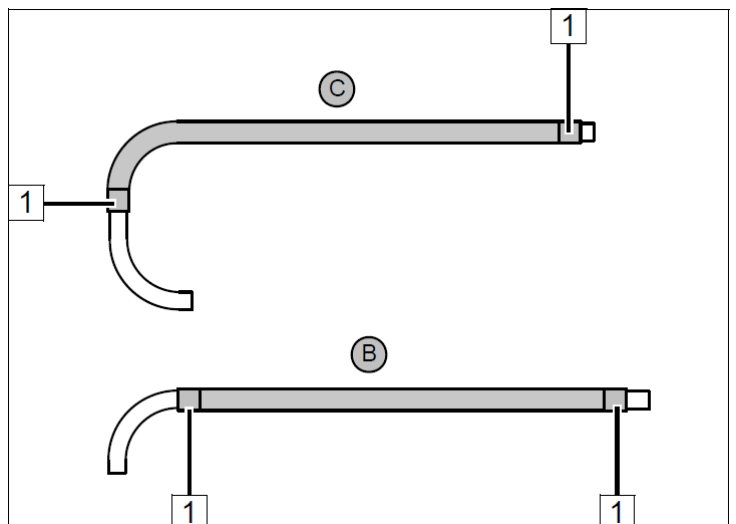

1 Часть патрубка с двигателя автомобиля
2 Часть патрубка на печку салона

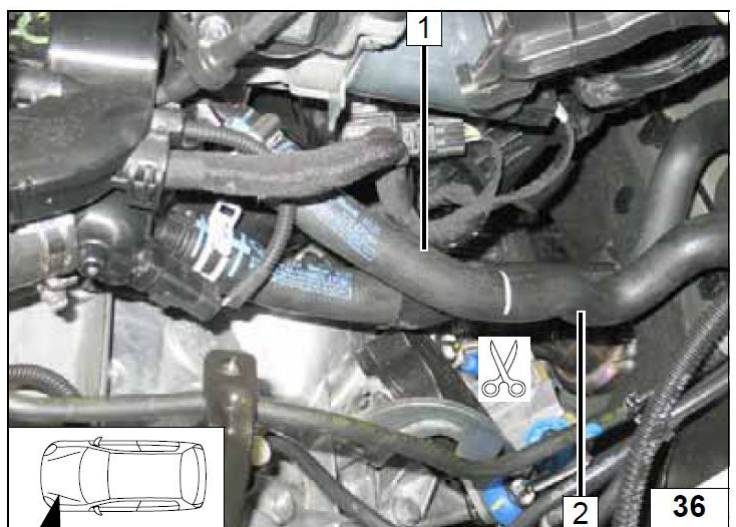

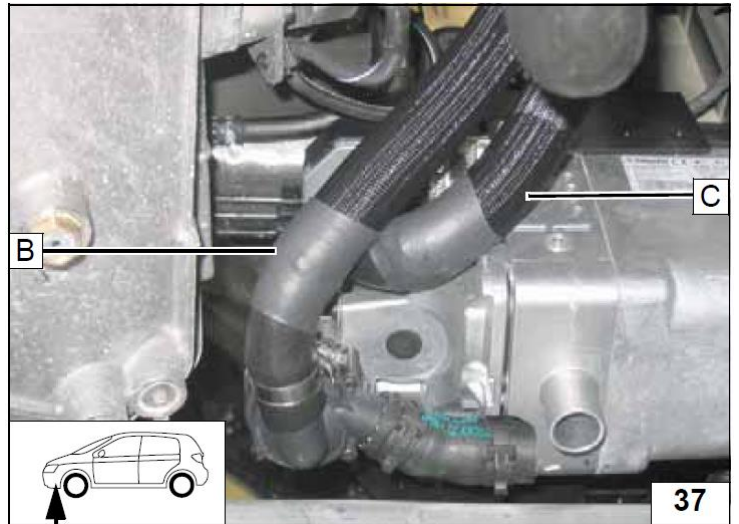

- 1 Кабельная стяжка
- 2 Черное дистанционное кольцо
- 3 Защита острой кромки 50 мм

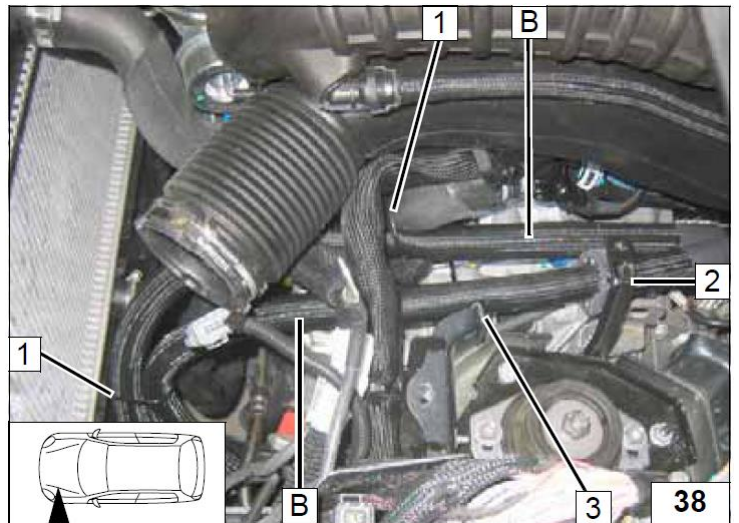

- 1 Патрубок с двигателя автомобиля
- 2 Кабельная стяжка

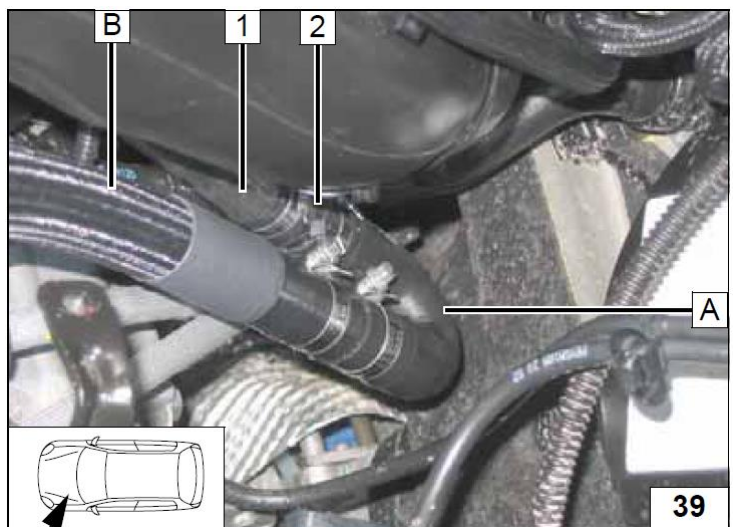

1 Патрубок на печку автомобиля

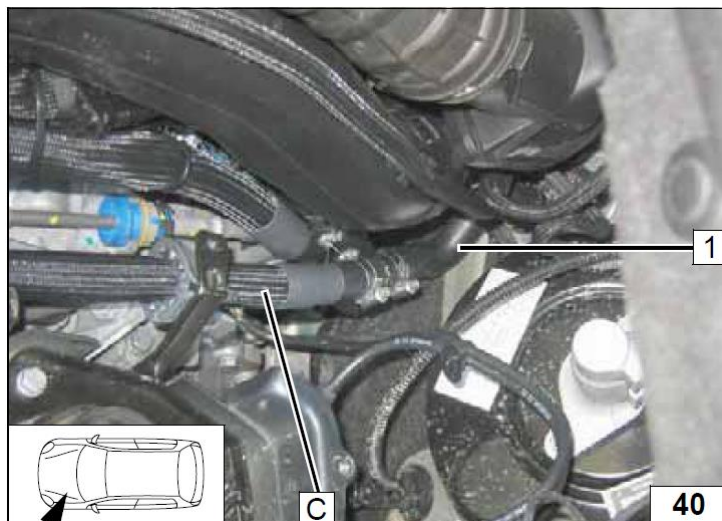

13. Выхлоп

1 Выхлопная трубка (основная часть)
a = 240 мм

2 Выхлопная трубка (оконечная часть)
b = 240 мм

X – неиспользуемый фрагмент

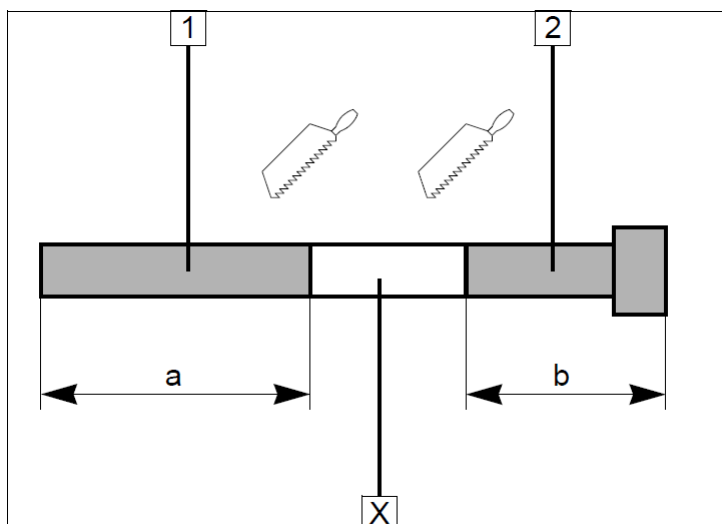

1 Монтажная пластина
Изогнуть под углом 90°, как показано на рисунке

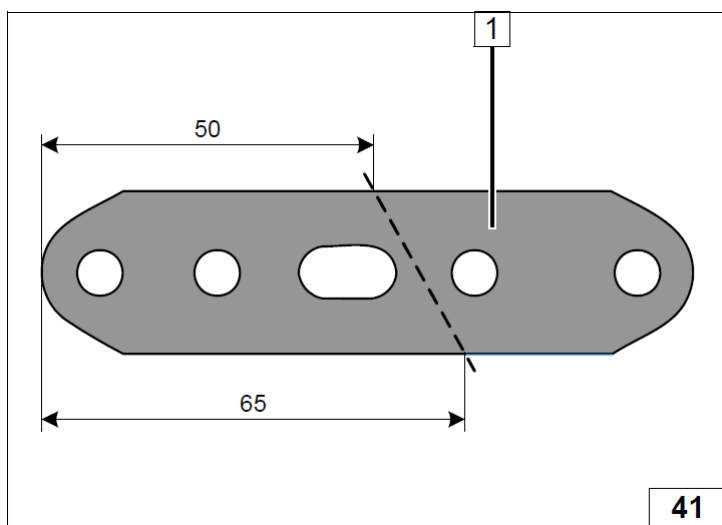

- 1 Выхлопной глушитель
- 2 Монтажный саморез
- 3 Монтажная пластина, болт М6х20, гайка.

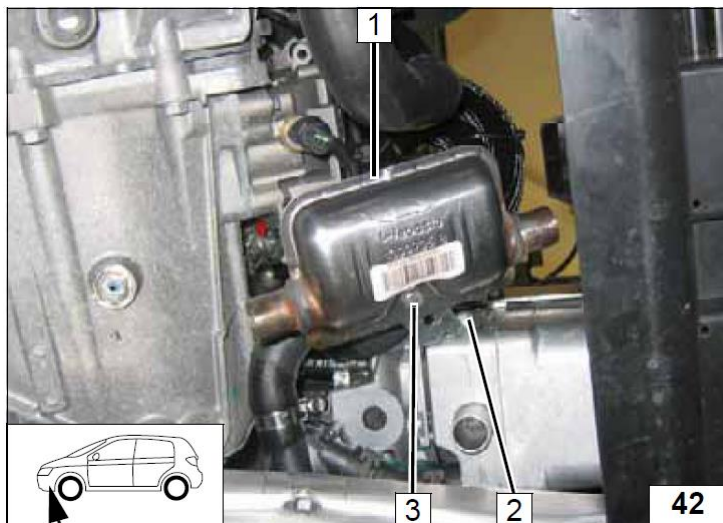

- 1 Силовой хомут
- 2 Выхлопная трубка (основная часть)
- 3 Выхлопная трубка (конечная часть)

Внимание!

Убедиться в наличии тепловых зазоров (не менее 20мм) между элементами выхлопной системы отопителя и деталями а.м.

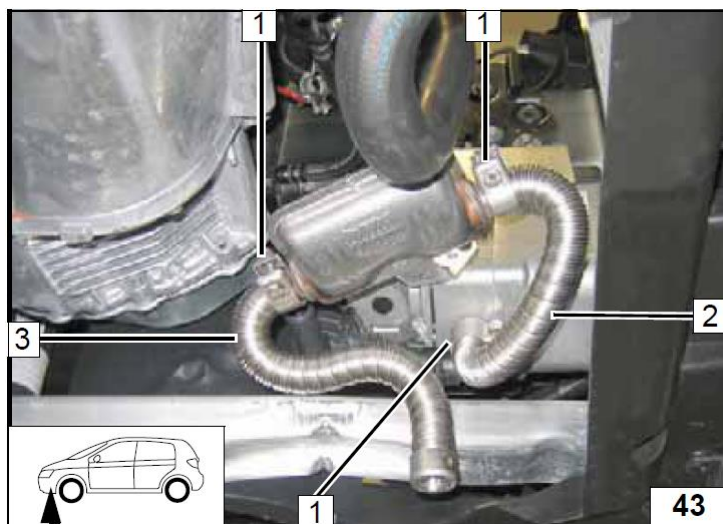

- 1 Защита двигателя
- 2 Отверстие Ø 42 мм

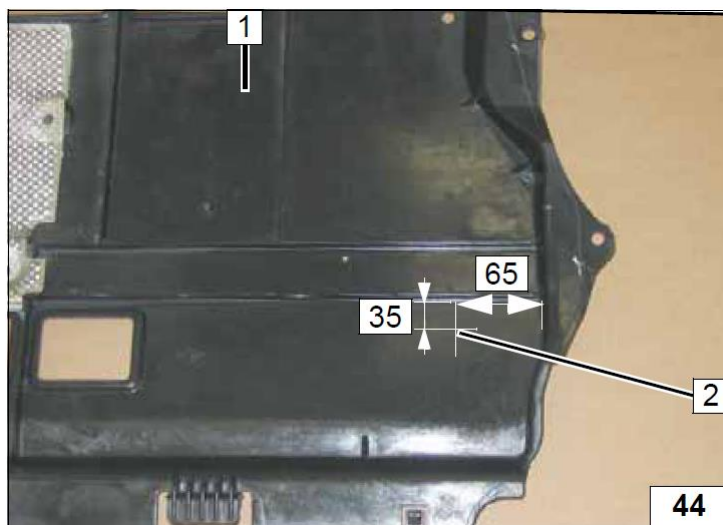

- 1 Выхлопная трубка (конечная часть)
2 Красное дистанционное кольцо с пазом

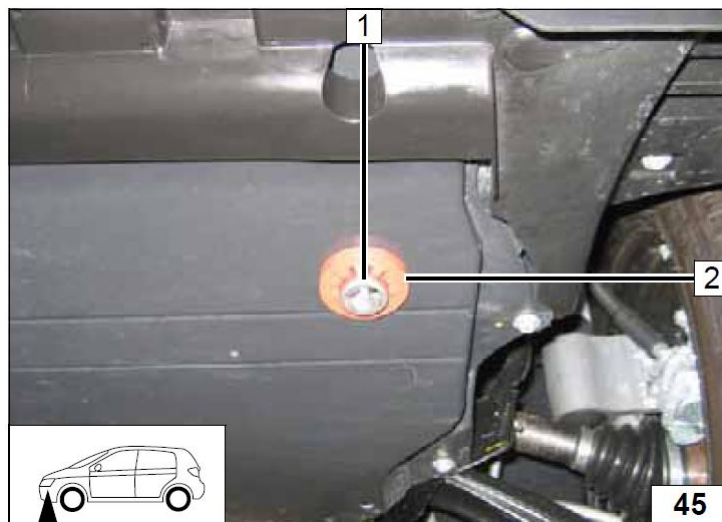

14. Завершающие работы.

ВНИМАНИЕ!

Проверить еще раз собранную схему в обратном порядке.

Проверить все соединения, хомуты и электрические подключения.

Закрепить неприкрепленные шланги и трубопроводы.

Использовать антифриз рекомендованный к эксплуатации заводом изготовителем.

Обработать антикоррозийным средством детали отопителя, подверженные коррозии.
(Tectyl 100K, № 111329)

- Подключить клемму АКБ
- Залить антифриз, рекомендованный к эксплуатации заводом изготовителем
- Настроить таймер
- Настроить кондиционер или климатроник в соответствии с инструкцией пользователя.
- Проверить функционирование отопителя в соответствии с инструкцией пользователя.
- Заполнить гарантийный талон.
- Ознакомить владельца автомобиля с правилами эксплуатации отопителя.

Настройка BSI:

1. **Выбор автомобиля: >3008<**
2. **Выбор приложения: >Peugeot Planet 2000<**
3. **Дополнительное оборудование**
4. **Дополнительный подогреватель**
5. **Выбор дополнительного подогревателя (подтвердить для продолжения)**
6. **Установка дополнительного подогревателя (подтвердить что бы продолжить)**

15. Инструкция пользователя.

Пожалуйста, вложите эту страничку в инструкцию пользователя.

Примечание.

Время работы отопителя должно примерно равняться времени поездки.

Например.

Если время поездки в один конец примерно равно 20 минутам, то рекомендуемое время работы отопителя должно составлять так же не более 20 минут.

Если на Вашем автомобиле установлен переключатель «Зима/Лето», то он должен быть включен в соответствии с временем года. В данном случае отопитель будет включать вентилятор штатной системы отопления для подачи теплого воздуха зимой и проветривания летом.

16. Шаблон топливозаборника



Maßstab 1:1

Größe der Druckausgabe mit Maßlinien vergleichen.
Zulässige Toleranz maximal 2%.

Druckereinstellungen auf „randlos“ bzw. „Ränder minimieren“ und 100% von der normalen Größe!