

Zusatzheizung *Thermo Top C* e1 00 0002

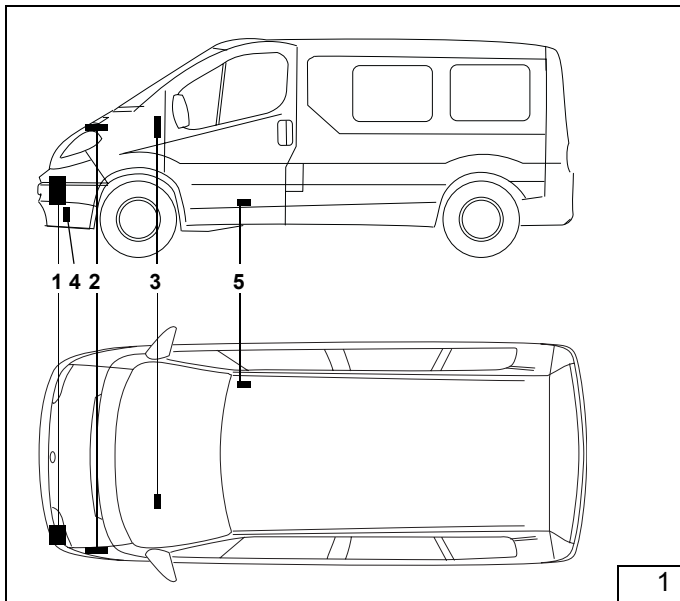

Einbauanleitung

RENAULT Trafic NISSAN Primastar

1.9 dCi 80 / 1.9 dCi 100 / 2.5 dCi

Kastenwagen / Kombi

nur für Linkslenker

Gültigkeit siehe Seite 2

Legende zu Bild 1

- 1 Heizgerät *Thermo Top C*
- 2 Flachsicherungshalter und Gebläserelais
- 3 Vorwähluhr
- 4 Abgasschalldämpfer
- 5 Dosierpumpe



ACHTUNG!

Warnung vor Gefahr :

Das unsachgemäße Einbauen oder Reparieren von Webasto Heiz- und Kühlsystemen kann Feuer verursachen oder zum Austritt von tödlichem Kohlenmonoxid führen. Dadurch können schwere oder tödliche Verletzungen hervorgerufen werden.

Für den Einbau und die Reparatur von Webasto Heiz- und Kühlsystemen bedarf es eines speziellen Firmentrainings, technischer Dokumentation, Spezialwerkzeuge und einer Spezialausrüstung.

Versuchen Sie **NIEMALS**, Webasto Heiz- oder Kühlsysteme einzubauen oder zu reparieren, wenn Sie das Firmentraining nicht erfolgreich abgeschlossen und dabei die notwendigen technischen Fähigkeiten erworben haben und die für einen sachgerechten Einbau und Reparatur nötigen technischen Dokumentationen, Werkzeuge und Ausrüstungen nicht zur Verfügung stehen. Befolgen Sie **IMMER** alle Webasto Einbau- und Reparaturanleitungen, und beachten Sie alle Warnhinweise.

Webasto übernimmt keine Haftung für Mängel und Schäden, die auf einen Einbau durch ungeschultes Personal zurückzuführen sind.

Inhaltsverzeichnis

Gültigkeit	2	Einbauort vorbereiten	9
Heizgerät / Einbaukit	3	Heizgerät vormontieren	9
Vorwort	3	Heizgerät montieren	11
Spezialwerkzeug	3	Einbindung in den Wasserkreislauf	12
Allgemeine Hinweise	3	Brennluftansaugleitung	15
Vorarbeiten	4	Brennstoffeinbindung	15
Einbauort Heizgerät	4	Dosierpumpe	16
Flachsicherungshalter und Gebläserelais	5	Brennstoffentnahme	16
Gebläseansteuerung	6	Anschluss der Stromversorgung	17
Schaltplan	7	Montage der Hupe	17
Vorwahluhr und Option Sommer-/Winterschalter	8	Abschließende Arbeiten	18
Option Telestart	8	Bedienungshinweise für den Endkunden	19

Gültigkeit

Hersteller	Handelsbezeichnung	ABG / EG-BE-Nr.
RENAULT	Trafic	K833
NISSAN	Kastenwagen Kombi Primastar	e2*98/14*0213*..

Motorart	Leistung in KW	Hubraum in cm ³
Diesel	60	1870
Diesel	74	1870
Diesel	99	2463

HINWEIS

Fahrzeugtypen, Motortypen und Ausstattungsvarianten, die nicht in dieser Einbauanleitung aufgeführt sind, wurden nicht geprüft.

Ein Einbau nach dieser Einbauanleitung kann aber möglich sein.

Heizgerät / Einbaukit

Menge	Bezeichnung	Bestell-Nr.
1	Wasser-Heizgerät <i>Thermo Top C - D</i> mit Lieferumfang	89244D
Zusätzlich erforderliche Teile:		
1	Einbaukit International RENAULT Trafic / NISSAN Primastar <i>Thermo Top C</i>	9003576E

Vorwort

Diese Einbauanleitung gilt für die PKW RENAULT Trafic / NISSAN Primastar Diesel - Gültigkeit siehe Titelseite - Modelljahr 2001 und später, wenn technische Änderungen am Fahrzeug den Einbau nicht beeinflussen und unter Ausschluss irgendwelcher Haftungsansprüche. Je nach Version und Ausstattung des Fahrzeuges können beim Einbau Änderungen gegenüber dieser Einbauanleitung notwendig werden.

In jedem Fall sind jedoch die Vorschriften der „Einbauanweisung“ und „Bedienungs- und Wartungsanweisung“ *Thermo Top C* zu befolgen.

Die entsprechenden Regeln der Technik sowie eventuelle Angaben des Fahrzeugherstellers sind beim Einbau einzuhalten.

Spezialwerkzeug

Abklemmzangen
Drehmomentschlüssel für 2 - 10 Nm
Einnietzange
TORX E5 3/8" Nuss

Allgemeine Hinweise

- Blanke Karosseriestellen, z.B. an Bohrungen mit Korrosionsschutz versehen
- Schläuche, Leitungen und Kabelbäume mit Kabelbinder sichern und an Scheuerstellen mit Schutzschlauch versehen
- Scharfe Kanten mit Kantenschutz (aufgeschnittener Kraftstoffschlauch) versehen
- Alle Längenangaben sind, wenn nichts anderes vermerkt ist, in mm angegeben

Vorarbeiten

- Die nicht zutreffende Jahreszahl auf dem Duplikatschild entfernen
- Duplikatschild (Typschild) an gut sichtbarer Stelle anbringen
- Radio-Code feststellen

Fahrzeuginnenraum

ACHTUNG:

Batterie abklemmen!

- Bodenbelag Fahrerseite entfernen
- Servicedeckel der Batterie abbauen
- Batterie abklemmen
- Verkleidung der Mittelkonsole beim Schalthebel lösen
- Bedienkonsole lösen
- Radio lösen

Motorraum

- Druck vom Kühlsystem ablassen
- Behälter Kühlflüssigkeit lösen und zu Fahrzeugmitte klappen

Nur für 2,5l:

Luftfilterkasten ausbauen

Fahrzeugaußenseite

- Tankdeckel öffnen, Tank belüften
- Tankdeckel schließen
- Stoßfänger abbauen
- Frontschürze abbauen
- Radverkleidung links abbauen
- Hupe mit Hupenhalter ausbauen (Schraube aufbewahren, wird wieder verwendet)

Fahrzeugunterseite

- Unterfahrschutz (2-teilig) abbauen

Einbauort Heizgerät

Das Heizgerät (1) wird in Fahrtrichtung links unterhalb vom Scheinwerfer eingebaut. Die Einbaulage ist stehend, quer zur Fahrtrichtung.



Flachsicherungshalter und Gebläserelais

- Gelbe Verriegelungsstifte aus Flachsicherungshalter herausziehen
- Plusleitungen rot auscrimpen
- Beiliegende Pluskabelverlängerung am Sicherungshalter eincrimpen und wieder verriegeln
- Gelbe Verriegelungsstifte wieder einsetzen

- Lochbild des Sicherungshalters (2), des Gebläserelais (1) wie im Bild dargestellt auf die Blechlasche an der Seitenwand übertragen
- Bohrung für Sicherungshalter \varnothing 2,5mm bohren
- Bohrung für Gebläserelais \varnothing 4,0mm bohren
- Befestigungsplatte des Sicherungshalters mit Blechschraube 3,5x13 befestigen
- Gebläserelais mit Blechschraube 5,5x9,5 befestigen
- Sicherungshalter auf Befestigungsplatte aufstecken
- Masseleitung an fahrzeugeigenem Massestützpunkt (3) befestigen

ACHTUNG:

Bei allen Kabeldurchführungen auf Scheuerschutz achten!

- Kabelbaum-Heizgerät zum Einbauort des Heizgerätes verlegen
- Kabelbaum der Dosierpumpe zusammen mit verlängerter Plusleitung an vorhandenen Leitungen zum Fahrzeugboden führen
- Kabelbaum für Vorwahluhr und Gebläseansteuerung durch vorhandene Kabeltülle (1) in den Innenraum verlegen
- Kabelbaum mit Kabelbindern befestigen

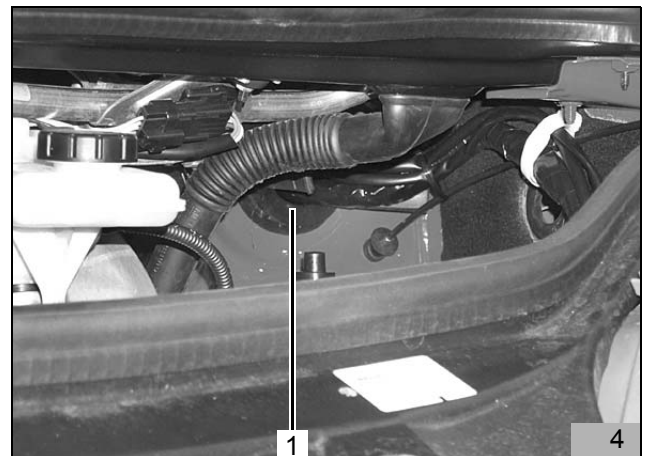
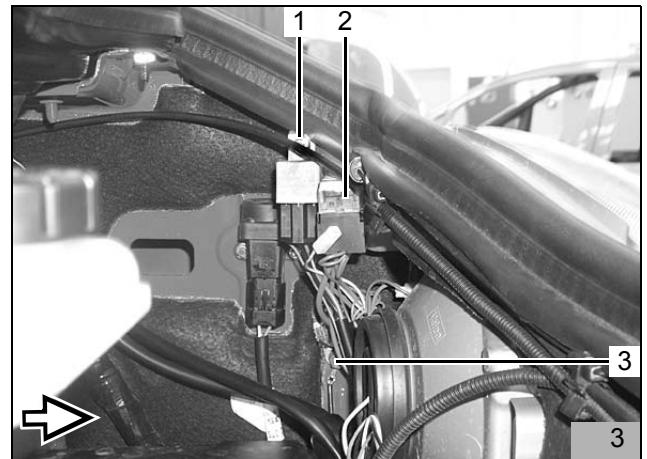

Gebälseansteuerung

Verbindungen mit beiliegenden Flachsteckverbindern herstellen

HINWEIS:

Nach der Montage alle Steckverbindungen mit Dämpfungstreifen (Bestell-Nr.: 1782800) umwickeln!

- Trennrelais K3.1 (2) mit Schraube M5x16 (1), Scheibe, Mutter M5 an vorhandener Bohrung gemäß Bild befestigen
- Kabelschuh Leitung br von K3.1/85 (4) mit Schraube M8x16 (3) und Bundmutter M8 an vorhandener Bohrung gemäß Bild befestigen

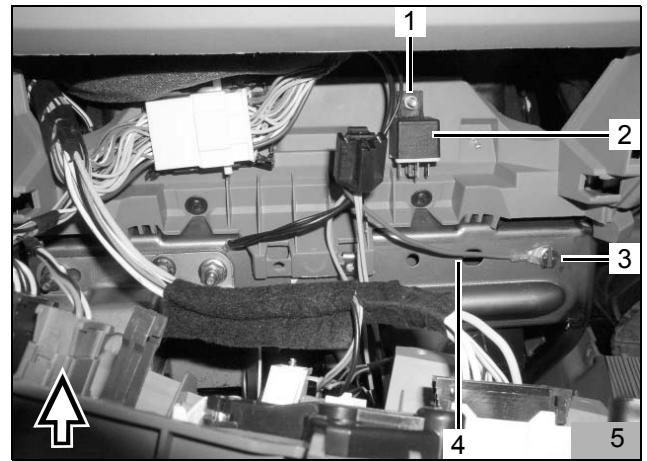

- Leitung ge (1,3) von fzg.eigener Sicherung FC25 zum Stecker Gebläseschalter S95 Pin B2 ca. 50mm vor dem Stecker S95 (4) trennen
- Leitung ge (2) vom Trennrelais K3.1/87 mit Leitung ge (3) zum Stecker S95 (4) Pin B2 verbinden
- Leitung ge (1) von fzg.eigener Sicherung FC25 an Trennrelais K3.1/30 anschließen
- Trennrelais K3.1 komplettieren

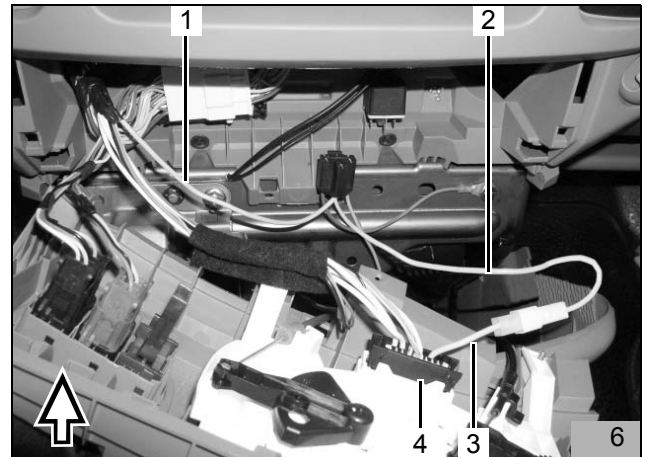

- Leitung ge (4,5) von Sicherung FC 16 zum Stecker S70 (3) Pin A1 Schalter Heckscheibenheizung ca. 50mm vor dem Stecker S70 (3) trennen
- Leitung ge vom Stecker S70 (4) zusammen mit Leitung ge von Sicherung FC 16 (5) mit Leitung ge vom Trennrelais K3.1/86 (1) verbinden
- Freie Leitung ge 0,5mm² (2) isolieren und wegbinden (wird nicht benötigt)

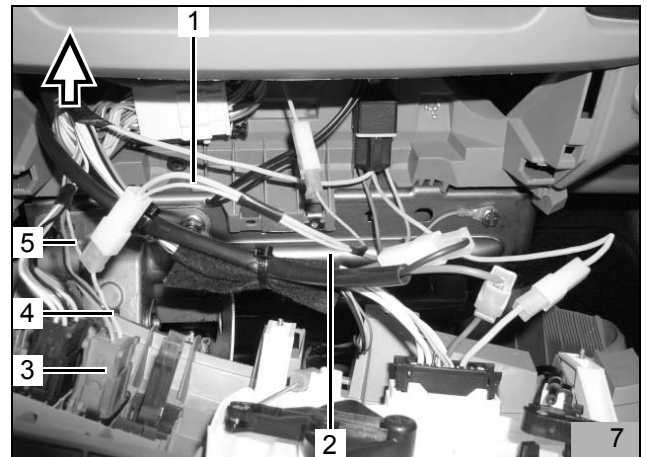

- Leitung br 2mm² (4,5) vom Stecker Gebläseschalter S95 Pin B4 (3) zur Widerstandsgruppe Stecker X70 Pin 5 ca. 50mm vor dem Stecker (3) trennen
- Leitung rt von K3/87a (2) mit Leitung br 2mm² (4) vom Stecker S95 (3) verbinden
- Leitung sw von K3/30 (1) mit Leitung br 2mm² (5) zur Widerstandsgruppe verbinden

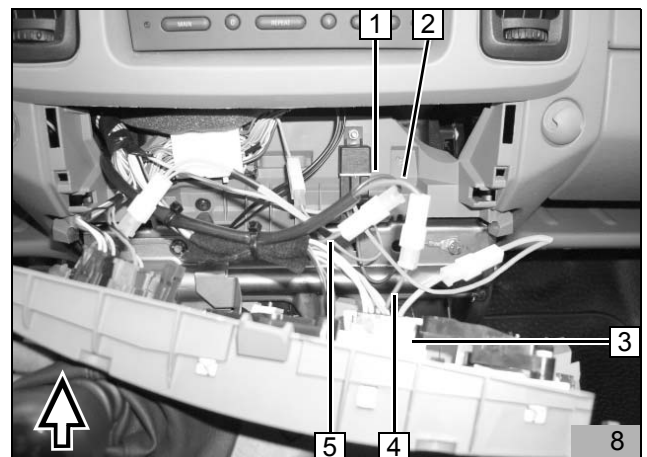

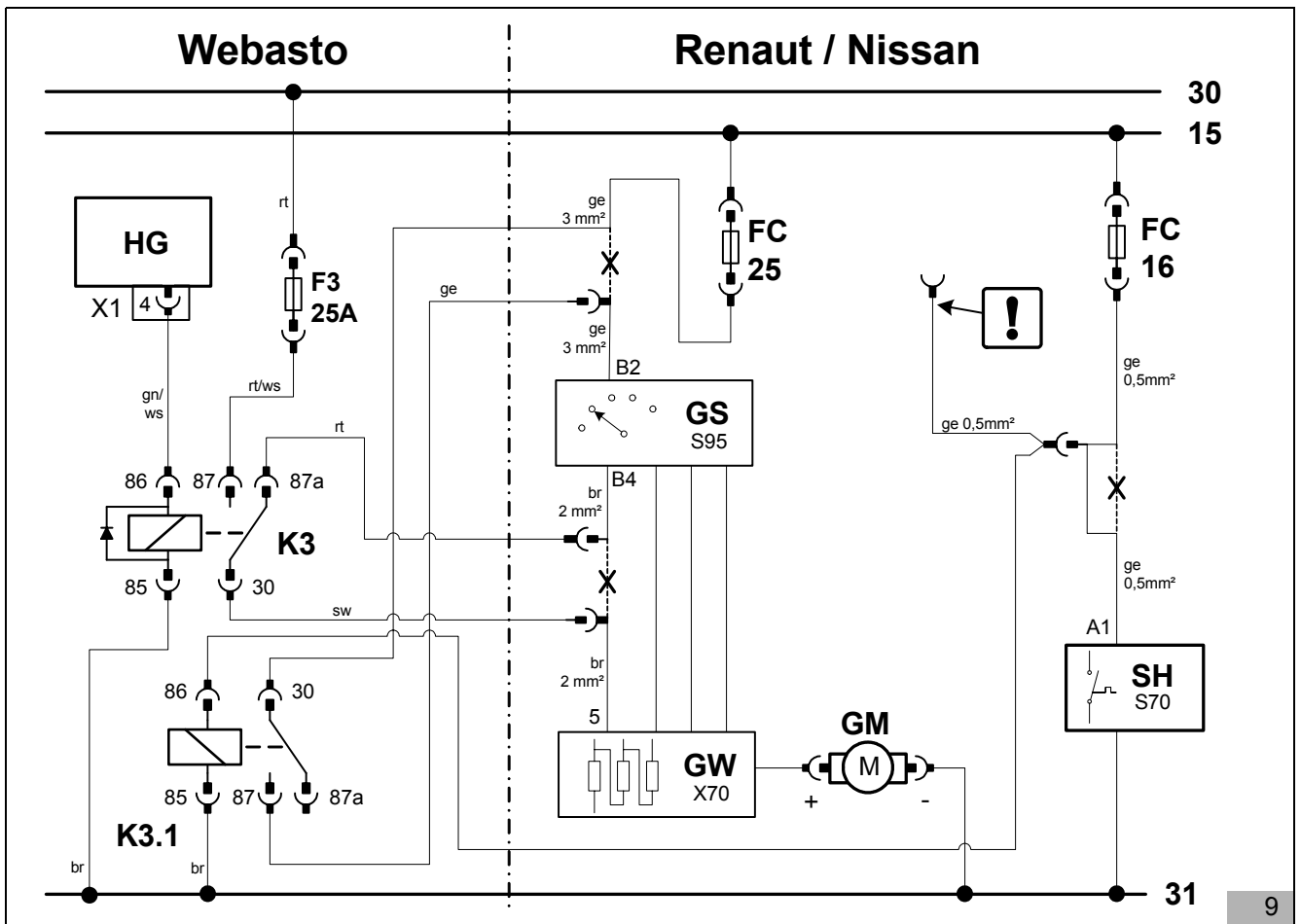

Legende zu Bild 9:

Webastoteile:

- F3 Sicherung 25 Ampere
- HG Heizgerät, Stecker X1
- K3 Gebläserelais
- K3.1 Trennrelais

Kabelfarben:

- gn grün
- br braun
- sw schwarz
- rt rot
- ge gelb
- ws weiss

Fahrzeugteile:

- FC16 Fzg.eigene Sicherung 15A
- FC25 Fzg.eigene Sicherung 25A
- GS Gebläseschalter S95
- GW Widerstandsgruppe, Stecker X70
- GM Gebläsemotor
- SH Schalter Heckscheibenheizung, Stecker S70

Vorwahluhr und Option Sommer-/Winterschalter

ACHTUNG:

Bei der Montage der Vorwahluhr nicht auf das LCD-Display drücken

HINWEIS:

Der dargestellte Einbauort der Vorwahluhr (1) und des Sommer-/Winterschalters (2) ist eine Empfehlung! Vor der Montage bitte den Einbauort mit Ihrem Kunden abstimmen!

- Bohrschablone für Vorwahluhr an der gewünschten Position aufkleben
- Zwei Bohrungen gemäß Schablone bohren
- Schablone entfernen
- Kabelbaum der Vorwahluhr durch die Bohrung ziehen und Stecker an der Vorwahluhr anstecken
- Vorwahluhr (1) mit Blechschraube befestigen
- Abdeckung auf Vorwahluhr aufstecken

- Lochbild des Sommer-/Winterschalters (10/2) an der gewünschten Position übertragen und Bohrung Ø 12mm bohren
- Kabel des Sommer/Winterschalters durch die Bohrung ziehen
- Leitungen br und vi wie in Bild 11 dargestellt am Schalter anschließen (untere Kontakte)
- Sommer-/Winterschalter mit Zahnscheibe und Mutter befestigen

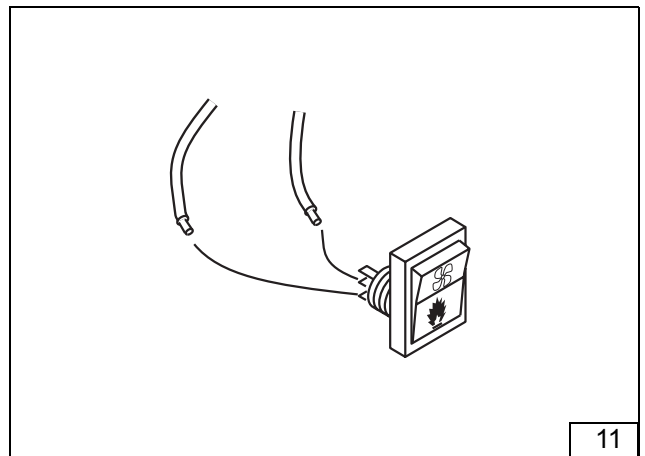

Option Telestart

HINWEIS:

Beiliegende allgemeine Einbauanweisung für die Option Telestart beachten!

Klebefläche für Antenne vor dem Anbringen der Antenne reinigen und entfetten!

Die Montage des Empfänggers erfolgt hinter dem Armaturenbrett auf der Fahrerseite.

- Antenne (1) von innen an der Frontscheibe über dem Rückspiegel aufkleben

- Antennenleitung an der A-Säule nach unten verlegen und am Empfänger (1) einrasten
- Kabelbaum Vorwahluhr mit beiliegenden Y-Adapter verlängern und am Empfänger (1) einrasten (Bei Montage ohne Vorwahluhr I-Adapter verwenden)
- Empfänger (1) auf Halter (2) aufstecken und mit Schraube M5x12 (3), Scheibe und Bundmutter M5 gemäß Bild befestigen

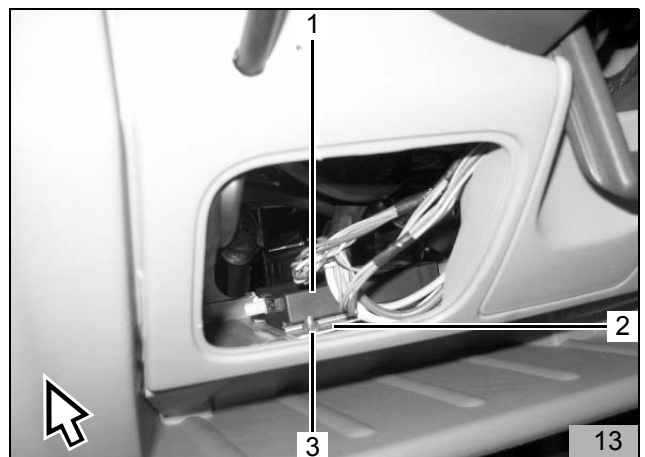

Einbau Heizgerät

Heizgerät vormontieren

- Abgasleitung vom Heizgerät zum Abgasschalldämpfer und Abgasleitung-Endstück wie im Bild dargestellt ablängen

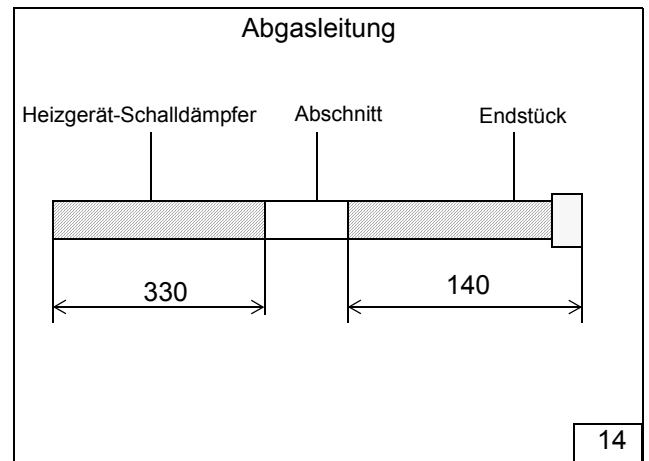

Nur für 1,9l:

- Von dem im Lieferumfang beiliegenden Wasserschlauch 5 Schlauchstücke wie im Bild dargestellt ablängen:

1 x 90°-Bogen (1)
vom Wärmetauscher-Eintritt zu Wasserschlauch (3)

1 x 915mm + 90°-Bogen (2)
von Motor-Wasseraustritt zu 90°-Bogen (5)

1 x 825mm (3)
von 90°-Bogen (1) zu Wasserschlauch (4)

1 x 50mm + 90°-Bogen (4)
von Wasserschlauch (3) zu Heizgerät-Wasseraustritt

1 x 90°-Bogen (5)
von elektrischem Zuheizung zu Wasserschlauch (2)

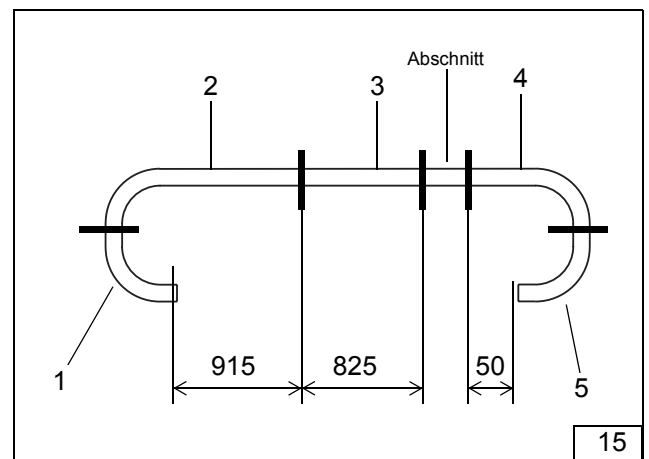

Nur für 2,5l:

- Von dem im Lieferumfang beiliegenden Wasserschlauch 4 Schlauchstücke wie im Bild dargestellt ablängen:

1 x 830mm + 180°-Bogen (1)
von Motor-Wasseraustritt zu 90°-Bogen (4)

1 x 825mm (2)
von Wasserschlauch (3) zum Wärmetauscher

1 x 50mm + 90°-Bogen (3)
von Heizgerät-Wasseraustritt zu Wasserschlauch (2)

1 x 90°-Bogen (4)
von Wasserschlauch (1) zu Heizgerät-Wassereintritt

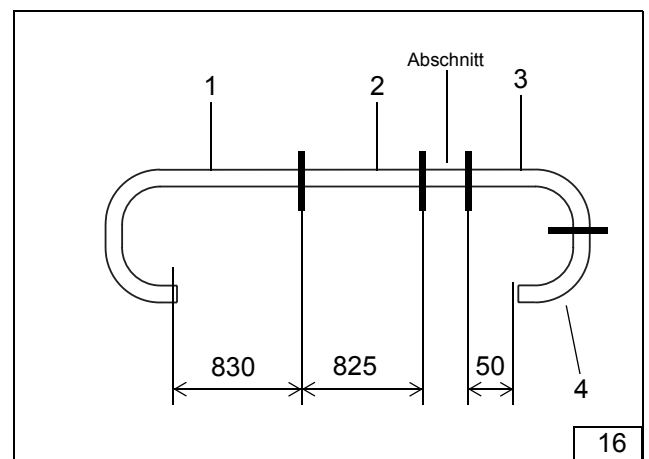

Alle Fahrzeuge:

- Deckel an der Umwälzpumpe des Heizgerätes abbauen und gegen den beiliegenden Deckel (4) austauschen (auf Fließrichtung achten, Pfeil zeigt in Richtung Schlauch Heizgerät)
- Wasserschlauch 50mm lang (3) mit 90°-Bogen mit langer Seite am Heizgerät-Wasseraustritt aufstecken, gemäß Bild 11 ausrichten und mit Federbandschelle verbinden
- Verbindungsrohr 20/20 (2) in Wasserschlauch (3) einstecken und mit Schlauchschelle befestigen
- Schlauchstück (1) mit Schlauchschelle am Heizgerät-Brennstoffeintritt befestigen

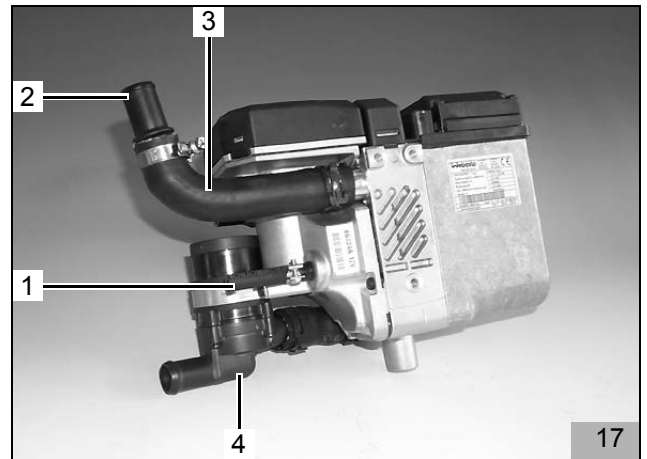

HINWEIS:

Zur Befestigung des Halters nur die im Lieferumfang beiliegenden Spezialstehbolzen Typ EJOT PT verwenden! (Anzugsdrehmoment 10 Nm)

- Ejot-Spezialstehbolzen (lang) (2) gemäß Bild in Heizgerät einschrauben
- 1 Distanzscheibe 5mm und 1 Unterlegscheibe auf Ejot-Stehbolzen (2) aufstecken
- 2 Ejot-Spezialstehbolzen (kurz) (1,3) gemäß Bild in Heizgerät einschrauben
- Je 2 Unterlegscheiben auf Ejot-Stehbolzen (1,3) aufstecken

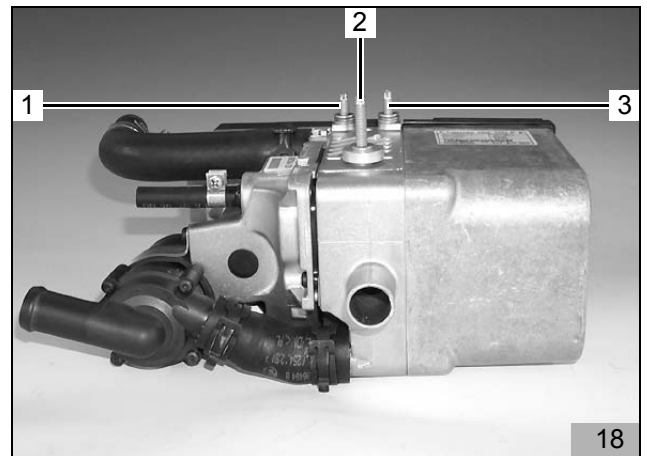

- Abgasschalldämpfer mit Schraube M6x20 (6) und Bundmutter am Halter (7) befestigen

HINWEIS:

Vor der Montage des Halters (7) Schraube M8x20 (2) in Bohrung einsetzen!

- Halter (7) mit 3 Bundmutter (1,3,4) an Stehbolzen befestigen, dabei Schraube M8x20 (2) mit einsetzen

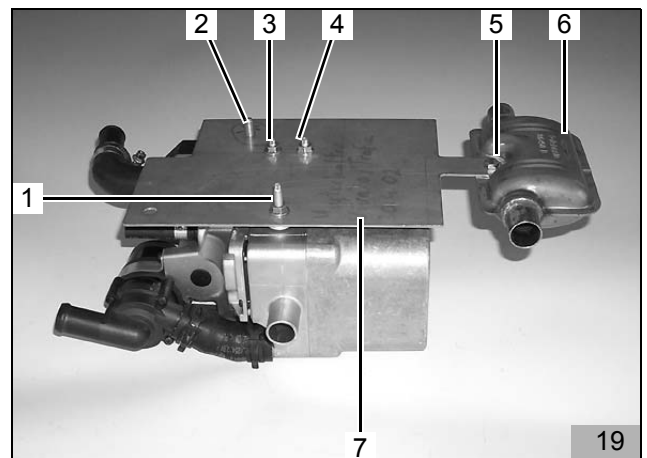

- Abgasleitung 330mm lang auf Heizgerät-Abgasaustritt aufstecken und mit Schlauchklemme befestigen
- Vom beiliegenden Wärmeschutzschlauch ein Stück mit 80mm Länge abschneiden
- Wärmeschutzschlauch (5) 80mm lang auf Abgasleitung aufstecken
- Distanzgummi rot (4) auf Abgasleitung aufstecken
- Reststück vom Wärmeschutzschlauch (3) auf Abgasleitung aufstecken
- Abgasleitung auf Abgasschalldämpfer (2) aufstecken und mit Schlauchklemme befestigen
- Abgasleitung-Endstück 140mm lang (1) auf Abgasschalldämpfer aufstecken und mit Schlauchklemme befestigen
- Abgasleitung und Abgasleitung-Endstück (1) gemäß Bild formen und Distanzgummi positionieren

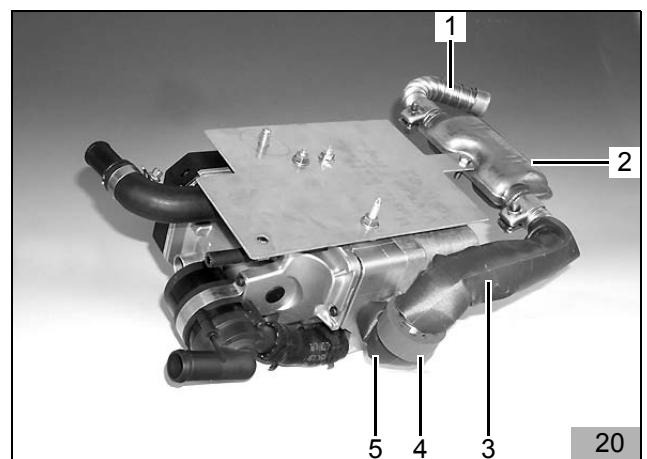

HINWEIS:

Zur Befestigung der Strebe nur die im Lieferumfang beiliegenden Spezialschrauben Typ EJOT PT verwenden! (Anzugsdrehmoment 10 Nm)

- Strebe (1) mit 2 EJOT-Spezialschrauben (2,3) am Heizgerät gemäß Bild lose befestigen

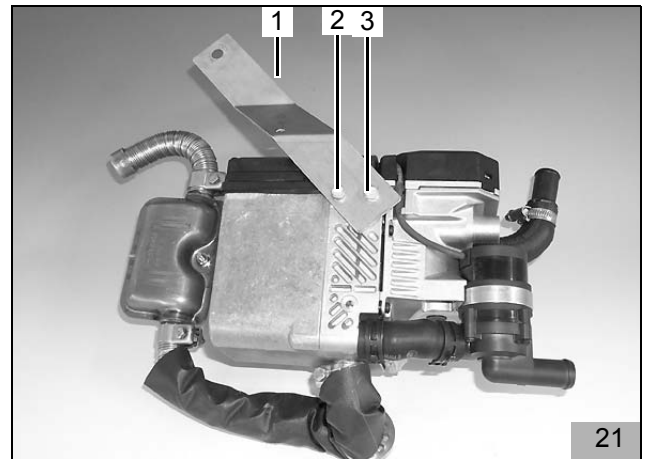

Heizgerät montieren

HINWEIS:

Zur Befestigung des Heizgerätes die fahrzeugeigene Schraube des Hupenhalters verwenden!

- Vormontiertes Heizgerät mit 2 Schrauben M8x16 (1,2) an der Versteifung an vorhandenen Bohrungen befestigen

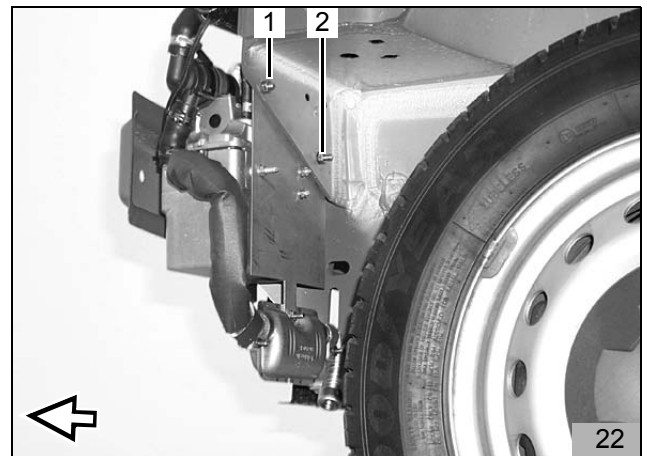

- Strebe mit Schraube M10x16 (1) und Federring an vorhandener Gewindebohrung befestigen
- 2 EJOT-Spezialschrauben am Heizgerät festziehen (Anzugsdrehmoment 10 Nm)
- Kabelbaum am Heizgerät aufstecken

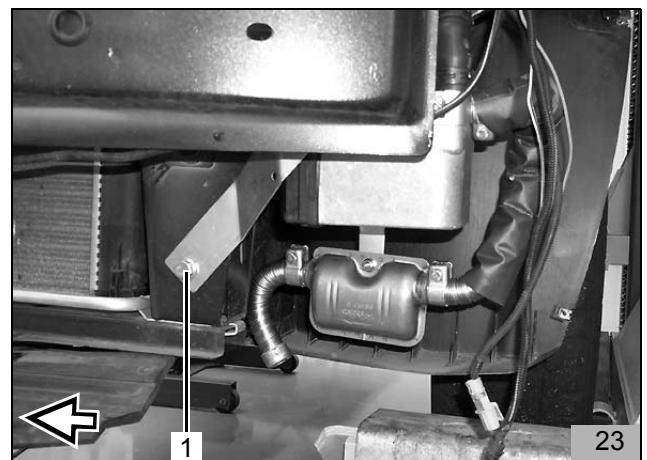

Einbindung in den Wasserkreislauf

HINWEIS:

Alle Schlauchschellen mit 2,0 + 0,5 Nm festziehen!
Auslaufendes Kühlwasser mit geeignetem Behälter auffangen!

Wasserschläuche knickfrei verlegen!

Im Folgenden wird eine Einbindung des Heizgerätes "In Reihe" (Inline) in den Kühlwasserkreislauf des Fahrzeuges beschrieben

Legende zu Bild 24:

- 1 Ausgleichsbehälter
- 2 Kühlerthermostat
- 3 Fahrzeugmotor
- 4 Umwälzpumpe (Heizgerät)
- 5 Heizgerät
- 6 Heizungswärmetauscher (Fahrzeug)
- 7 Kühler

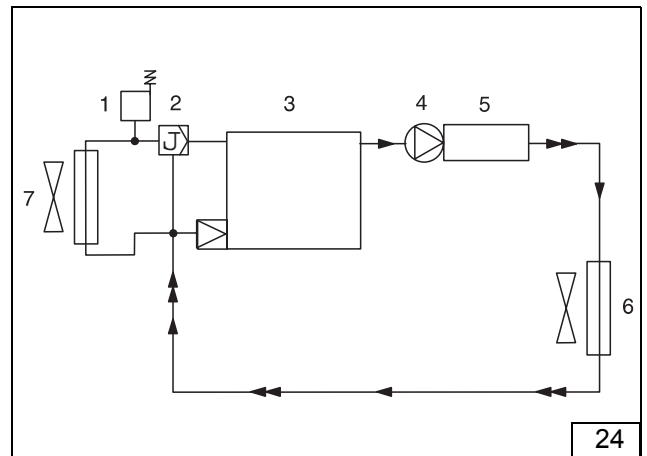

Nur für 1,9l:

- Fahrzeugeigenen Wasserschlauch (1) vom elektrischen Zuheizung zum Wärmetauscher-Eintritt abklemmen
- Fahrzeugeigenen Wasserschlauch (1) vom elektrischen Zuheizung abbauen und um 140mm kürzen
- Abgetrenntes Schlauchstück (1) entsorgen

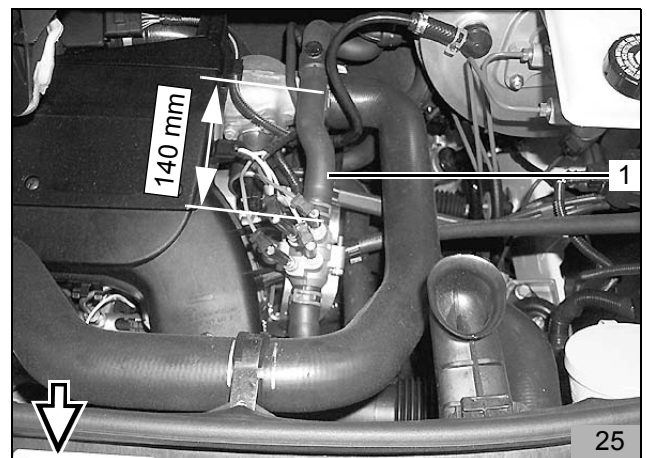

- 90°-Bogen (1) mit Verbindungsrohr 20/20 mit fahrzeugeigenem Schlauchstück zum Wärmetauscher (2) verbinden, gemäß Bild ausrichten und mit Schlauchschellen befestigen
- Wasserschlauch 825mm lang (3) mit Verbindungsrohr 20/20 mit 90°-Bogen (1) verbinden und mit Schlauchschellen befestigen

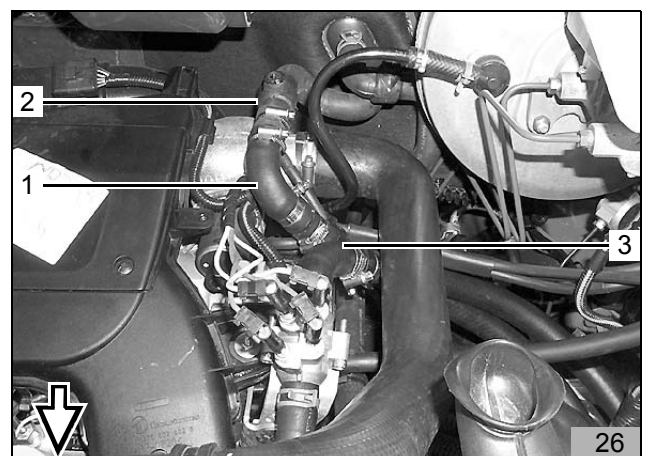

- Distanzgummi (4) auf Wasserschlauch (5) aufstecken
- Wasserschlauch (4) mit vormontiertem Wasserschlauch vom Heizgerät-Wasseraustritt (3) verbinden und mit Schlauchschelle befestigen
- Distanzgummi (4) gemäß Bild positionieren
- Auf Wasserschlauch 915mm lang (2) Distanzgummi (1) aufstecken
- Wasserschlauch (2) mit 90°-Bogen auf Heizgerät-Wassereintritt aufstecken, gemäß Bild ausrichten und mit Schlauchschelle befestigen
- Distanzgummi (1) gemäß Bild positionieren

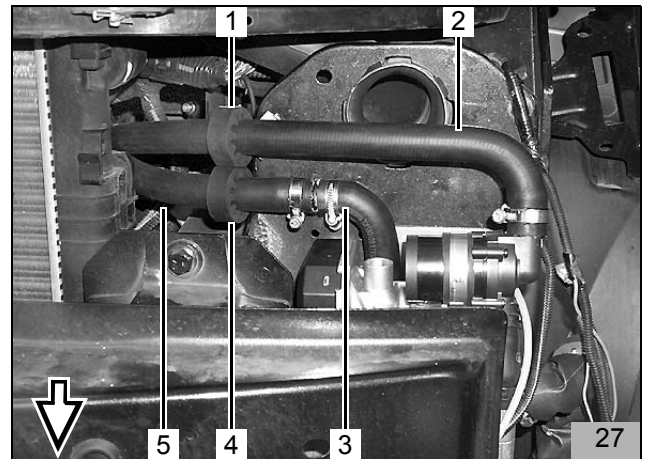

- Wasserschlauch (2) gemäß Bild zum elektrischen Zuheizter verlegen
- Wasserschlauch (2) mit 90°-Bogen (1) mit Verbindungsrohr 20/20 und Schlauchschellen am elektrischen Zuheizter anschließen
- Alle Wasserschläuche mit Schlauch-Abstandhalter und Kabelbindern befestigen

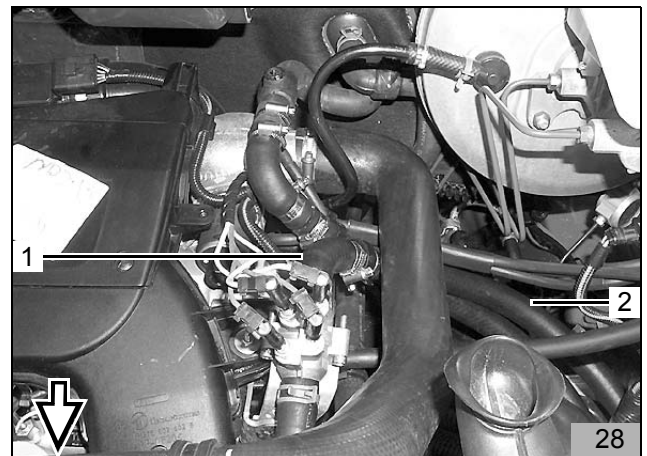

Nur für 2,5l:

- Fahrzeugeigenen Wasserschlauch (1,2,4) vom Motor-Wasseraustritt zum Wärmetauscher-Eintritt abklemmen
- Fahrzeugeigenen Wasserschlauch (1,2,4) oberhalb der Drossel (3) trennen
- Fahrzeugeigenen Wasserschlauch (1,2,4) um 40mm kürzen
- Abgetrenntes Schlauchstück (2) zusammen mit der Drossel (3) entsorgen

HINWEIS:

Die Funktion der Drossel wird von der Webasto-Umwälzpumpe übernommen!

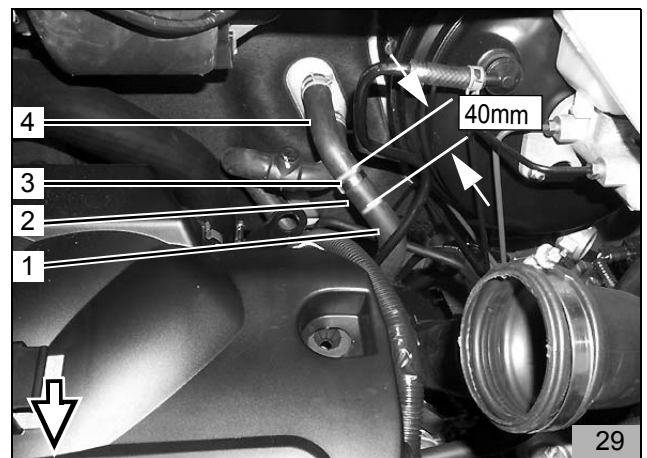

- Auf Wasserschlauch 825mm lang (2) Distanzgummi schwarz (1) aufstecken
- Wasserschlauch (2) auf Verbindungsrohr vom vormontierten Wasserschlauch (3) am Heizgerät-Wasseraustritt aufstecken und mit Schlauchschelle befestigen

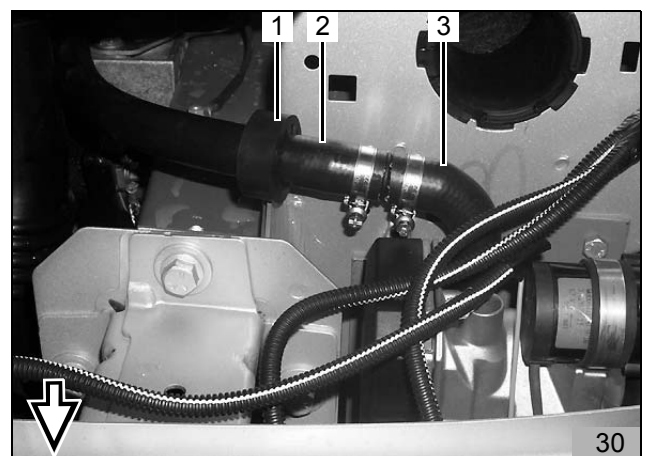

- Wasserschlauch (1) in den Motorraum verlegen, mit Verbindungsrohr 20/20 mit fahrzeugeigenem Schlauchstück (2) zum Wärmetauscher verbinden und mit Schlauchschellen befestigen

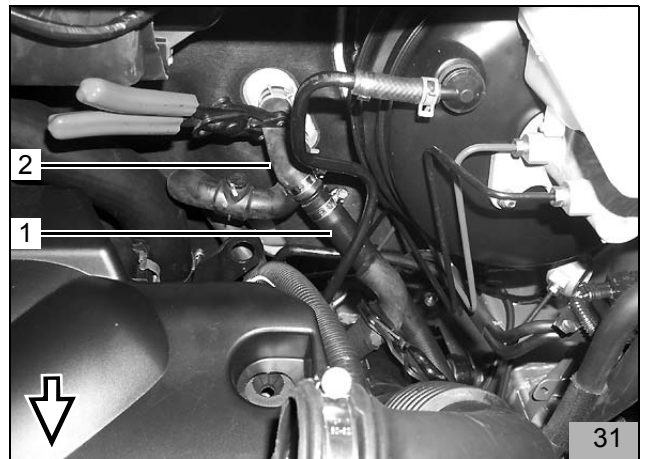

- Wasserschlauch 830mm lang (1) mit 180°-Bogen mit Verbindungsrohr 20/20 mit fahrzeugeigenem Schlauchstück (2) vom Motor-Wasseraustritt verbinden, gemäß Bild zum Heizgerät ausrichten und mit Schlauchschellen befestigen



- Auf Wasserschlauch (2) Distanzgummi schwarz (1) aufstecken
- 90°-Bogen (3) mit Verbindungsrohr 20/20 mit Wasserschlauch (2) verbinden, auf Heizgerät-Wassereintritt aufstecken und mit Schlauchschellen befestigen
- Distanzgummis (1,4) gemäß Bild positionieren und Wasserschläuche mit Abstandhaltern und Kabelbindern fixieren

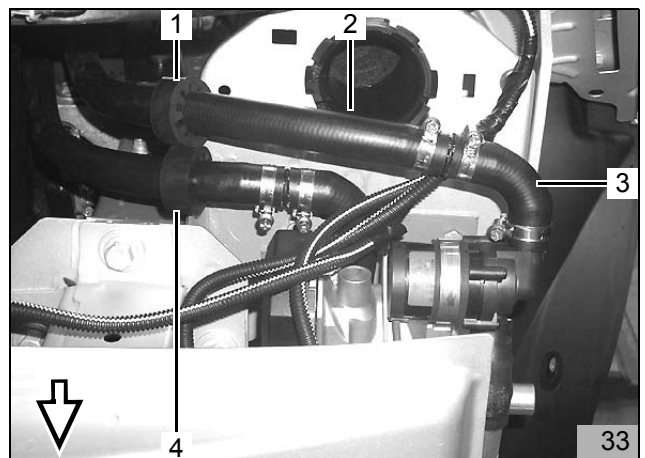

Brennluftansaugleitung

- Bohrung Ø 6,5mm (1) gemäß Bild in Steg der Versteifung bohren und Clip (2) einsetzen

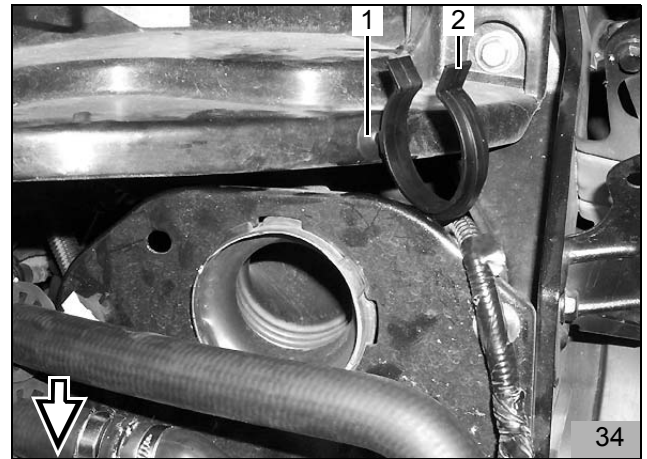

HINWEIS:

Einbaulage des Luftansaugerschalldämpfers beachten, siehe „Einbauanweisung“!

- Brennluftansaugleitung (1) mit geschlitzter Seite am Heizgerät-Brennluftstutzen aufstecken und mit Schlauchschelle befestigen
- Brennluftansaugleitung gemäß Bild verlegen
- Brennluftansaugerschalldämpfer (2) bis zum Anschlag in Brennluftansaugleitung eindrehen
- Luftansaugerschalldämpfer (2) in Clip einsetzen

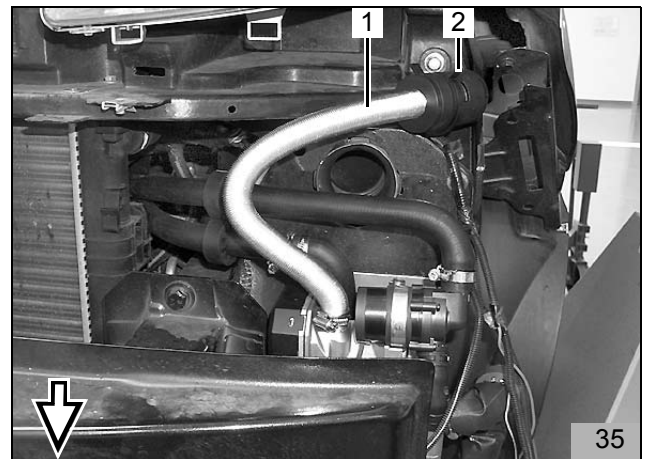

Brennstoffeinbindung

ACHTUNG:

Brennstoffleitung so verlegen, dass sie gegen Stein Schlag geschützt ist! An scharfen Kanten Brennstoffleitung und Kabelbaum mit Scheuerschutz versehen!

- Mecanyl-Brennstoffleitung (2) mit Schlauchstück (3) und Schlauchschellen am Heizgerät befestigen
- Mecanyl-Brennstoffleitung gemäß Bild im Bogen zu Kabelbaum der Dosierpumpe führen und mit Clip (1) an vorhandener Bohrung befestigen

ACHTUNG:

Auf genügend Abstand der Mecanyl-Brennstoffleitung und Kabelbaum der Dosierpumpe zur Lenksäule achten!

- Mecanyl-Brennstoffleitung zusammen mit dem Kabelbaum der Dosierpumpe entlang fahrzeugeigener Leitungen zur Lenksäule führen
- Mecanyl-Brennstoffleitung zusammen mit dem Kabelbaum der Dosierpumpe am Querträger am Unterboden zur rechten Fahrzeugseite führen zum Einbauort der Dosierpumpe verlegen
- Mecanyl-Brennstoffleitung und Kabelbaum der Dosierpumpe mit Kabelbindern an vorhandenen Leitungen befestigen
- Mecanyl-Brennstoffleitung und Kabelbaum der Dosierpumpe mit Kabelbindern an vorhandenen Leitungen befestigen

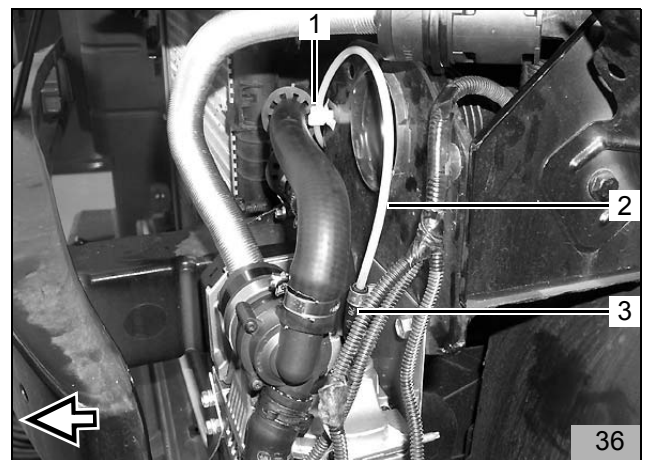

Dosierpumpe

HINWEIS:

Einbaulage der Dosierpumpe beachten, siehe „Einbauanweisung“

- Schwingmetallpuffer (5) mit Bundmutter und Karoseriescheibe an vorhandener Bohrung befestigen
- Dosierpumpe (3) mit Rohrschelle gummiert (4) und Bundmutter wie in Bild dargestellt am Schwingmetallpuffer (5) befestigen
- Kabelbaum an der Dosierpumpe ablängen, Gummihülle aufschieben, Einzeladerabdichtungen aufschieben, Flachstecker ancrimpen, Steckergehäuse komplettieren und Kabelbaum an der Dosierpumpe anstecken
- Mecanyl-Brennstoffleitung (1) ablängen und mit Schlauchstück (2) und Schlauchschellen an der Dosierpumpe Druckseite (Seite mit Stecker) anschließen
- Kabelbaum und Mecanyl-Brennstoffleitung mit Kabelbindern befestigen

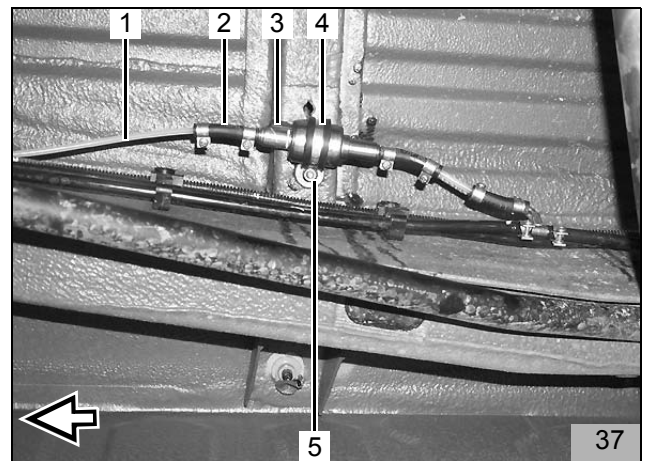

Brennstoffentnahme

HINWEIS:

Einbaulage des Brennstoffentnehmers beachten, siehe Einbauanweisung!

ACHTUNG:

Vor der Trennung der Kraftstoff-Rücklaufleitung unbedingt die Durchflussrichtung des Kraftstoffs prüfen!

- Fahrzeugeigene Kraftstoff-Rücklaufleitung (5,7) gemäß Bild trennen
- Brennstoffentnehmer (6) in Trennstelle einsetzen und mit Schlauchschellen befestigen
- Brennstoffentnehmer (6) mit Saugseite der Dosierpumpe (1) mittels Schlauchstücken (2,4), Mecanyl-Brennstoffleitung (3) und Schlauchschellen verbinden

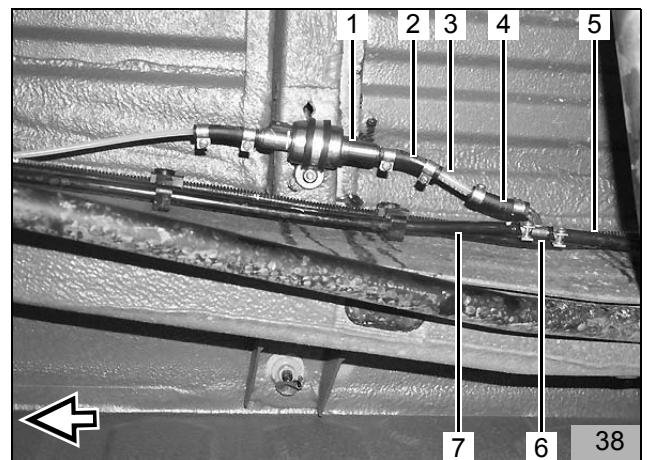

Anschluss der Stromversorgung

- Plusleitung (1) entlang vorhandener Leitungen in den Batteriekasten verlegen
- Plusleitung mit Kabelbindern befestigen
- Plusleitung am Batterie-Pluspol ablängen
- Plusleitung mit Ringöse am Batterie-Pluspol (2) anschließen

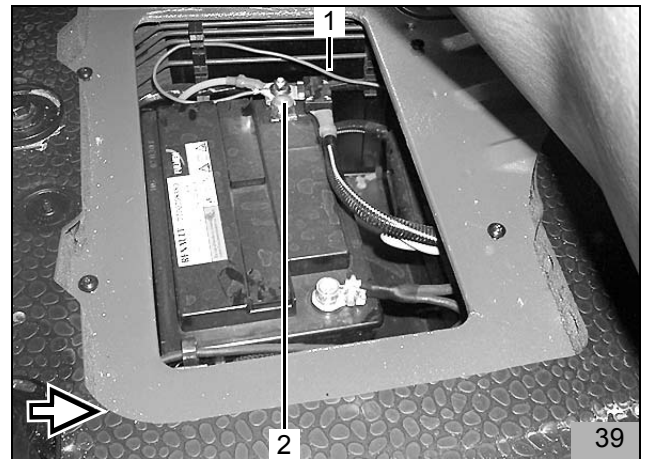

Montage der Hupe

HINWEIS:

Zur Montage der Hupenhalterung nur die beigelegte Schraube M8x12 verwenden!

ACHTUNG:

Auf genügend Abstand der Hupe zum Halter Heizgerät achten!

- Hupenhalterung mit Schraube M8x12 (1) an vorhandener Gewindebohrung befestigen
- Hupe (3) an vorhandener Bohrung (2) nach innen versetzen
- Kabelbaum der Hupe an Hupe aufstecken

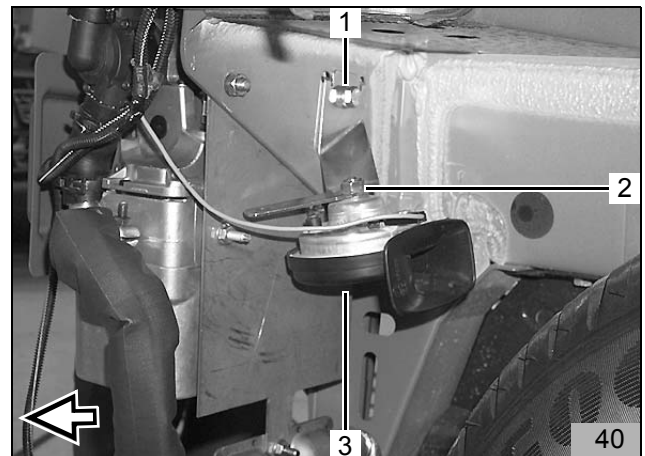

Abschließende Arbeiten



ACHTUNG:

Auf genügend Abstand der Abgasleitung zu Stoßfänger achten, ggf. Distanzgummi rot der Abgasanlage nachpositionieren!

ACHTUNG!

Demontierte Teile in umgekehrter Reihenfolge montieren.

Alle Schlauchleitungen, Schlauch-, Federband- und Caillauschellen, sowie alle elektrischen Anschlüsse auf festen Sitz prüfen.

Alle losen Leitungen mit Kabelbinder sichern.

Nur vom Fahrzeughersteller freigegebenes Kühlmittel verwenden!

Heizgerätekompontenten mit Korrosionsschutzwachs (Tectyl 100K, Bestell- Nr. 111329) einsprühen.

- Batterie anschließen
- Motor starten, Kühlmittelkreislauf nach Angaben des Fahrzeug- Herstellers entlüften, Kühlmittel nachfüllen
- Radiocode eingeben
- Vorwahluhr einstellen
- Einstellungen gemäß „Bedienungshinweise für den Endkunden“ vornehmen
- Funktion der Standheizung prüfen, siehe Betriebsanweisung / Einbauanweisung
- Aufklebeschild „Standheizung vor dem Tanken abschalten“ an der B-Säule links anbringen



Webasto

Feel the drive

Webasto AG
Postfach 80 - 82132 Stockdorf - Hotline 0 18 05 / 93 22 78
Hotfax (0395) 55 92-353 - <http://www.webasto.de>

Bedienungshinweise für den Endkunden

Bitte Seite entnehmen und der Fahrzeug- Bedienungsanleitung beifügen!



Vor Abstellen des Fahrzeugs sind folgende Einstellungen vorzunehmen:

- Temperatur (1) auf max/warm einstellen
- Luftaustritt auf Frontscheibe (2) stellen

