

## Zusatzheizung *Thermo Top C* e1 00 0002

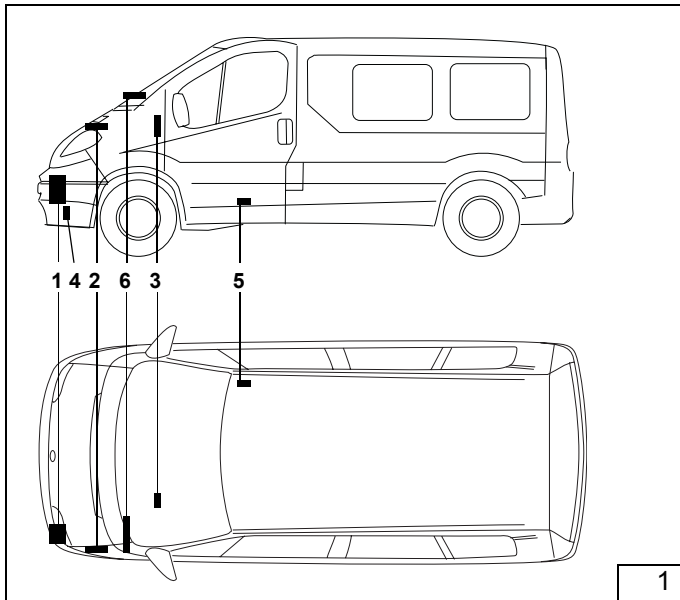

### Einbauanleitung

**Renault Trafic  
Nissan Primastar**

**2,0 l Benzin**

**Kastenwagen / Kombi**

**Nur für Linkslenker**

**Gültigkeit siehe Seite 2**

#### Legende zu Bild 1

- 1 Heizgerät Thermo Top C - B
- 2 Flachsicherungshalter
- 3 Vorwähluhr
- 4 Abgasschalldämpfer
- 5 Dosierpumpe
- 6 Option Telestart-Antenne



#### **ACHTUNG!**

##### **Warnung vor Gefahr :**

Das unsachgemäße Einbauen oder Reparieren von Webasto Heiz- und Kühlsystemen kann Feuer verursachen oder zum Austritt von tödlichem Kohlenmonoxid führen. Dadurch können schwere oder tödliche Verletzungen hervorgerufen werden.

Für den Einbau und die Reparatur von Webasto Heiz- und Kühlsystemen bedarf es eines speziellen Firmentrainings, technischer Dokumentation, Spezialwerkzeuge und einer Spezialausrüstung.

Versuchen Sie **NIEMALS**, Webasto Heiz- oder Kühlsysteme einzubauen oder zu reparieren, wenn Sie das Firmentraining nicht erfolgreich abgeschlossen und dabei die notwendigen technischen Fähigkeiten erworben haben und die für einen sachgerechten Einbau und Reparatur nötigen technischen Dokumentationen, Werkzeuge und Ausrüstungen nicht zur Verfügung stehen. Befolgen Sie **IMMER** alle Webasto Einbau- und Reparaturanleitungen, und beachten Sie alle Warnhinweise.

Webasto übernimmt keine Haftung für Mängel und Schäden, die auf einen Einbau durch ungeschultes Personal zurückzuführen sind.

# Inhaltsverzeichnis

Gültigkeit	2	Heizgerät vormontieren	9
Heizgerät / Einbaukit	3	Heizgerät einbauen	11
Vorwort	3	Einbindung in den Wasserkreislauf	12
Spezialwerkzeug	3	Brennluftansaugleitung	14
Allgemeine Hinweise	3	Brennstoffeinbindung	15
Vorarbeiten	4	Anschluss der Stromversorgung	18
Einbauort Heizgerät	4	Montage der Hupe	18
Flachsicherungshalter, Gebläserelais	5	Abschließende Arbeiten	19
Gebläseansteuerung	6	Bedienungshinweise für den Endkunden	20
Schaltplan	7	Schablone Tankentnehmer	21
Vorwahluhr und		Schablone Tankarmatur	22
Option Sommer-/Winterschalter	8		
Option Telestart	8		

## Gültigkeit

Hersteller	Handelsbezeichnung	ABG / EG-BE-Nr.
Renault	Trafic Kastenwagen / Kombi	e1*98/14*0170*..

Motorart	Leistung in KW	Hubraum in cm <sup>3</sup>
Otto	88	1998

Hersteller	Handelsbezeichnung	ABG / EG-BE-Nr.
Nissan	Primastar Kastenwagen / Kombi	e1*98/14*0170*..

Motorart	Leistung in KW	Hubraum in cm <sup>3</sup>
Otto	88	1998

### HINWEIS:

Fahrzeugtypen, Motortypen und Ausstattungsvarianten, die nicht in dieser Einbauanleitung aufgeführt sind, wurden nicht geprüft.

Ein Einbau nach dieser Einbauanleitung kann aber möglich sein.

## Heizgerät / Einbaukit

Menge	Bezeichnung	Bestell-Nr.
1	Wasserheizgerät <i>Thermo Top C - B</i> mit Lieferumfang	90604D

Zusätzlich erforderlich:

Menge	Bezeichnung	Bestell-Nr.
1	Einbaukit international Renault Trafic / Nissan Primastar Thermo Top C - B	9010052B

## Vorwort

Diese Einbauanleitung gilt für die Pkw Renault Trafic / Nissan Primastar Benzin - Gültigkeit siehe Titelseite - Modelljahr 2002 und später, wenn technische Änderungen am Fahrzeug den Einbau nicht beeinflussen unter Ausschluss irgendwelcher Haftungsansprüche. Je nach Version und Ausstattung des Fahrzeuges können beim Einbau Änderungen gegenüber dieser Einbauanleitung notwendig werden.

**In jedem Fall sind jedoch die Vorschriften der „Einbauanweisung“ und „Bedienungs- und Wartungsanweisung“ *Thermo Top C* zu befolgen.**

**Die entsprechenden Regeln der Technik sowie eventuelle Angaben des Fahrzeugherstellers sind beim Einbau einzuhalten.**

## Spezialwerkzeug

Drehmomentschlüssel für 2,0 - 10 Nm  
Einnietzange  
Abklemmzangen  
TORX E5 3/8" Nuss

### HINWEIS:

Bitten Sie den Kunden das Fahrzeug mit möglichst geringem Tankinhalt anzuliefern (max. 1/3 voll)!

## Allgemeine Hinweise

- Blanke Karosseriestellen, z.B. an Bohrungen mit Korrosionsschutz versehen
- Schläuche, Leitungen und Kabelbäume mit Kabelbinder sichern und an Scheuerstellen mit Schutzschlauch versehen
- Scharfe Kanten mit Kantenschutz (aufgeschnittener Kraftstoffschlauch) versehen
- Alle Längenangaben sind, wenn nichts anderes vermerkt ist, in mm angegeben

## Vorarbeiten

- Die nicht zutreffende Jahreszahl auf dem Duplikatschild entfernen
- Duplikatschild (Typschild) an gut sichtbarer Stelle anbringen
- Radio-Code feststellen

## Fahrzeuginnenraum

### ACHTUNG:

Batterie abklemmen!

- Bodenbelag Fahrerseite entfernen
- Servicedeckel der Batterie abbauen
- Batterie abklemmen
- Verkleidung der Mittelkonsole beim Schalthebel lösen
- Bedienkonsole lösen
- Radio lösen

## Motorraum

- Druck vom Kühlsystem ablassen
- Behälter Kühlfüssigkeit lösen und zu Fahrzeugmitte klappen

## Fahrzeugaußenseite

- Tankdeckel öffnen, Tank belüften
- Tankdeckel schließen
- Stoßfänger abbauen
- Frontschürze abbauen
- Kunststoffabdeckung zwischen Scheinwerfer und Stoßfänger abclipsen
- Radverkleidung links abbauen
- Hupe mit Hupenhalter ausbauen (Schraube aufbewahren, wird wieder verwendet)

## Fahrzeugunterseite

- Unterfahrschutz (2-teilig) abbauen

## Einbauort Heizgerät

Das Heizgerät (2) wird in Fahrtrichtung links unterhalb vom Scheinwerfer eingebaut. Die Einbaulage ist stehend, quer zur Fahrtrichtung.

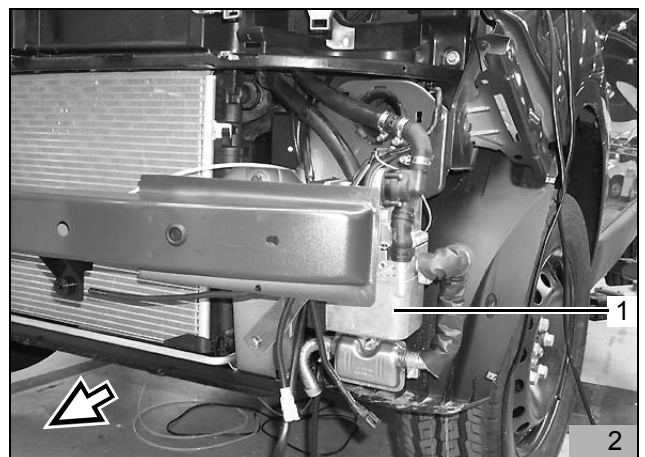

### Flachsicherungshalter und Gebläserelais

- Gelbe Verriegelungsstifte aus Flachsicherungshalter herausziehen
- Plusleitungen rot auscrimpen
- Beiliegende Pluskabelverlängerung am Sicherungshalter eincrimpen und wieder verriegeln
- Gelbe Verriegelungsstifte wieder einsetzen
  
- Lochbild des Sicherungshalters (2), des Gebläserelais (1) wie im Bild dargestellt auf die Blechlasche an der Seitenwand übertragen
- Bohrung für Sicherungshalter  $\varnothing$  2,5mm bohren
- Bohrung für Gebläserelais  $\varnothing$  4,0mm bohren
- Befestigungsplatte des Sicherungshalters mit Blechschraube 3,5x13 befestigen
- Gebläserelais mit Blechschraube 5,5x9,5 befestigen
- Sicherungshalter auf Befestigungsplatte aufstecken
- Masseleitung an fahrzeugeigenem Massestützpunkt (3/3) befestigen

#### ACHTUNG:

Bei allen Kabeldurchführungen auf Scheuerschutz achten!

- Kabelbaum-Heizgerät zum Einbauort des Heizgerätes verlegen
- Kabelbaum der Dosierpumpe zusammen mit verlängerter Plusleitung an vorhandenen Leitungen zum Batteriekasten am Fahrzeugboden führen
- Kabelbaum für Vorwahluhr und Gebläseansteuerung durch vorhandene Kabeltülle (1) in den Innenraum verlegen
- Kabelbaum mit Kabelbindern befestigen

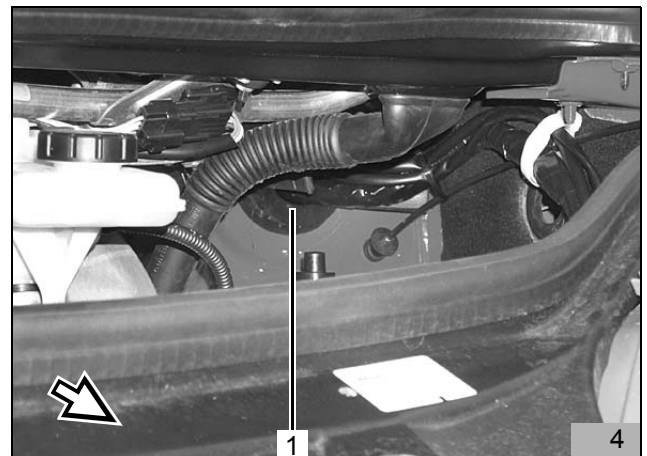
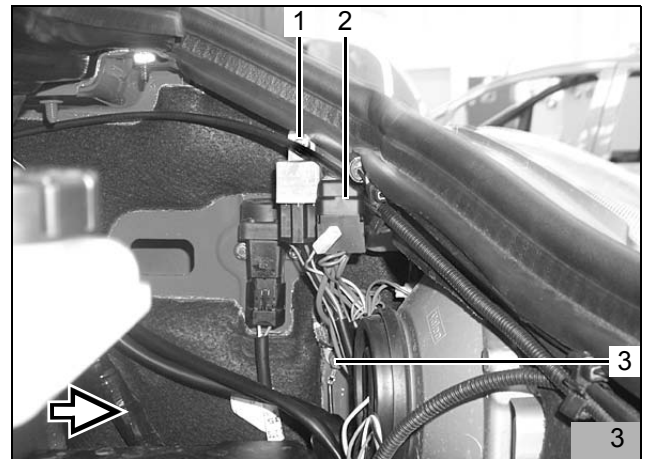

## Gebälseansteuerung

Verbindungen mit beiliegenden Flachsteckverbindern herstellen

### HINWEIS:

Nach der Montage alle Steckverbindungen mit Dämpfungstreifen (Bestell-Nr.: 1782800) umwickeln!

- Trennrelais K3.1 (2) mit Schraube M5x16 (1), Scheibe, Mutter M5 an vorhandener Bohrung gemäß Bild befestigen
- Kabelschuh Leitung br von K3.1/85 (4) mit Schraube M8x16 (3) und Bundmutter M8 an vorhandener Bohrung gemäß Bild befestigen

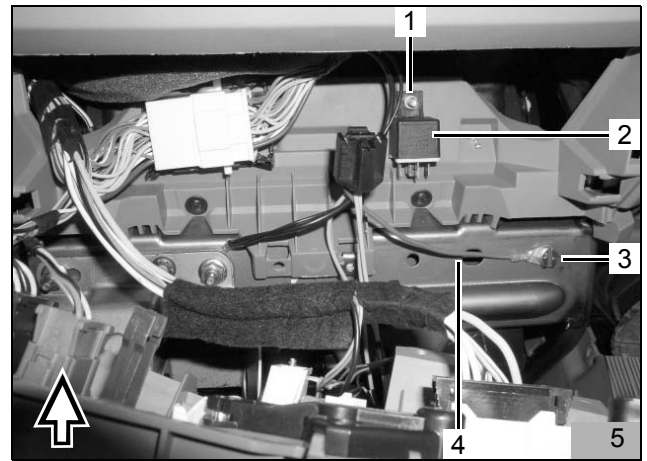

- Leitung ge (1,3) von fzg.eigener Sicherung FC25 zum Stecker Gebläseschalter S95 Pin B2 ca. 50mm vor dem Stecker S95 (4) trennen
- Leitung ge (2) vom Trennrelais K3.1/87 mit Leitung ge (3) zum Stecker S95 (4) Pin B2 verbinden
- Leitung ge (1) von fzg.eigener Sicherung FC25 an Trennrelais K3.1/30 anschließen
- Trennrelais K3.1 komplettieren

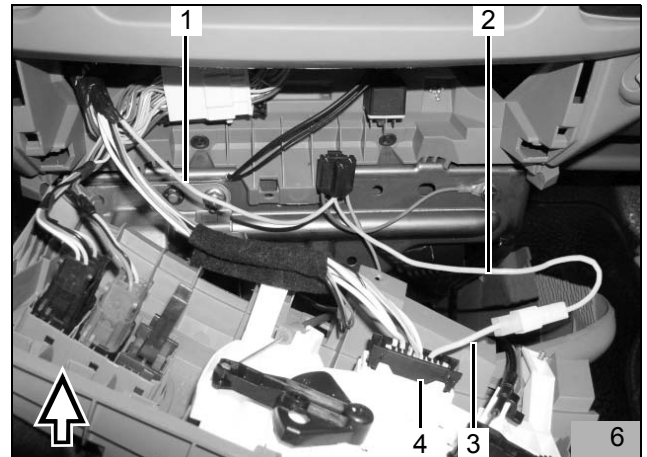

- Leitung ge (4,5) von Sicherung FC 16 zum Stecker S70 (3) Pin A1 Schalter Heckscheibenheizung ca. 50mm vor dem Stecker S70 (3) trennen
- Leitung ge vom Stecker S70 (4) zusammen mit Leitung ge von Sicherung FC 16 (5) mit Leitung ge vom Trennrelais K3.1/86 (1) verbinden
- Freie Leitung ge 0,5mm<sup>2</sup> (2) isolieren und wegbinden (wird nicht benötigt)

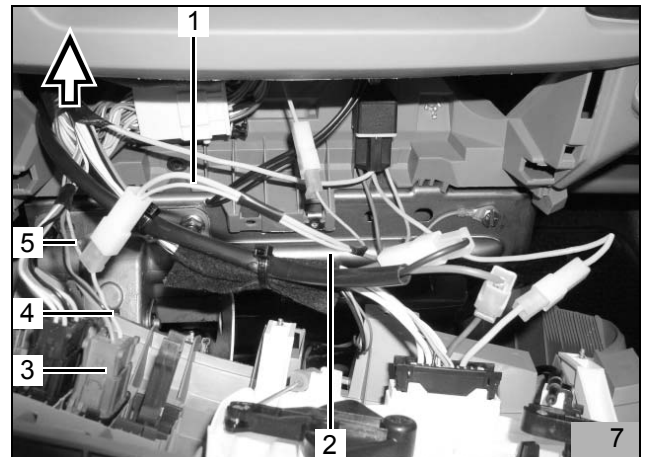

- Leitung br 2mm<sup>2</sup> (4,5) vom Stecker Gebläseschalter S95 Pin B4 (3) zur Widerstandsgruppe Stecker X70 Pin 5 ca. 50mm vor dem Stecker (3) trennen
- Leitung rt von K3/87a (2) mit Leitung br 2mm<sup>2</sup> (4) vom Stecker S95 (3) verbinden
- Leitung sw von K3/30 (1) mit Leitung br 2mm<sup>2</sup> (5) zur Widerstandsgruppe verbinden

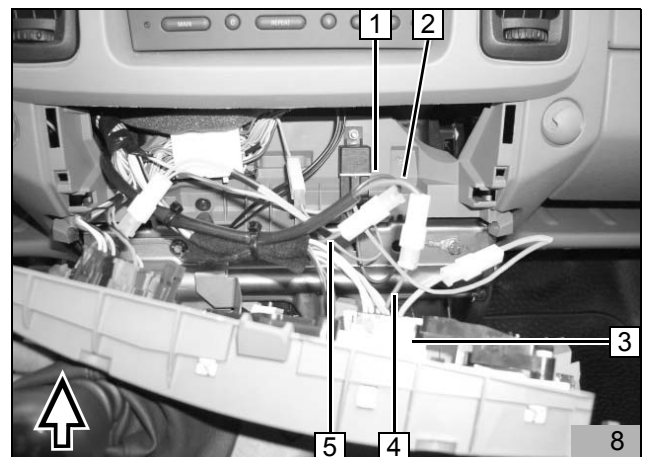

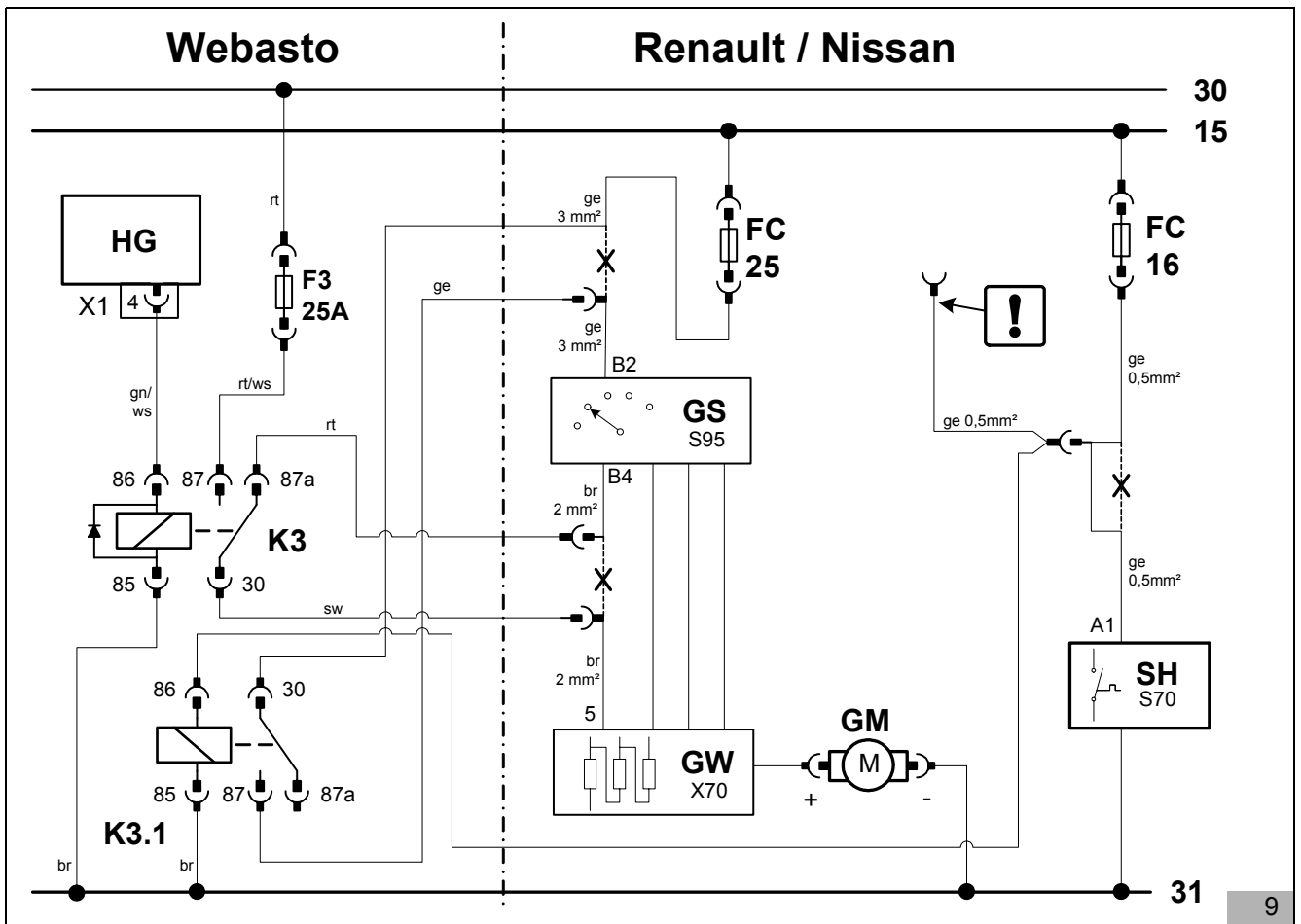

**Legende zu Bild 9:**

**Webastoteile:**

- F3      Sicherung 25 Ampere
- HG      Heizgerät, Stecker X1
- K3      Gebläserelais
- K3.1    Trennrelais

**Kabelfarben:**

- gn      grün
- br      braun
- sw      schwarz
- rt      rot
- ge      gelb
- ws      weiss

**Fahrzeugteile:**

- FC16    Fzg.eigene Sicherung 15A
- FC25    Fzg.eigene Sicherung 25A
- GS      Gebläseschalter S95
- GW      Widerstandsgruppe, Stecker X70
- GM      Gebläsemotor
- SH      Schalter Heckscheibenheizung, Stecker S70

### Vorwahluhr und Option Sommer-/Winterschalter

**ACHTUNG:**

Bei der Montage der Vorwahluhr nicht auf das LCD-Display drücken

**HINWEIS:**

Der dargestellte Einbauort der Vorwahluhr (1) und des Sommer-/Winterschalters (2) ist eine Empfehlung! Vor der Montage bitte den Einbauort mit Ihrem Kunden abstimmen!

- Bohrschablone für Vorwahluhr an der gewünschten Position aufkleben
- Zwei Bohrungen gemäß Schablone bohren
- Schablone entfernen
- Kabelbaum der Vorwahluhr durch die Bohrung ziehen und Stecker an der Vorwahluhr anstecken
- Vorwahluhr (1) mit Blechschraube befestigen
- Abdeckung auf Vorwahluhr aufstecken
  
- Lochbild des Sommer-/Winterschalters (10/2) an der gewünschten Position übertragen und Bohrung Ø 12mm bohren
- Kabel des Sommer/Winterschalters durch die Bohrung ziehen
- Leitungen br und vi wie in Bild 11 dargestellt am Schalter anschließen (untere Kontakte)
- Sommer-/Winterschalter mit Zahnscheibe und Mutter befestigen

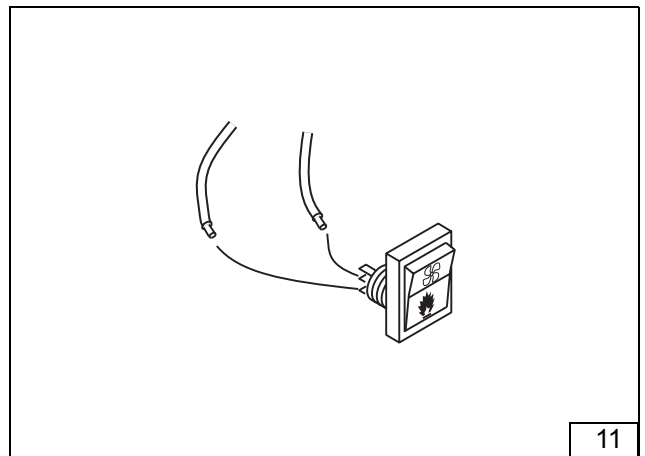
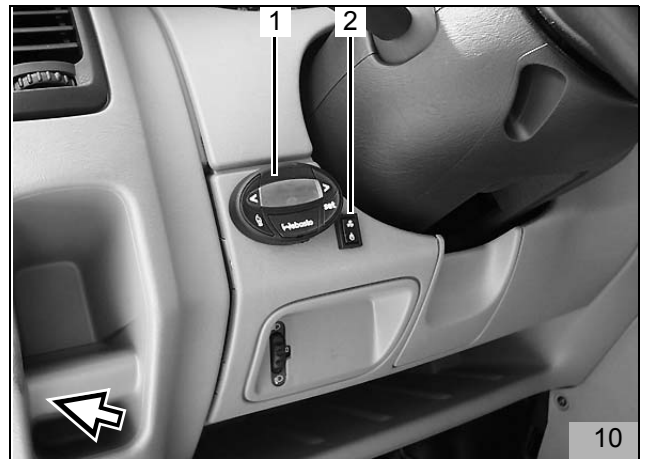

### Option Telestart

**HINWEIS:**

Beiliegende allgemeine Einbauanweisung für die Option Telestart beachten!

Klebefläche für Antenne vor dem Anbringen der Antenne reinigen und entfetten!

Die Montage des Empfängers erfolgt hinter dem Armaturenbrett auf der Fahrerseite.

- Antenne (1) von innen an der Frontscheibe über dem Rückspiegel aufkleben



**HINWEIS:**

Allgemeine Einbauanweisung für Einbau Telestart beachten!

- Bohrung (1) des Halters (2) auf Ø 6,5mm aufbohren
- Halter (2) an fahrzeugeigener Schraube (1) der Motorhaubenverriegelung gemäß Bild befestigen
- Y-Kabelbaum auf Telestart-Empfänger (3) aufstecken
- Antennenkabel auf Empfänger aufstecken
- Telestart-Empfänger (3) auf Halter (2) aufschieben
- Überschüssigen Kabelbaum mit Kabelbindern zurückbinden

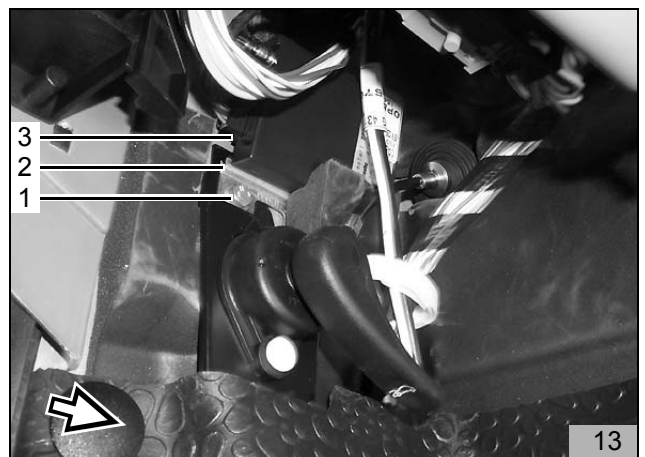



**Einbau Heizgerät**

**Heizgerät vormontieren**

- Abgasleitung vom Heizgerät zum Abgasschalldämpfer und Abgasleitung-Endstück wie im Bild dargestellt ablängen

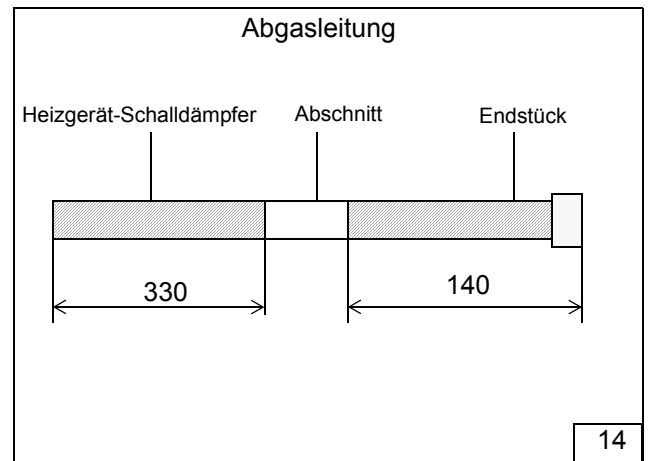

- Von dem im Lieferumfang beiliegenden Wasserschlauch 3 Schlauchstücke wie im Bild dargestellt ablängen:  
1 x 90°-Bogen (1)  
vom Heizgerät-Wassereintritt zu Wasserschlauch (2)

1 x 750mm + 90°-Bogen (2)  
von Motor-Wasseraustritt zu 90°-Bogen (1)

1 x 840mm (3)  
von Heizgerät-Wasseraustritt zu Wärmetauscher-Wassereintritt

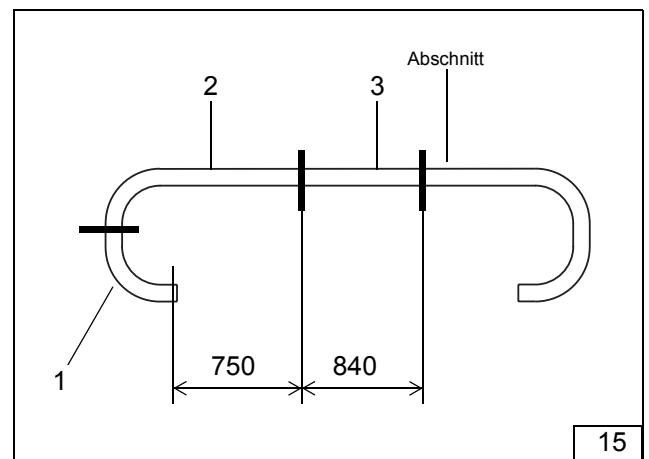

- Deckel an der Umwälzpumpe des Heizgerätes abbauen und gegen den beiliegenden Deckel (1) austauschen (auf Fließrichtung achten, Pfeil zeigt in Richtung Schlauch Heizgerät)
- Wasserschlauch 840mm lang (3) am Heizgerät-Wasseraustritt aufstecken und mit Federbandschelle verbinden
- Schlauchstück (2) mit Schlauchschelle am Heizgerät-Brennstoffeintritt befestigen

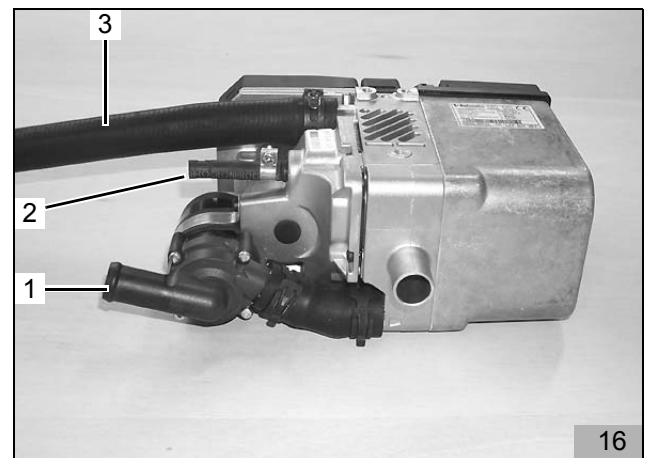

- Zwei Distanzgummis schwarz (1,2) auf Wasserschlauch (3) aufstecken und gemäß Bild positionieren
- Verbindungsrohr 18/20 (4) in Wasserschlauch einstecken und mit Schlauchschelle befestigen

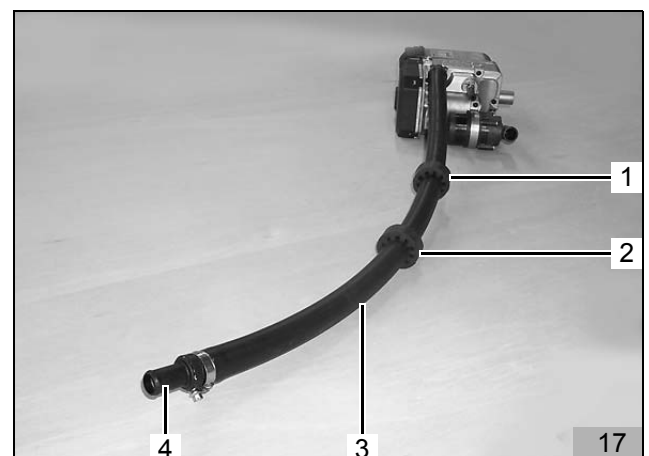

**HINWEIS:**

Zur Befestigung des Halters nur die im Lieferumfang beiliegenden Spezialstehbolzen Typ EJOT PT verwenden! (Anzugsdrehmoment 10 Nm)

- Ejot-Spezialstehbolzen (lang) (5) gemäß Bild in Heizgerät einschrauben
- 1 Distanzscheibe 5mm (6) und 1 Unterlegscheibe auf Ejot-Stehbolzen (5) aufstecken
- 2 Ejot-Spezialstehbolzen (kurz) (2,3) gemäß Bild in Heizgerät einschrauben
- Je 2 Unterlegscheiben auf Ejot-Stehbolzen (1,4) aufstecken

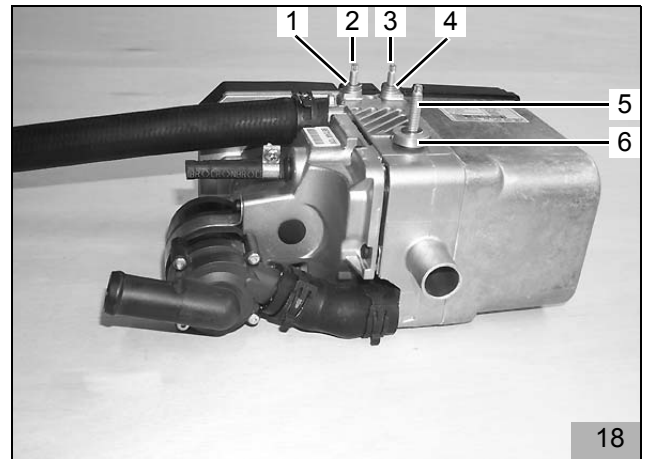

- Abgasschalldämpfer (1) mit Schraube M6x20 (2) und Bundmutter am Halter (3) befestigen

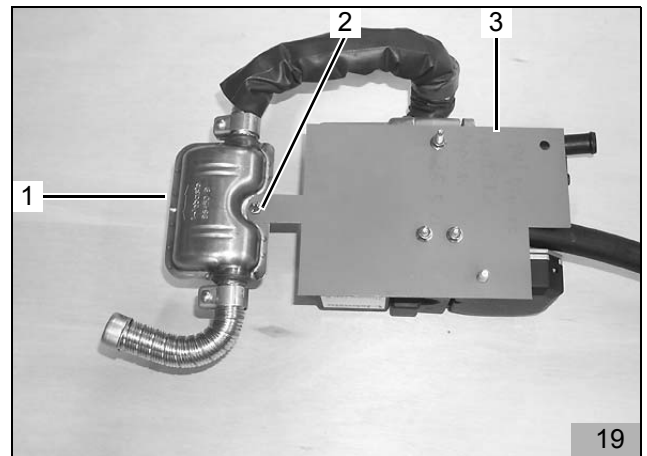

**HINWEIS:**

Vor der Montage des Halters (19/3) Schraube M8x20 (20/1) in Bohrung einsetzen!

- Halter mit 3 Bundmütern (2,3,4) an Stehbolzen befestigen, dabei Schraube M8x20 (1) mit einsetzen

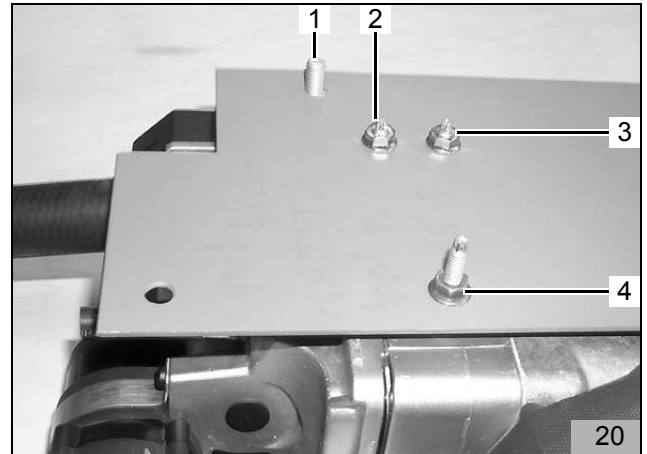

- Abgasleitung 330mm lang auf Heizgerät-Abgasaustritt aufstecken und mit Schlauchklemme befestigen
- Vom beiliegenden Wärmeschutzschlauch ein Stück mit 80mm Länge abschneiden
- Wärmeschutzschlauch (5) 80mm lang auf Abgasleitung aufstecken
- Distanzgummi rot (4) auf Abgasleitung aufstecken
- Reststück vom Wärmeschutzschlauch (3) auf Abgasleitung aufstecken
- Abgasleitung auf Abgasschalldämpfer (2) aufstecken und mit Schlauchklemme befestigen
- Abgasleitung-Endstück 140mm lang (1) auf Abgasschalldämpfer aufstecken und mit Schlauchklemme befestigen
- Abgasleitung und Abgasleitung-Endstück (1) gemäß Bild 22 formen und Distanzgummi (4) gemäß Bild positionieren

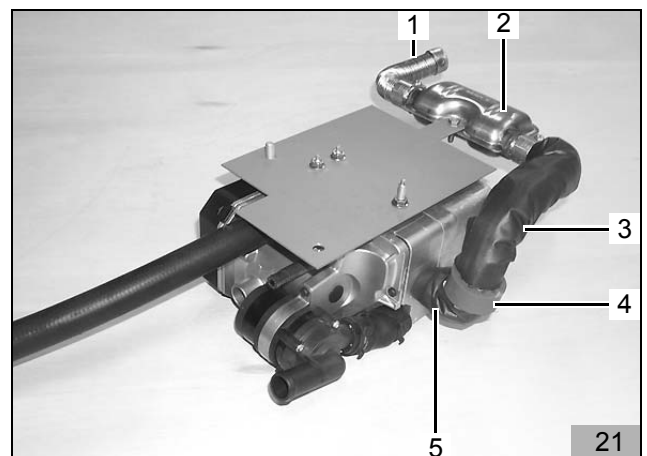

**HINWEIS:**

Zur Befestigung der Strebe nur die im Lieferumfang beiliegenden Spezialschrauben Typ EJOT PT verwenden! (Anzugsdrehmoment 10 Nm)

- Strebe (3) mit 2 EJOT-Spezialschrauben (1,2) am Heizgerät gemäß Bild lose befestigen

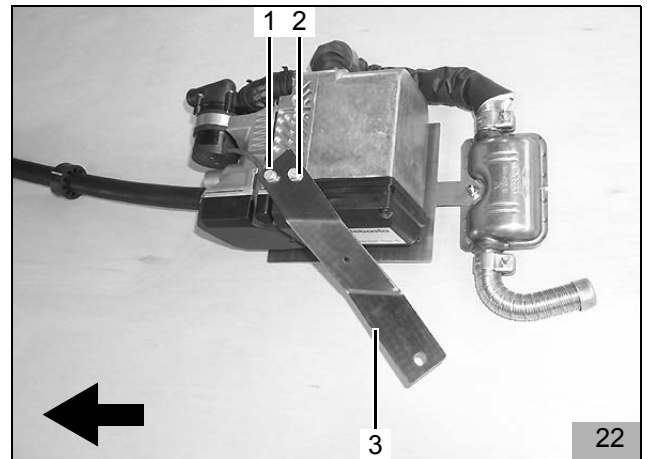

**Heizgerät montieren**

**HINWEIS:**

Zur Befestigung des Heizgerätes die fahrzeugeigene Schraube des Hupenhalters verwenden!

- Kabelbaum am Heizgerät aufstecken
- Vormontiertes Heizgerät mit 2 Schrauben M8x16 (1,2) an der Versteifung an vorhandenen Bohrungen befestigen

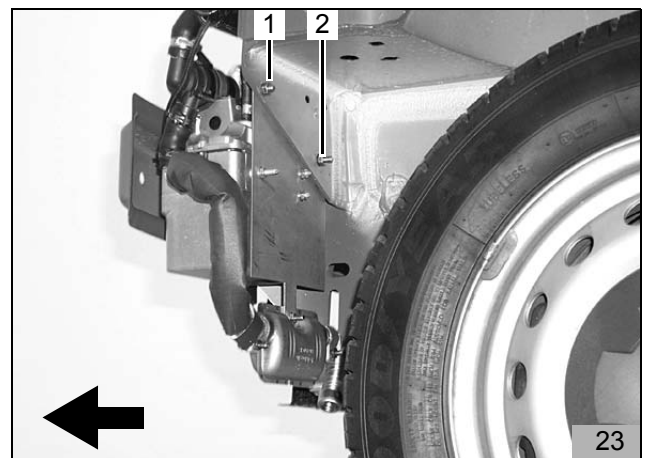

- Strebe mit Schraube M10x16 (1) und Federring an vorhandener Gewindebohrung befestigen
- 2 EJOT-Spezialschrauben am Heizgerät festziehen (Anzugsdrehmoment 10 Nm)

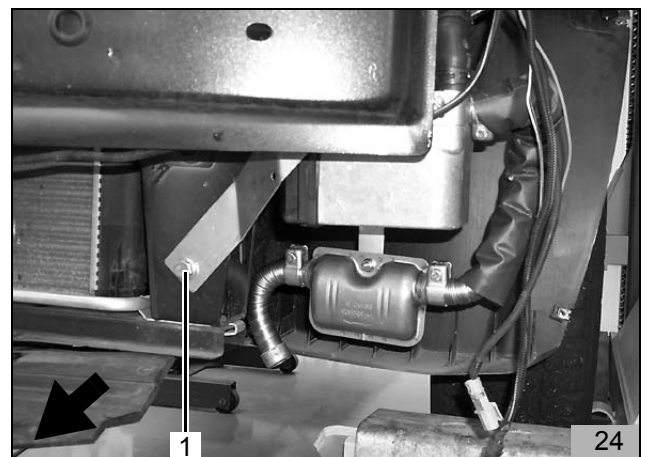

## Einbindung in den Wasserkreislauf

### HINWEIS:

Alle Schlauchschellen mit 2,0 + 0,5 Nm festziehen!  
Auslaufendes Kühlwasser mit geeignetem Behälter auffangen!

Wasserschläuche knickfrei verlegen!

Im Folgenden wird eine Einbindung des Heizgerätes "In Reihe" (Inline) in den Kühlwasserkreislauf des Fahrzeuges beschrieben

Legende:

- 1 Ausgleichsbehälter
- 2 Kühlerthermostat
- 3 Fahrzeugmotor
- 4 Umwälzpumpe (Heizgerät)
- 5 Heizgerät
- 6 Heizungswärmetauscher (Fahrzeug)
- 7 Kühler

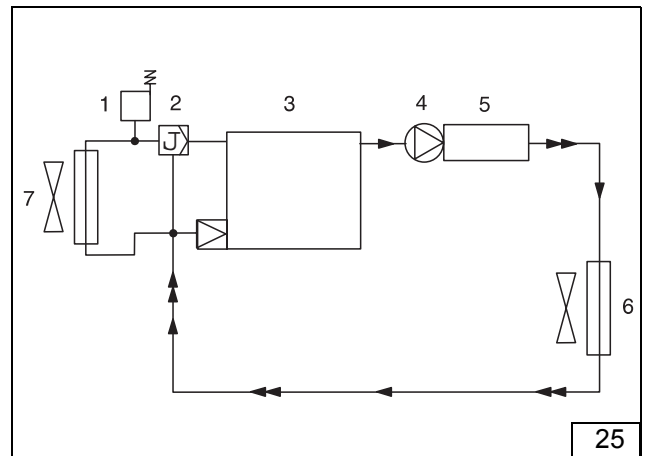

- Fahrzeugeigenen Wasserschlauch (1,2,3) vom Motor-Wasseraustritt zum Wärmetauscher-Eintritt abklemmen
- Fahrzeugeigenen Wasserschlauch (2,3) vom Motor-Wasseraustritt gemäß Bild zweimal trennen (Bogen herausschneiden)
- Abgetrennten Schlauchbogen (2) entsorgen



- Bereits vormontierten Wasserschlauch (2) vom Heizgerät-Wasseraustritt gemäß Bild zur Trennstelle verlegen, mit fahrzeugeigenem Schlauchstück (1) zum Wärmetauscher verbinden und mit Schlauchschellen befestigen

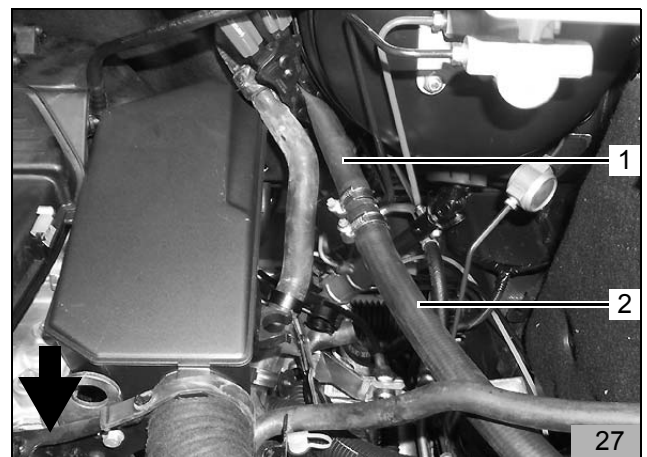

- Beide Distanzgummis (1,2) gemäß Bild positionieren

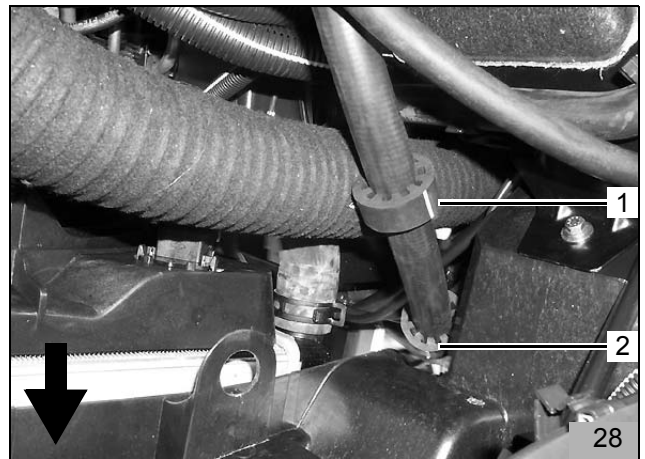

- Auf Wasserschlauch 750mm lang (3) Distanzgummi schwarz (2) aufstecken und gemäß Bild positionieren
- 90°-Bogen (4) mit Verbindungsrohr 20/20 mit Wasserschlauch (3) verbinden, gemäß Bild ausrichten und mit Schlauchschellen befestigen
- Verbindungsrohr 18/20 (1) in Wasserschlauch (3) einstecken und mit Schlauchschelle befestigen

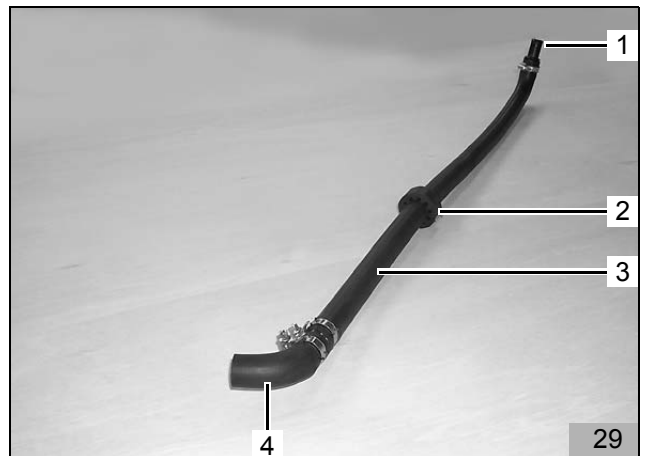

- Vormontierten Wasserschlauch (2) mit Verbindungsrohr (29/1) mit fahrzeugeigenem Schlauchstück (3) zum Motor-Wasseraustritt verbinden, gemäß Bild ausrichten und mit Schlauchschelle befestigen
- Wasserschläuche mit Abstandhalter (1) fixieren



- Vormontierten Wasserschlauch (2) gemäß Bild zum Heizgerät verlegen, auf Heizgerät-Wassereintritt aufstecken und mit Schlauchschelle befestigen
- Wasserschläuche mit Abstandhalter (1) fixieren

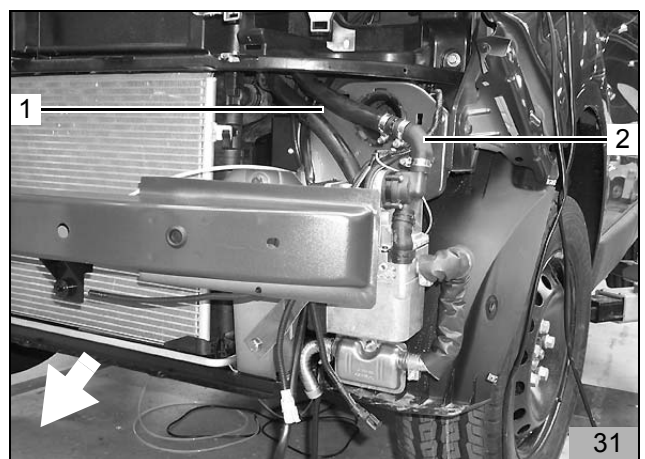

- Wasserschläuche mit Abstandhalter (1) fixieren
- Distanzgummi (2) gemäß Bild positionieren
- Alle Wasserschläuche mit Kabelbindern befestigen

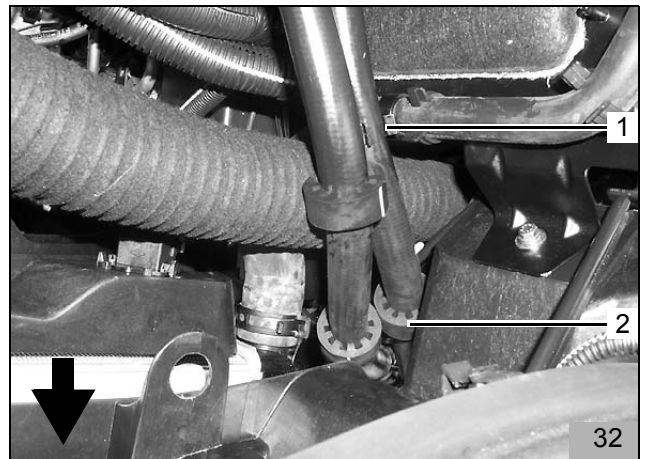

### Brennluftansaugleitung

- Bohrung Ø 6,5mm (1) gemäß Bild in Steg der Versteifung bohren und Clip (2) einsetzen

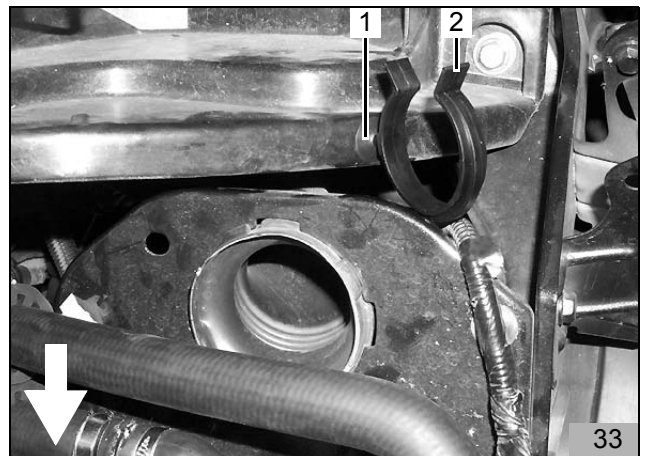

### HINWEIS:

Einbaulage des Luftansaugchalldämpfers beachten, siehe „Einbauanweisung“!

- Brennluftansaugleitung (1) mit geschlitzter Seite am Heizgerät-Brennluftstutzen aufstecken und mit Schlauchschelle befestigen
- Brennluftansaugleitung gemäß Bild verlegen
- Brennluftansaugchalldämpfer (2) bis zum Anschlag in Brennluftansaugleitung eindrehen
- Luftansaugchalldämpfer (2) in Clip (33/2) einsetzen

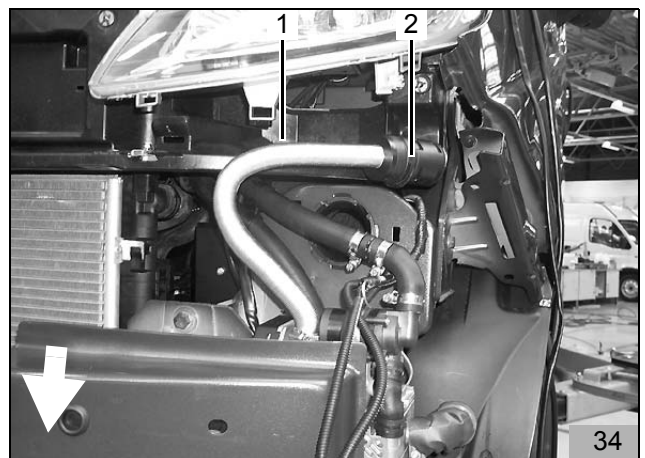

## Brennstoffeinbindung

**ACHTUNG:**

Brennstoffleitung so verlegen, dass sie gegen Stein-  
schlag geschützt ist!

An scharfen Kanten Brennstoffleitung und Kabelbaum  
mit Scheuerschutz versehen!

- Mecanyl-Brennstoffleitung (2) mit Schlauchstück (3)  
und Schlauchschellen am Heizgerät befestigen
- Mecanyl-Brennstoffleitung gemäß Bild im Bogen zu  
Kabelbaum der Dosierpumpe führen und mit Ab-  
standhalter (1) am Wasserschlauch befestigen

**ACHTUNG:**

Auf genügend Abstand der Mecanyl-Brennstoffleitung  
und Kabelbaum der Dosierpumpe zur Lenksäule ach-  
ten!

- Mecanyl-Brennstoffleitung zusammen mit dem Ka-  
belbaum der Dosierpumpe entlang fahrzeugeigener  
Leitungen zur Lenksäule führen
- Mecanyl-Brennstoffleitung zusammen mit dem Ka-  
belbaum der Dosierpumpe am Querträger am Un-  
terboden zur rechten Fahrzeugseite führen zum  
Einbauort der Dosierpumpe verlegen
- Mecanyl-Brennstoffleitung und Kabelbaum der Do-  
sierpumpe mit Kabelbindern an vorhandenen Lei-  
tungen befestigen

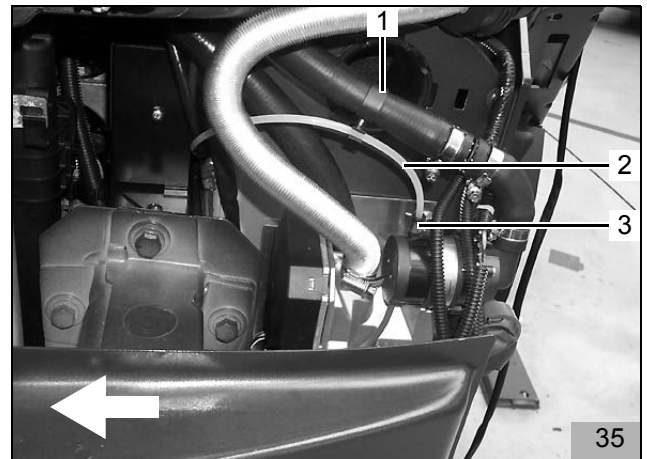

## Dosierpumpe

### HINWEIS:

Einbaulage der Dosierpumpe (1) beachten, siehe „Einbauanweisung“

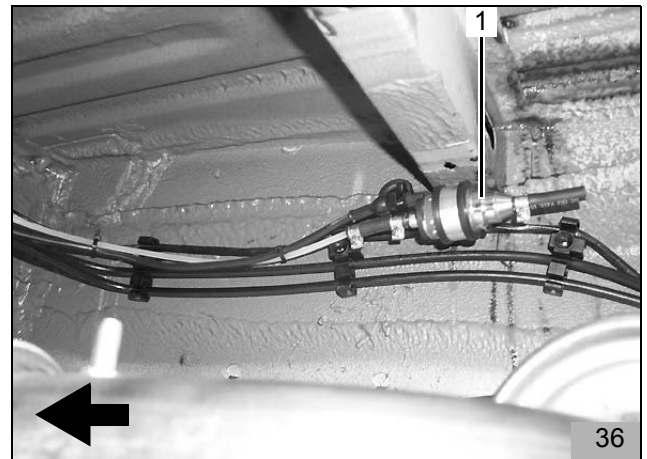

- Schwingmetallpuffer (4) mit Bundmutter und Karoseriescheibe an vorhandener Bohrung (5) befestigen
- Dosierpumpe (6) mit Rohrschelle gummiert (3) und Bundmutter wie in Bild dargestellt am Schwingmetallpuffer (4) befestigen
- Kabelbaum an der Dosierpumpe ablängen, Einzelderdichtungen aufschieben, Flachstecker ancrimpen, Steckergehäuse komplettieren und Kabelbaum an der Dosierpumpe anstecken
- Mecanyl-Brennstoffleitung (1) ablängen und mit Schlauchstück (2) und Schlauchschellen an der Dosierpumpe Druckseite (Seite mit Stecker) anschließen
- Kabelbaum und Mecanyl-Brennstoffleitung mit Kabelbindern befestigen

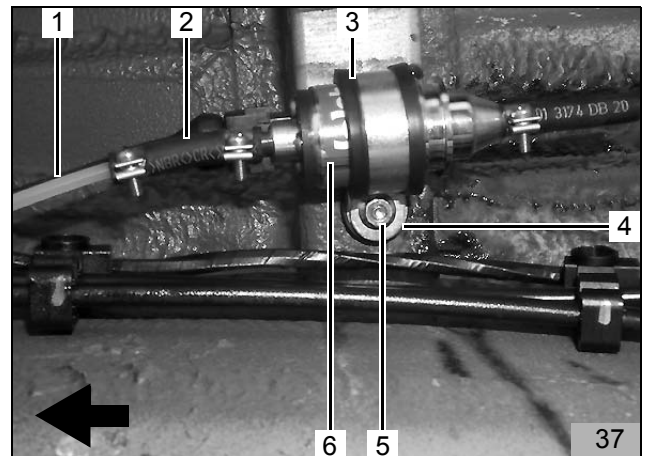

## Tankentnehmer

### HINWEIS:

Einbaulage des Tankentnehmers beachten, siehe Einbauanweisung!

- Fahrzeugeigenen Kraftstofftank gemäß Herstellerangaben ausbauen
- Tankarmatur gemäß Herstellerangaben ausbauen
- Beiliegende Schablone (2) gemäß Bild anlegen und Bohrung  $\varnothing$  6mm (1) bohren
- Tankentnehmer gemäß beiliegender Schablone formen und ablängen

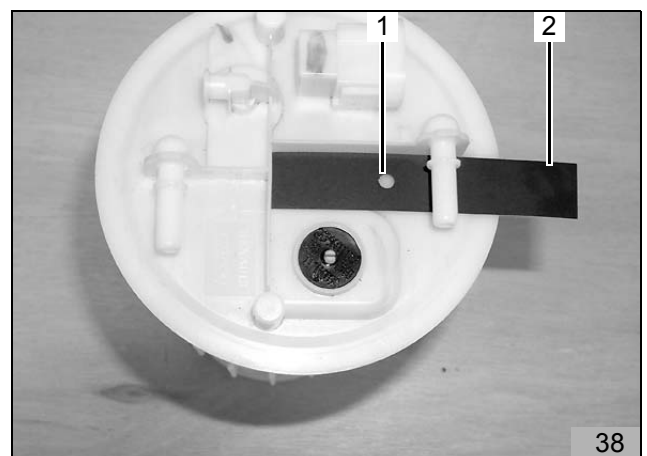



**HINWEIS:**

Auf Freigängigkeit der Tankarmatur zum Tankentnehmer achten!

- Tankentnehmer (3,4) gemäß Bild mit Dichtungen in Bohrung einsetzen, ausrichten und mit beiliegender Mutter befestigen
- Vom beiliegenden 90°-Formschlauch (2) die Seite mit dem kleineren Innendurchmesser um 10mm kürzen
- 90°-Formschlauch (2) mit gekürzter Seite auf Tankentnehmer (3) aufstecken, gemäß Bild ausrichten und mit Schlauchschelle befestigen
- Reststück der Mecanyl-Brennstoffleitung (1) in Formschlauch einstecken und mit Schlauchschelle befestigen
- Tankarmatur gemäß Herstellerangaben wieder einbauen
- Mecanyl-Brennstoffleitung an vorhandenen Leitungen im Bereich des Kraftstofftanks mit Kabelbindern befestigen

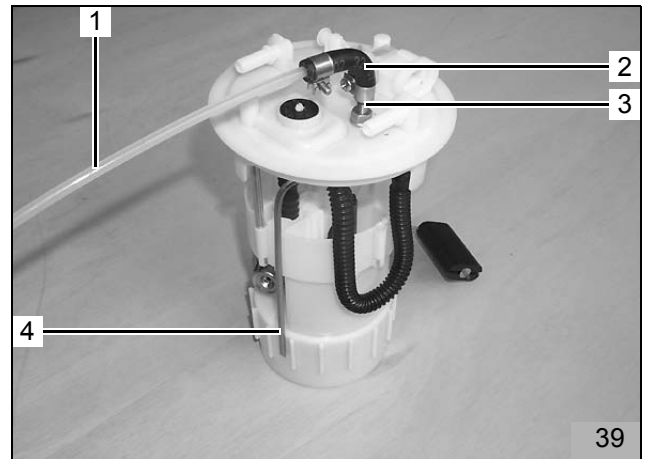

- Kraftstofftank gemäß Herstellerangaben wieder einbauen, dabei die fahrzeugeigene Schelle gegen die beiliegende Schlauchschelle (1) austauschen

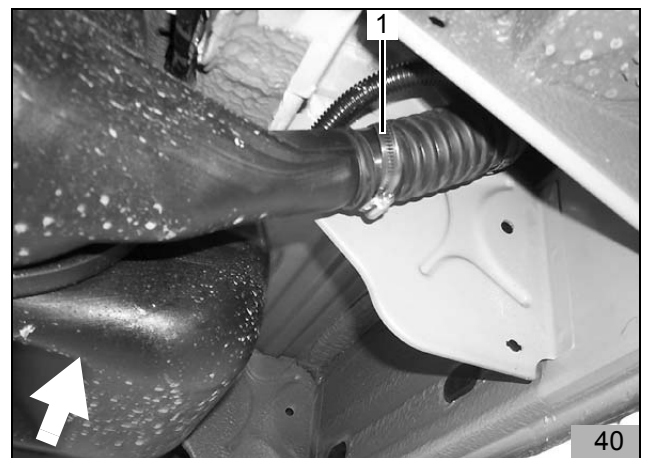

- Mecanyl-Brennstoffleitung (2) zur Dosierpumpe verlegen und an der Saugseite der Dosierpumpe ablängen
- Mecanyl-Brennstoffleitung (2) mit Schlauchstück (1) und Schlauchschellen mit der Dosierpumpe verbinden

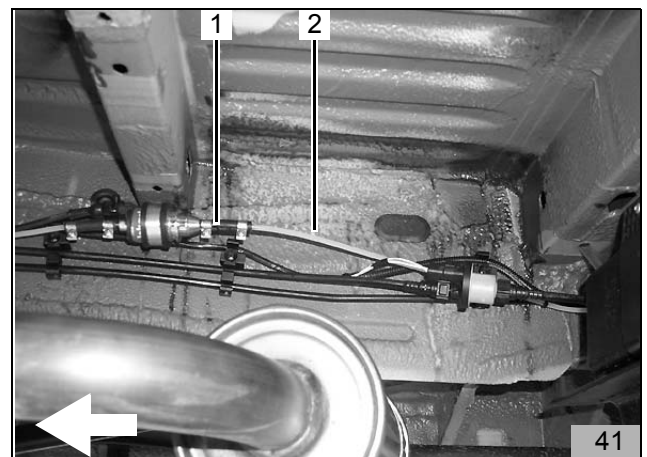

## Anschluss der Stromversorgung

- Plusleitung (1) entlang vorhandener Leitungen in den Batteriekasten verlegen
- Von Plusleitung (1) ein Stück mit 200mm Länge abschneiden
- An Leitung rot 200mm lang Krallenkabelschuh ancrimpen
- An anderes Ende der Leitung rot Einzeladerabdichtung aufstecken, mit Buchsenkontakt vercrimpen und in beiliegenden Sicherungshalter einstecken
- Sicherungshalter mit beiliegender Sicherung 25 A komplettieren
- Verlängerte Plusleitung (1) am Sicherungshalter (3) ablängen und anschließen
- Sicherungshalter (3) mit Kabelbinder oder Anbauplatte befestigen
- Plusleitung mit Kabelbindern befestigen
- Plusleitung am Batterie-Pluspol ablängen
- Plusleitung mit Krallenkabelschuh am Batterie-Pluspol (2) anschließen

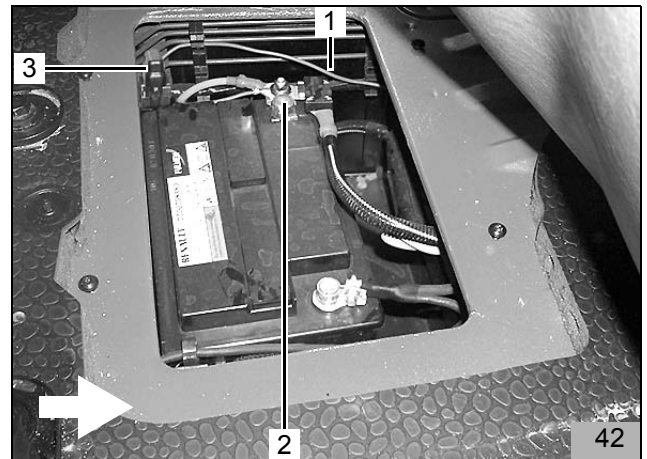

## Montage der Hupe

### HINWEIS:

Zur Montage der Hupenhalterung nur die beigelegte Schraube M8x12 verwenden!

### ACHTUNG:

Auf genügend Abstand der Hupe zum Halter Heizgerät achten!

- Hupenhalterung mit Schraube M8x12 (1) an vorhandener Gewindebohrung befestigen
- Hupe (3) an vorhandener Bohrung (2) nach innen versetzen
- Kabelbaum der Hupe an Hupe aufstecken

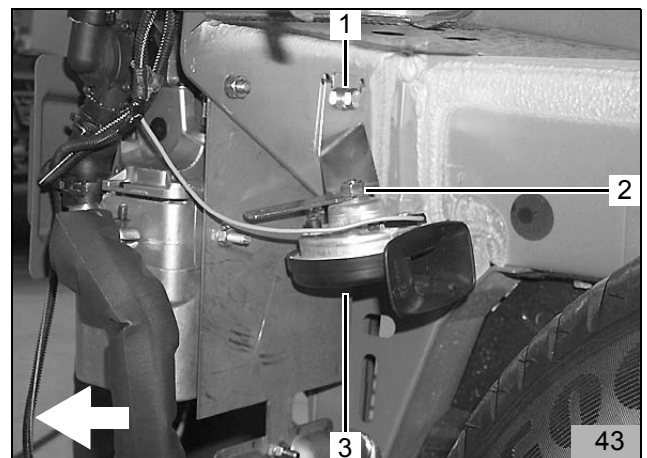

## Abschließende Arbeiten



### ACHTUNG:

Auf genügend Abstand der Abgasleitung zu Stoßfänger achten, ggf. Distanzgummi rot der Abgasanlage nachpositionieren!

### ACHTUNG!

Demontierte Teile in umgekehrter Reihenfolge montieren.

Alle Schlauchleitungen, Schlauch-, Federband- und Caillauschellen, sowie alle elektrischen Anschlüsse auf festen Sitz prüfen.

Alle losen Leitungen mit Kabelbinder sichern.

Nur vom Fahrzeughersteller freigegebenes Kühlmittel verwenden!

Heizgerätekompontenten mit Korrosionsschutzwachs (Tectyl 100K, Bestell- Nr. 111329) einsprühen.

- Batterie anschließen
- Motor starten, Kühlmittelkreislauf nach Angaben des Fahrzeug- Herstellers entlüften, Kühlmittel nachfüllen
- Radiocode eingeben
- Vorwahluhr einstellen
- Einstellungen gemäß „Bedienungshinweise für den Endkunden“ vornehmen
- Funktion der Standheizung prüfen, siehe Betriebsanweisung / Einbauanweisung
- Aufklebeschild „Standheizung vor dem Tanken abschalten“ an der B-Säule links anbringen



# Webasto

*Feel the drive*

Webasto AG  
Postfach 80 - 82132 Stockdorf - Hotline 0 18 05 / 93 22 78  
Hotfax (0395) 55 92-353 - <http://www.webasto.de>

**Bedienungshinweise für den Endkunden**

Bitte Seite entnehmen und der Fahrzeug- Bedienungsanleitung beifügen!



Vor Abstellen des Fahrzeugs sind folgende Einstellungen vorzunehmen:

- Temperatur (1) auf max/warm einstellen
- Luftaustritt auf Frontscheibe (2) stellen

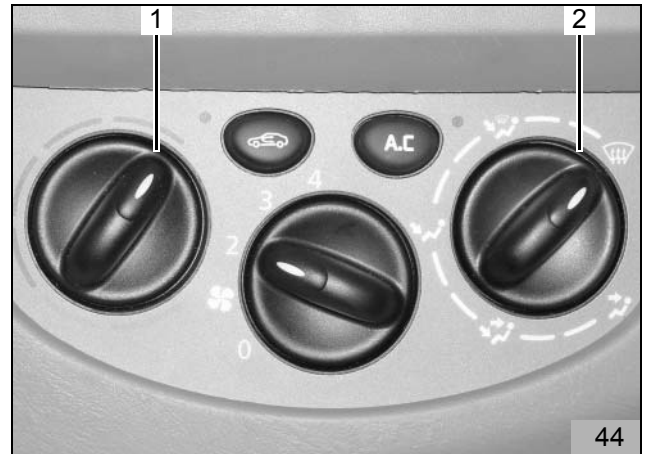

**Schablone Tankentnehmer**

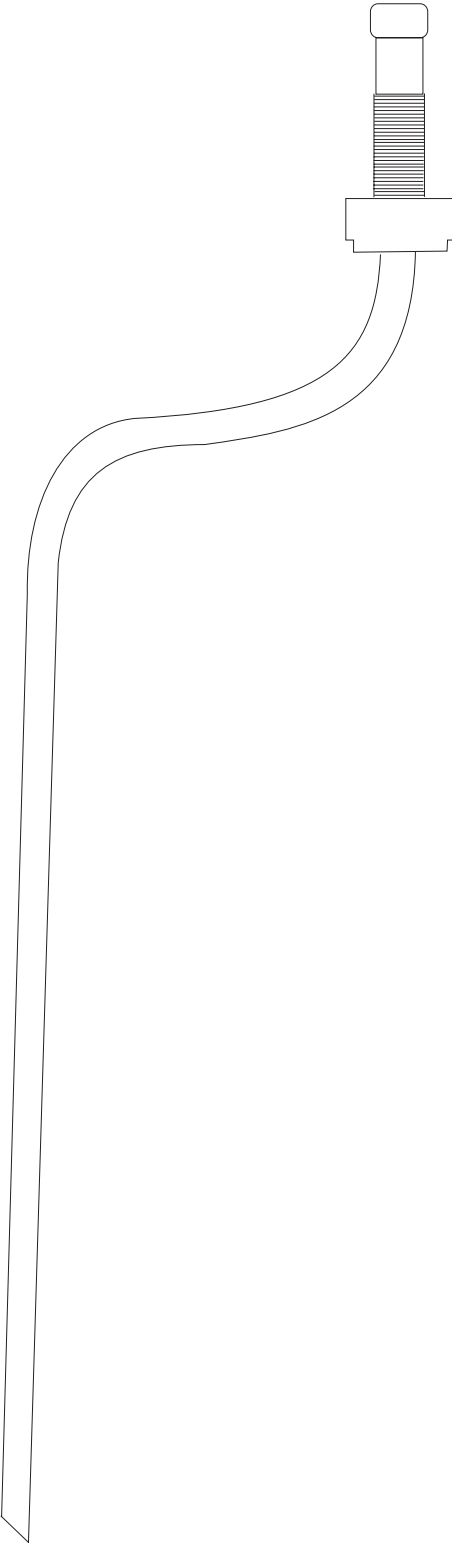

**Schablone Tankarmatur**

