

Aufrüstanleitung

Aufrüstung vom Zuheizter auf
Standheizung mit Motorvorwärmung

Audi Q7

Diesel
ab Modell 2006



ACHTUNG!

Warnung vor Gefahr:

Das unsachgemäße Einbauen oder Reparieren von Webasto Heizsystemen kann Feuer verursachen oder zum Austritt von tödlichem Kohlenmonoxid führen. Dadurch können schwere oder tödliche Verletzungen hervorgerufen werden.

Für den Einbau und die Reparatur von Webasto Heiz- und Kühlsystemen bedarf es eines speziellen Firmentrainings, technischer Dokumentation, Spezialwerkzeuge und eine Spezialausrüstung.

Versuchen Sie NIEMALS, Webasto Heiz- oder Kühlsysteme einzubauen oder zu reparieren, wenn Sie das Firmentraining nicht erfolgreich abgeschlossen und dabei die notwendigen technischen Fähigkeiten erworben haben und die für einen sachgerechten Einbau und Reparatur nötigen technischen Dokumentationen, Werkzeuge und Ausrüstungen nicht zur Verfügung stehen.

Befolgen Sie IMMER alle Webasto Einbau- und Reparaturanleitungen, und beachten Sie alle Warnhinweise.

Webasto übernimmt keine Haftung für Mängel und Schäden, die auf einen Einbau durch ungeschultes Personal zurückzuführen sind.

Inhaltsverzeichnis

Gültigkeit	2
Heizgerät / Einbaukit	3
Vorwort	3
Allgemeine Hinweise	3
Erläuterungen zum Dokument	4
Vorarbeiten	5
Einbindung Elektrik	6
Abschließende Arbeiten	9
Codierung Klimasteuergerät J255 im Modus Eigendiagnose	9

Gültigkeit

Hersteller	Handelsbezeichnung	Typ	EG-BE-Nr. / ABE
Audi	Q7	4LB	e1 * 2001 / 116 * 0350

Motortyp	Motorart	Leistung in kW	Hubraum in cm ³
BUG	Diesel	171	2967

Fahrzeug- und Motortypen, Ausstattungsvarianten sowie Länderspezifikationen, die nicht in dieser Einbauanleitung aufgeführt sind, wurden nicht geprüft. Ein Einbau nach dieser Einbauanleitung kann aber möglich sein.

Heizgerät / Einbaukit

Menge	Bezeichnung	Bestell-Nr.:
1	Aufrüstkit Audi Q7 Diesel T91	9014397C

Zusätzlich erforderlich:

Menge	Bezeichnung	Audi Bestell-Nr.:
4	Schraube	N 909 803 04

Vorwort

Diese Aufrüstanleitung gilt für die Fahrzeuge Audi Q7 Diesel - Gültigkeit siehe Seite 2 - ab Modelljahr 2006 und später, wenn technische Änderungen am Fahrzeug den Einbau nicht beeinflussen, unter Ausschluss jeglicher Haftungsansprüche. Je nach Version und Ausstattung des Fahrzeuges können beim Einbau Änderungen gegenüber dieser „Einbauanleitung“ notwendig werden.

In jedem Fall sind jedoch die Vorschriften der „Einbauanleitung“ und „Bedienungs- und Wartungsanleitung“ des eingebauten Heizgerätes zu befolgen.

Die entsprechenden Regeln der Technik sowie eventuelle Angaben des Fahrzeugherstellers sind beim Einbau einzuhalten.

Allgemeine Hinweise

Der Einbau erfolgt gemäß den allgemein üblichen Regeln der Technik. Wenn nicht anders beschrieben, erfolgt die Befestigung von Schläuchen, Leitungen und Kabelbäumen mit Kabelbindern an fahrzeugeigenen Leitungen und Kabelbäumen.

Scharfe Kanten sind mit Scheuerschutz (aufgeschnittener Kraftstoffschlauch) zu versehen!

Blanke Karosseriestellen, wie z.B Bohrungen, sind mit Korrosionsschutzwachs (Tectyl 100K, Bestell-Nr. 111329) einzusprühen.

Erläuterungen zum Dokument

Um Ihnen einen schnellen Überblick über die einzelnen Arbeitsschritte zu geben, finden Sie eine Kennzeichnung an der Außenkante oben rechts auf der jeweiligen Seite.

Mechanik

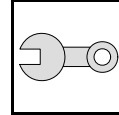

Elektrik

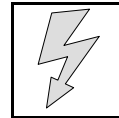

Auf Besonderheiten wird durch folgende Symbole hingewiesen:



besondere Gefahr von Verletzungen oder tödlichen Unfällen



besondere Gefahr der Beschädigung von Bauteilen



besondere Brand- und Explosionsgefahr



Verweis auf allgemeine Einbauanweisung der Webasto Komponente bzw. auf fahrzeugspezifische Unterlagen des Herstellers



Hinweis auf eine technische Besonderheit

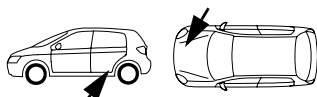

Der Pfeil im Fahrzeugpiktogramm zeigt die Position am Fahrzeug und die Blickrichtung

Vorarbeiten**ACHTUNG!**

**Stellen Sie vor Beginn der Arbeiten sicher, dass der Zuheizer voll funktionstüchtig ist!
Überprüfen Sie, ob der Zuheizer (Zusatzheizung) auf -AUTO- steht (siehe Bordbuch unter
Kapitel -warm und kalt-)!**



Das Steuergerät J255 muss gemäß "Abschließende Arbeiten" mit VAS 5051/52 codiert werden!

- Linkes Vorderrad demontieren
- Radhausschale vorne links abbauen
- Abdeckblech über Heizgerät abbauen, Schraubenreste entfernen
- Sicherungsdeckel Armaturentafel links abbauen
- Oberen Sicherungsträger ausbauen
- Verkleidung der Pedale im Fußraum unten ausbauen
- Laubschutzgitter im Motorraum vom Relaiskasten (unterhalb des Wischers auf der Fahrerseite) ausbauen



Einbindung Elektrik

Kabelbaumdurchführung

Ansicht vom Motorraum

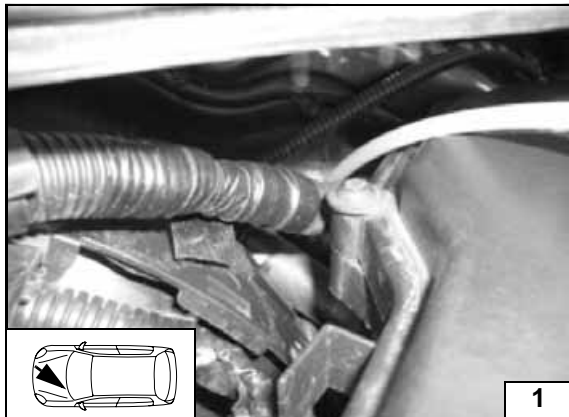

Kabelbaumdurchführung

Ansicht vom Innenraum

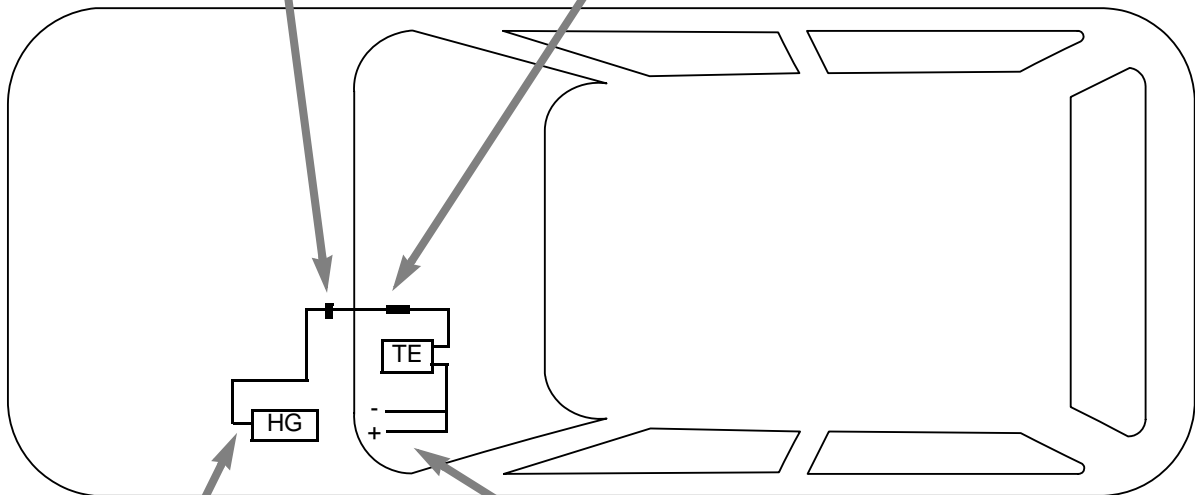
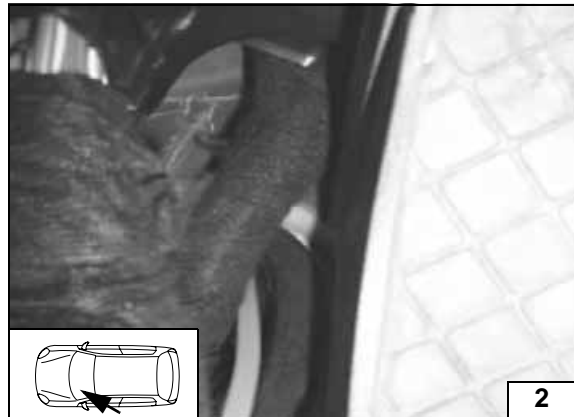

Schema
Kabel-
baumverle-
gung

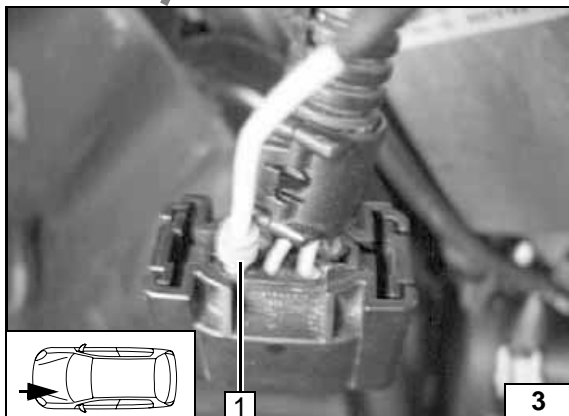

Anschluss Heizgerät

1 PIN 1, Stecker Heizgerät

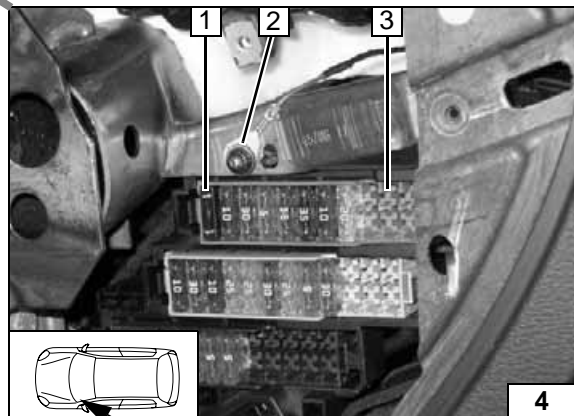

Anschluß Sicherungsträger

- 1 Sicherung 1A Klemme 30
- 2 Fahrzeugeigene Schraube und Massean-
schluss Telestart KS4
- 3 Oberer Sicherungsträger

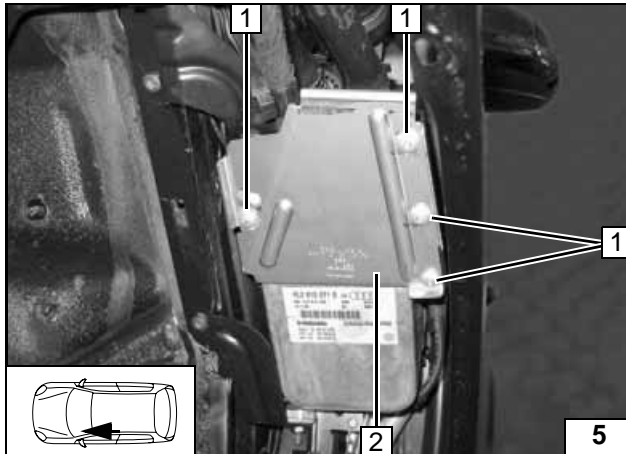

Schraubenköpfe **1** [4x] ausbohren und Gewindestücke entfernen.

2 Abdeckblech



Abdeckblech demontieren

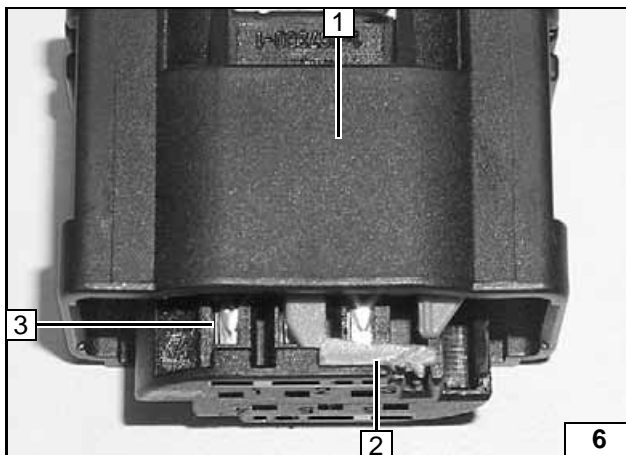

6-poligen Stecker X14 (**1**) vom Heizgerät abziehen. Leitung gelb von Kabelstrang 1 (KS1) in Steckplatz Pin 1 des Steckers X14 (**1**) einrasten. Stecker X14 (**1**) auf Heizgerät aufstecken.

Kabelstrang 1 (KS1) in den Innenraum verlegen und gemäß Schaltplan mit Kabelstrang 2 (KS2) verbinden.

2 Verriegelung, nach rechts schieben

3 Steckplatz Pin 1



Anschluss KS1 und KS2

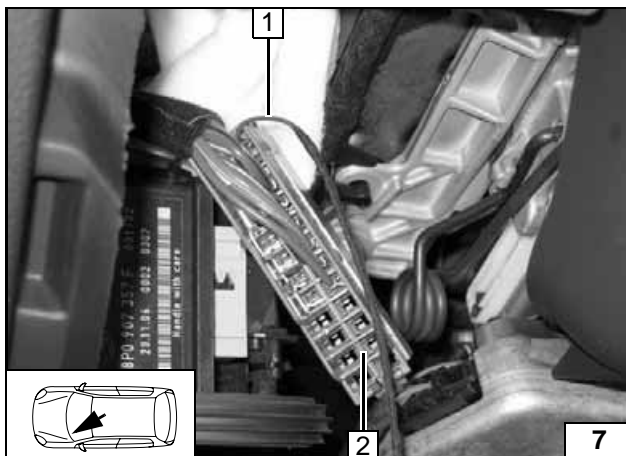

Verriegelung Sicherungsträger **2** entriegeln. KS3 **1** auf Klemme 30 in der Sicherungsträger einrasten.



Anschluss KS3

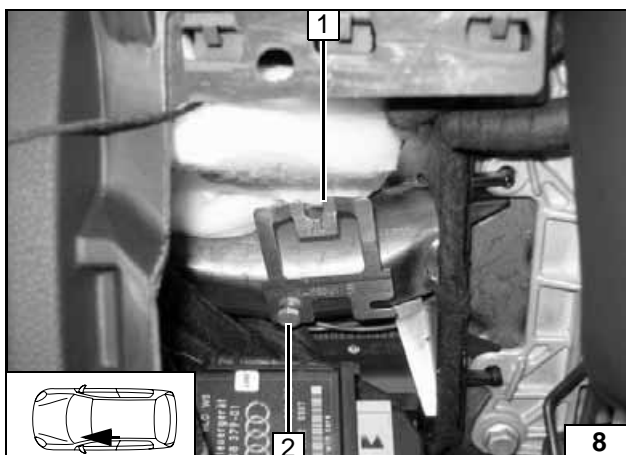

1 Halter Telestart

2 Schraube M6x12, Federring, fzg. eigenes Gewinde

Telestart montieren

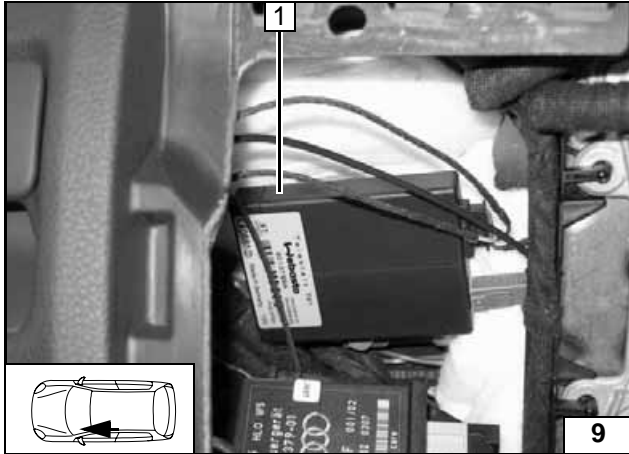

1 Telestart auf Halter aufstecken

Telestart montieren

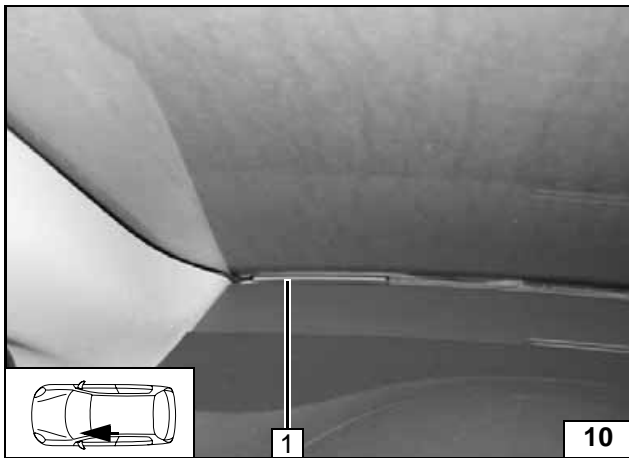

1 Telestart-Antenne

Antenne montieren

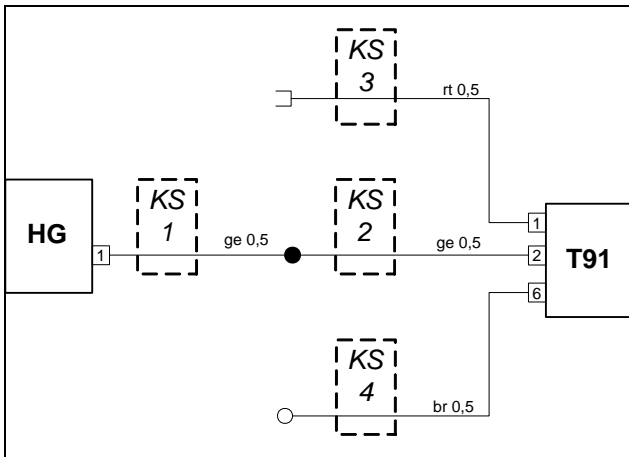

Legende:

- HG** Heizgerät
- T91** Telestartempfänger
- KS** Kabelstrang
- rt** rot
- br** braun
- ge** gelb

Schaltplan

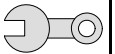

Abschließende Arbeiten

ACHTUNG!

- Demontierte Teile in umgekehrter Reihenfolge montieren
- Anzugsdrehmoment der Schrauben am Vorderrad beachten
- Abdeckblech mit Original Audi Schrauben (N 909 803 04) befestigen
- Alle elektrischen Anschlüsse auf festen Sitz prüfen
- Alle losen Leitungen mit Kabelbinder sichern
- Telestart gemäß allgemeiner Bedienungsanleitung anlernen

Beiliegende fahrzeugspezifische Bedienungsanleitung dem Einbauset entnommen und dem Endkunden aushändigen!



Codierung Klimasteuergerät J255 im Modus Eigendiagnose

Funktion:

08 - Heizung/Klima

10 - Anpassung

18 - von „0“ auf „1“ codieren

Speichern



Webasto
Feel the drive

Webasto AG
Postfach 80 - 82132 Stockdorf
Hotline 01805 / 932278 - Hotfax 0395 / 5592-353
<http://www.webasto.de>