

Wasser-Heizgerät



Zusatzheizung *Thermo Top E*

00 0003

Zusatzheizung *Thermo Top C*

00 0002

Zusatzheizung *Thermo Top P*

00 0104

Einbauanleitung

Nissan Qashqai

1,5l Diesel
ab Modell 2007
Linkslenker
Schaltgetriebe



ACHTUNG!

Warnung vor Gefahr:

Das unsachgemäße Einbauen oder Reparieren von Webasto Heizsystemen kann Feuer verursachen oder zum Austritt von tödlichem Kohlenmonoxid führen. Dadurch können schwere oder tödliche Verletzungen hervorgerufen werden.

Für den Einbau und die Reparatur von Webasto Heiz- und Kühlsystemen bedarf es eines speziellen Firmentrainings, technischer Dokumentation, Spezialwerkzeuge und eine Spezialausrüstung.

Versuchen Sie NIEMALS, Webasto Heiz- oder Kühlsysteme einzubauen oder zu reparieren, wenn Sie das Firmentraining nicht erfolgreich abgeschlossen und dabei die notwendigen technischen Fähigkeiten erworben haben und die für einen sachgerechten Einbau und Reparatur nötigen technischen Dokumentationen, Werkzeuge und Ausrüstungen nicht zur Verfügung stehen.

Befolgen Sie IMMER alle Webasto Einbau- und Reparaturanleitungen, und beachten Sie alle Warnhinweise.

Webasto übernimmt keine Haftung für Mängel und Schäden, die auf einen Einbau durch ungeschultes Personal zurückzuführen sind.

Inhaltsverzeichnis

Gültigkeit	2	Einbauort vorbereiten	12
Heizgerät / Einbaukit	3	Heizgerät vorbereiten	13
Vorwort	3	Heizgerät einbauen	14
Allgemeine Hinweise	3	Wassereinbindung Diesel	15
Spezialwerkzeug	3	Brennstoffeinbindung	18
Erläuterungen zum Dokument	4	Brennluft	20
Vorarbeiten	5	Abgasanlage	21
Einbauort Heizgerät	5	Abschließende Arbeiten	23
Elektrik vorbereiten	6	Bedienungshinweise für den Endkunden	24
Einbindung Elektrik	7		
Gebälseansteuerung manuelle Klimaanlage	8		
Gebälseansteuerung Klimaautomatik	9		
Option Telestart	11		

Gültigkeit

Hersteller	Handelsbezeichnung	Typ	EG-BE-Nr. / ABE
Nissan	Qashqai	J10	e11* 2001 / 116 * 0295 * ...

Motortyp	Motorart	Leistung in kW	Hubraum in cm ³
K9K	Diesel	78	1461

Fahrzeug- und Motortypen, Ausstattungsvarianten sowie Länderspezifikationen, die nicht in dieser Einbauanleitung aufgeführt sind, wurden nicht geprüft. Ein Einbau nach dieser Einbauanleitung kann aber möglich sein.

Der Einbauort von Vorwähluhr und Sommer- / Winterschalter ist vor dem Einbau mit dem Endkunden abzustimmen!

Heizgerät / Einbaukit

Menge	Bezeichnung	Bestell-Nr.:
1	Nissan-spezifischer Lieferumfang	siehe Nissan-Preisliste
1	Einbaukit Nissan Qashqai Diesel	1311965A
Zusätzlich erforderlich:		
1	Bedienelement gemäß Nissan-Preisliste	siehe Nissan-Preisliste

Für die jeweilige Fahrzeugklasse empfohlenes Heizgerät:

Fahrzeug	Heizgerät
Kleinwagen	Thermo Top E
Mittelklasse, Kombi	Thermo Top C
Oberklasse, Van, Offroader	Thermo Top P



Die Auswahl des Heizgerätes richtet sich nach der Innenraumgröße des Fahrzeugs und dem Komfortanspruch des Kunden!

Vorwort

Diese Einbauanleitung gilt für die Fahrzeuge Nissan Qashqai Diesel - Gültigkeit siehe Seite 2 - ab Modelljahr 2007 und später, wenn technische Änderungen am Fahrzeug den Einbau nicht beeinflussen, unter Ausschluss jeglicher Haftungsansprüche. Je nach Version und Ausstattung des Fahrzeuges können beim Einbau Änderungen gegenüber dieser „Einbauanleitung“ notwendig werden.

In jedem Fall sind jedoch die Vorschriften der „Einbauanweisung“ und „Bedienungs- und Wartungsanweisung“ der *Thermo Top C/P/E* zu befolgen.

Die entsprechenden Regeln der Technik sowie eventuelle Angaben des Fahrzeugherstellers sind beim Einbau einzuhalten.

Allgemeine Hinweise

Der Einbau erfolgt gemäß den allgemein üblichen Regeln der Technik. Wenn nicht anders beschrieben, erfolgt die Befestigung von Schläuchen, Leitungen und Kabelbäumen mit Kabelbindern an fahrzeugeigenen Leitungen und Kabelbäumen.

Scharfe Kanten sind mit Scheuerschutz (aufgeschnittener Kraftstoffschlauch) zu versehen!

Blanke Karosseriestellen, wie z.B Bohrungen, sind mit Korrosionsschutzwachs (Tectyl 100K, Bestell-Nr. 111329) einzusprühen.

Spezialwerkzeug

- Drehmomentschlüssel für 2,0 - 10 Nm
- Abklemmzangen
- Einnietmutternzange

Erläuterungen zum Dokument

Um Ihnen einen schnellen Überblick über die einzelnen Arbeitsschritte zu geben, finden Sie eine Kennzeichnung an der Außenkante oben rechts auf der jeweiligen Seite.

Mechanik

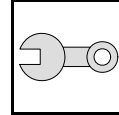

Elektrik

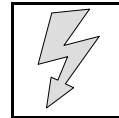

Wassereinbindung

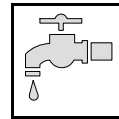

Kraftstoffeinbindung

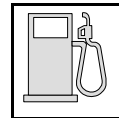

Abgasanlage

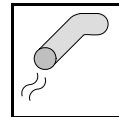

Brennluft

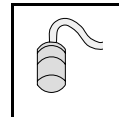

Auf Besonderheiten wird durch folgende Symbole hingewiesen:



besondere Gefahr von Verletzungen oder tödlichen Unfällen



besondere Gefahr der Beschädigung von Bauteilen



besondere Brand- und Explosionsgefahr



Verweis auf allgemeine Einbauanweisung der Webasto Komponente bzw. auf fahrzeugspezifische Unterlagen des Herstellers



Hinweis auf eine technische Besonderheit

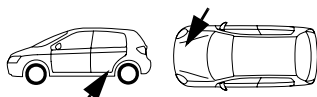

Der Pfeil im Fahrzeugpiktogramm zeigt die Position am Fahrzeug und die Blickrichtung

Vorarbeiten**ACHTUNG!**

- Tankdeckel öffnen, Tank belüften
- Tankdeckel wieder schließen
- Batterie abklemmen!
- Druck im Kühlsystem ablassen!
- Fabriknummer vom Typschild Original auf das Typschild Duplikat übertragen
- Die nicht zutreffende Jahreszahl auf dem Duplikatschild entfernen
- Duplikatschild (Typschild) an geeigneter Stelle sichtbar anbringen
- Batterie komplett ausbauen
- Luftfilter komplett mit Ansaugschlauch ausbauen
- Motordesignabdeckung abbauen
- Untere Motorabdeckung abbauen
- Untere Radhausverkleidung links lösen
- Hintere Sitzfläche ausbauen
- Serviceklappe Tankarmatur öffnen
- Untere Abdeckung Armaturenbrett Fußraum links abbauen
- Seitliche Abdeckung Armaturenbrett links abbauen
- Untere Abdeckung Armaturenbrett links abbauen
- Sicherungsträger links im Innenraum lösen
- Untere A-Säulenverkleidung Fußraum links abbauen (nur bei Telestart)
- Klimabedienteil ausbauen (nur bei Klimaautomatik)

Die Seite 24 "Bedienungshinweise für den Endkunden" entnehmen und der Bedienungsanleitung beifügen!

**Einbauort Heizgerät**

1 Heizgerät

Einbauort

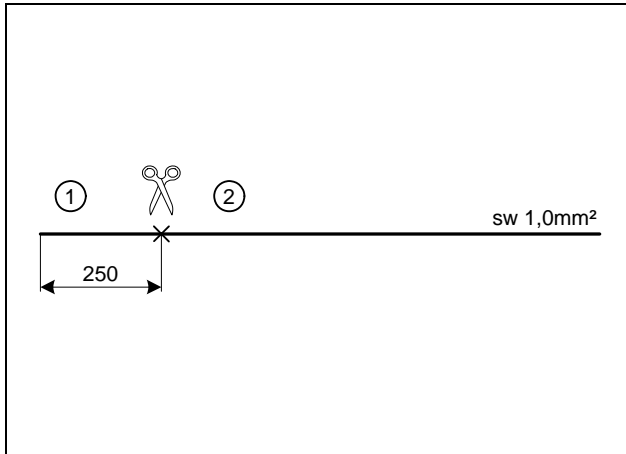

Elektrik vorbereiten

Nur bei Klimaautomatik



**Leitungen
ablängen**

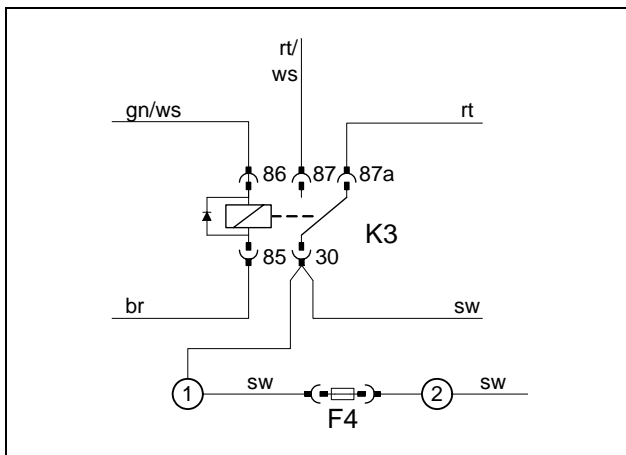

Verbindungen gemäß Schaltplan herstellen.
Leitungsabschnitt 2 in den beiliegenden Iso-
lierschlauch einziehen.



**Sicherung
F4 vorbe-
reiten**

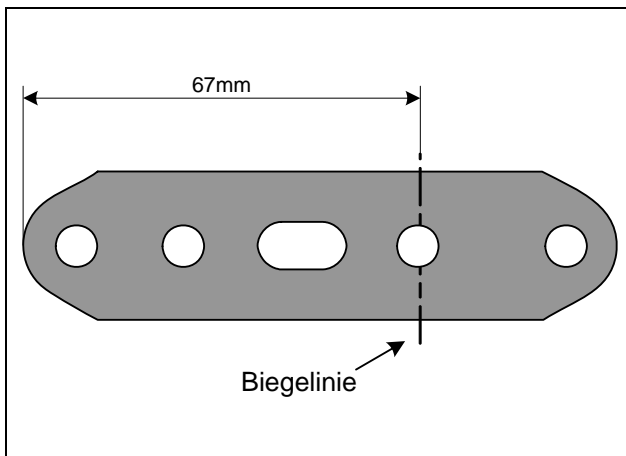

Lochband um 90° abwinkeln!



**Lochband
vorberei-
ten**



Einbindung Elektrik

Kabelbaumdurchführung

1 Gummitülle

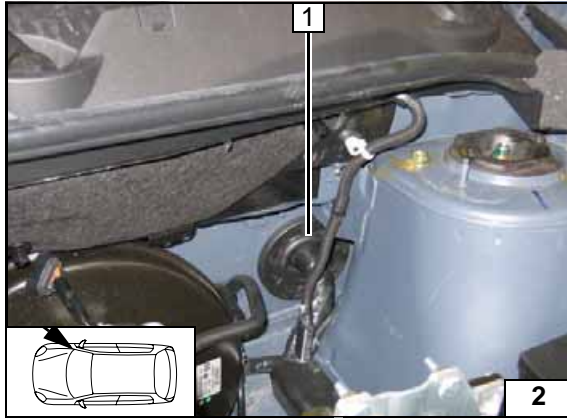

Option Sommer-/Winterschalter

1 Sommer-/Winterschalter, Bohrung Ø 12mm

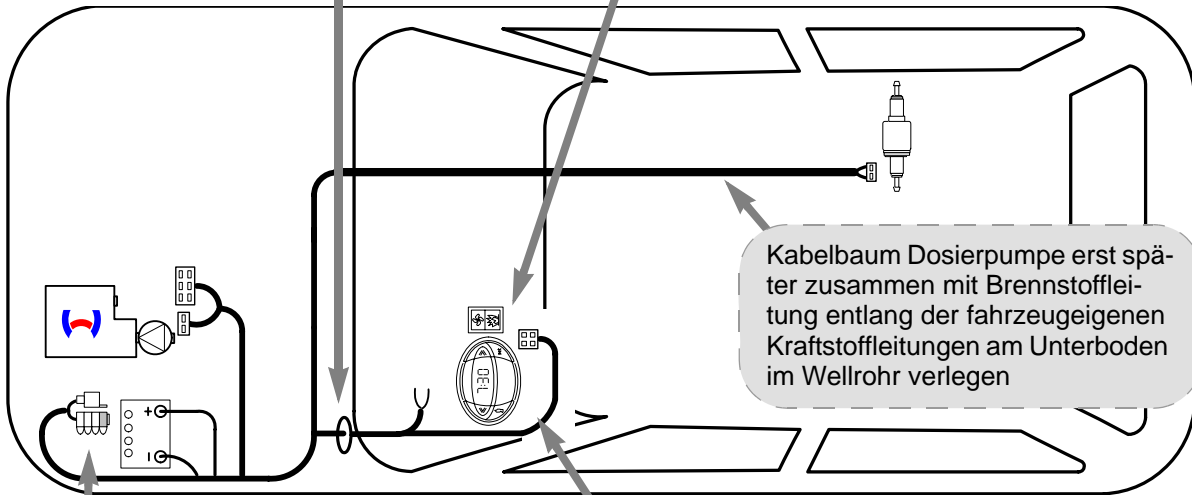
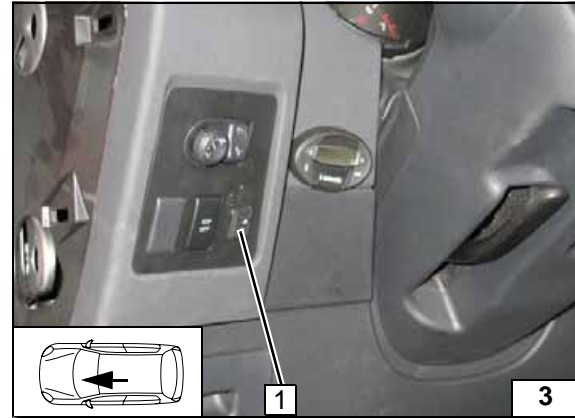

Schema
Kabel-
baumverle-
gung

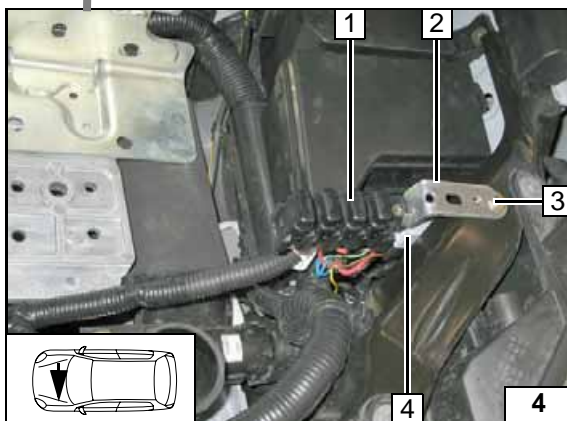

Sicherungshalter, K3-Relais

- 1 Halteplatte Sicherungshalter, Schraube M5x20, Scheiben, Mutter M5
- 2 Lochband abgewinkelt
- 3 Schraube M6x20, Scheibe, Bundmutter M6, fahrzeugeigene Bohrung
- 4 Gebläse-Relais K3

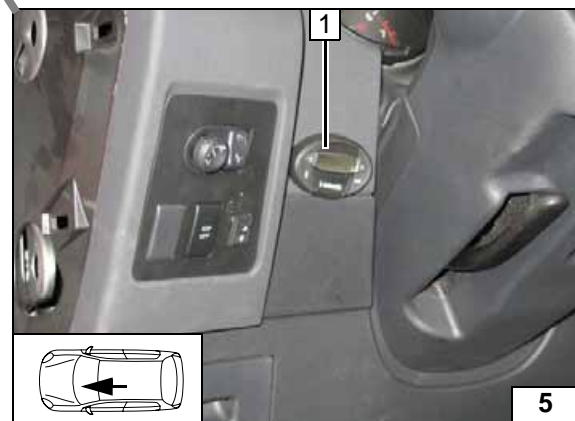

Vorwahluhr

- 1 Vorwahluhr



Gebläseansteuerung manuelle Klimaanlage

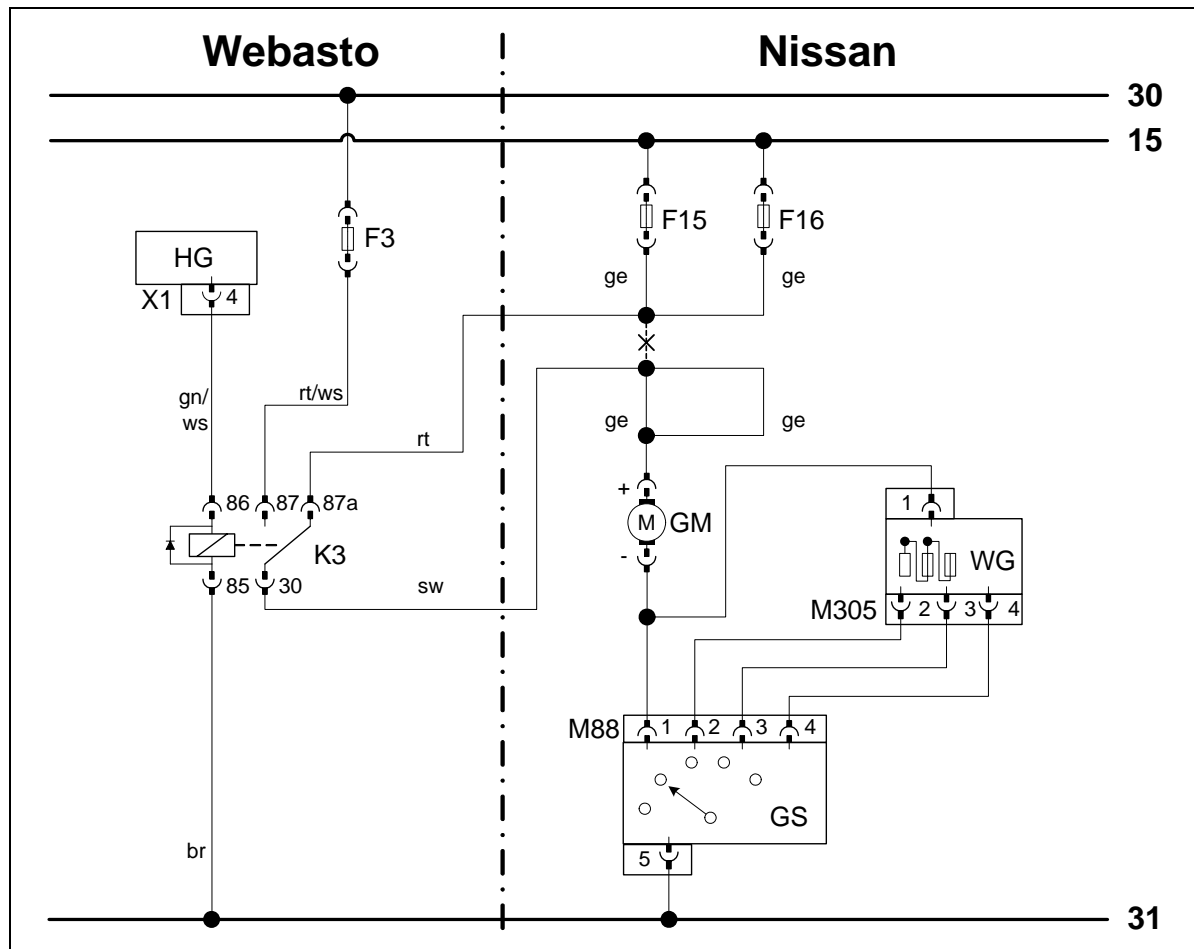

Schaltplan

Bauteile Webasto		Bauteile Fahrzeug		Farben und Symbole	
HG	Heizgerät TT-C/E	GM	Gebläsemotor	rt	rot
X1	6-poliger Stecker	GS	Gebläseschalter	ws	weiß
F3	Sicherung 25A	WG	Widerstandsgruppe	sw	schwarz
K3	Gebläserelais	F15	Sicherung 15A	gn	grün
		F16	Sicherung 15A	ge	gelb
		M88	Stecker 8-polig		
		M305	Stecker 4-polig	X	Trennstelle
				Kabelfarben können variieren!	

Legende

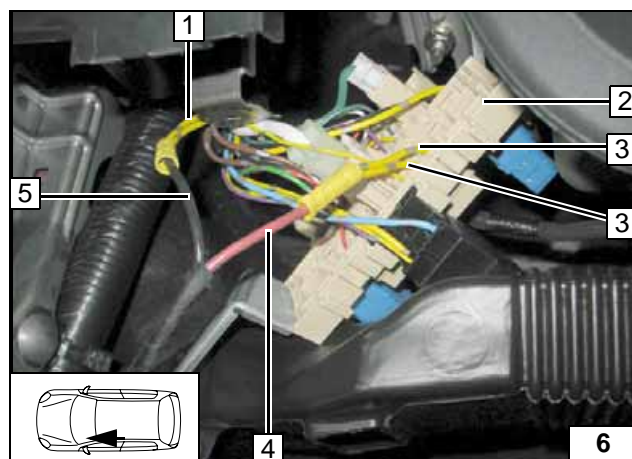

Anschluss an Zentralelektrik 2 Fahrerseite. Verbindungen gemäß Schaltplan herstellen.

- 1 Ltg. ge [2x] zum Gebläsemotor
- 3 Ltg. ge [2x] Sicherung F15 und F16
- 4 Ltg. rt K3/87a
- 5 Ltg. sw K3/30



Anschluss Gebläsemotor



Gebläseansteuerung Klimaautomatik



Schaltplan

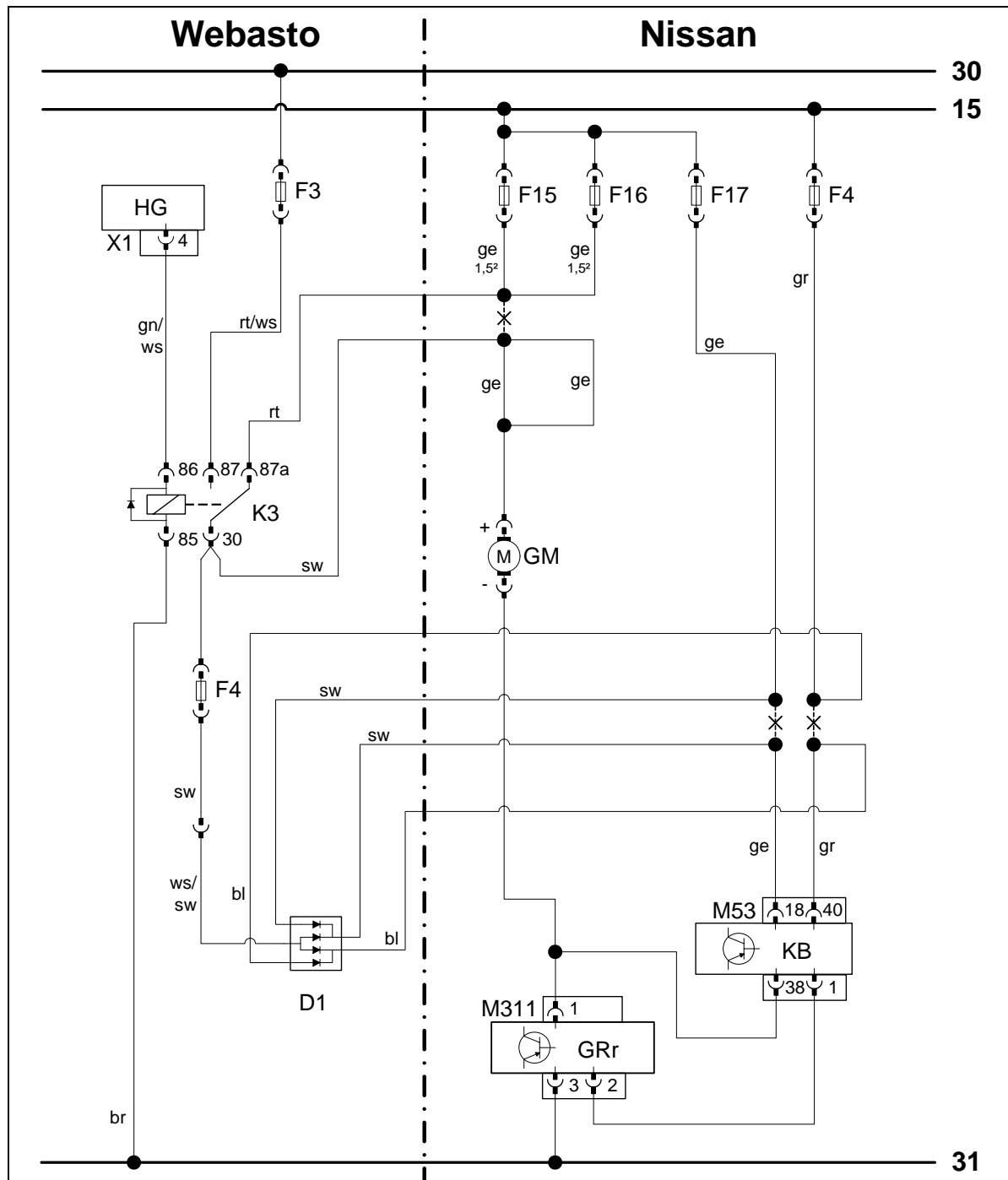

Bauteile Webasto		Bauteile Fahrzeug		Farben und Symbole	
HG	Heizgerät TT-C/E	GM	Gebläsemotor	rt	rot
X1	6-poliger Stecker	KB	Klimabedienteil	ws	weiß
F3	Sicherung	GRr	Gebläseregler	sw	schwarz
K3	Gebläserelais	F8	Sicherung	br	braun
D1	Diodengruppe	F15	Sicherung	gn	grün
F4	Sicherung 1A	F16	Sicherung	bl	blau
		F17	Sicherung	ge	gelb
		M53	40-poliger Stecker KB	gr	grau
		M311	4-poliger Stecker GRr		
				X	Trennstelle
Kabelfarben können variieren!					

Legende

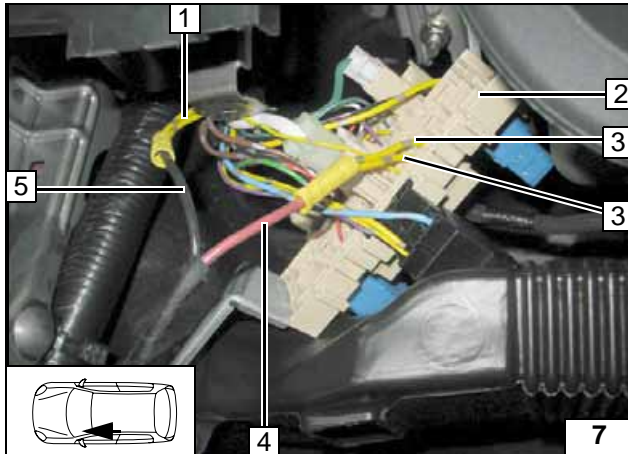

Anschluss an Zentralelektrik **2** Fahrerseite.
Verbindungen gemäß Schaltplan herstellen.

- 1 Ltg. ge [2x] zum Gebläsemotor
- 3 Ltg. ge [2x] Sicherung F15 und F16
- 4 Ltg. rt K3/87a
- 5 Ltg. sw K3/30



Anschluss für Gebläsemotor

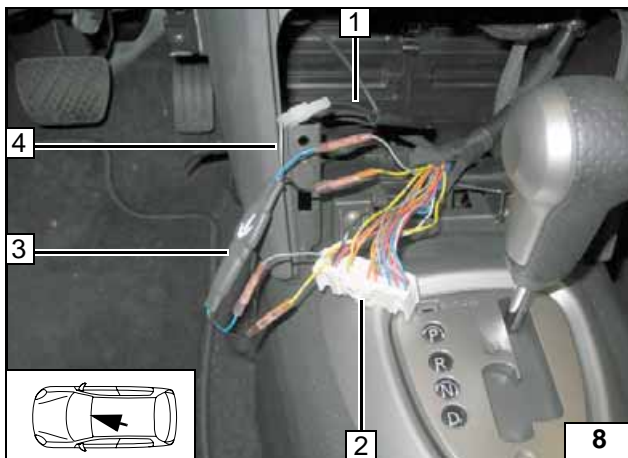

Anschluss am 40-poligen Stecker M53 **2** vom Klimabedienteil.
Verbindungen gemäß Schaltplan herstellen.
Auf Durchflußrichtung der Diodegruppe D1 **3** achten!

- 1 Ltg. sw F4
- 4 Ltg. ws/sw D1



Anschluss Klimabedienteil

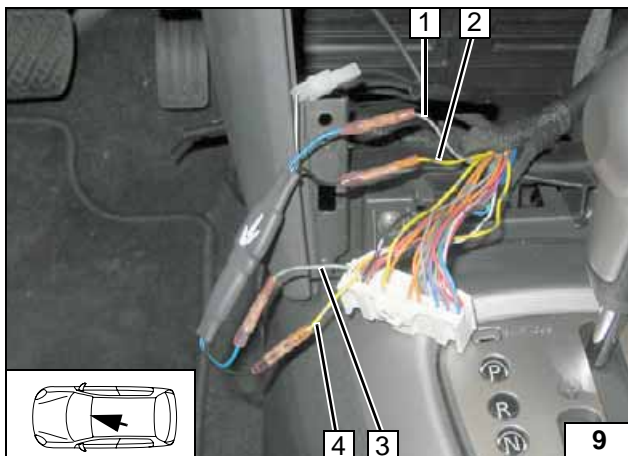

Verbindungen gemäß Schaltplan herstellen.

- 1 Ltg. gr F4
- 2 Ltg. ge F17
- 3 Ltg. gr Stecker M53/40 KB
- 4 Ltg. ge Stecker M53/18 KB



Anschluss Klimabedienteil

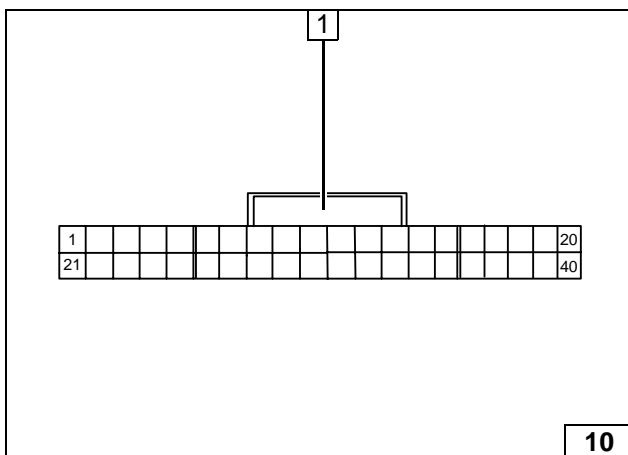

Steckeraufdruck kann abweichend vom Schaltplan sein!

- 1 Stecker M53 leitungsseitig



Ansicht Stecker M53

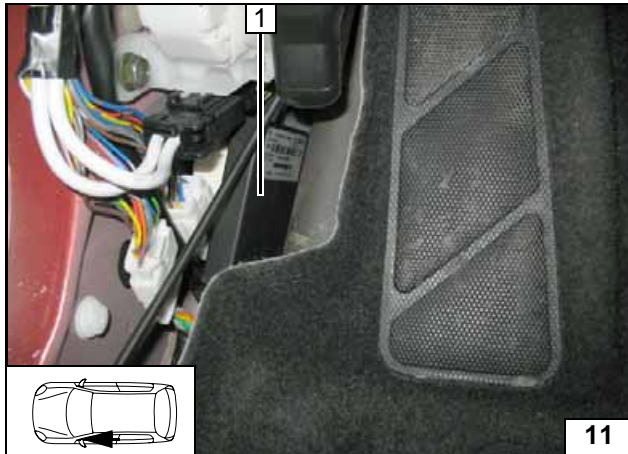

Option Telestart

Empfänger 1 mit geeigneten Mitteln befestigen!



Empfänger montieren

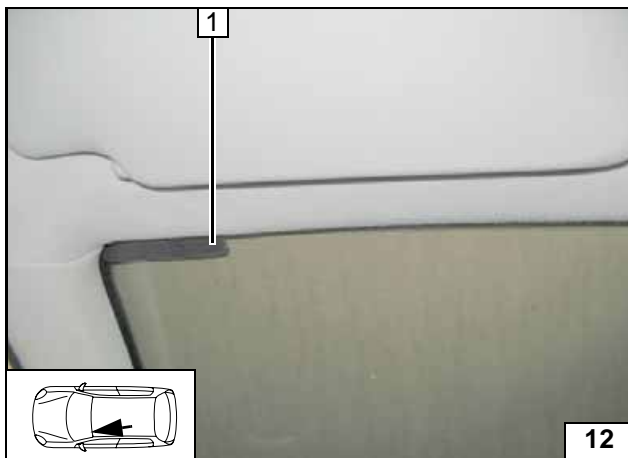

1 Antenne

Antenne montieren

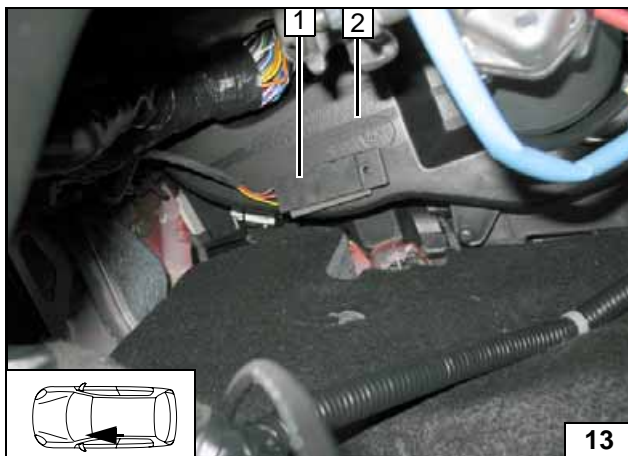

Temperatursensor nur bei HTM100

- 1 Temperatursensor mit geeigneten Mitteln befestigen
- 2 Luftkanal Fahrerseite

Temperatursensor montieren

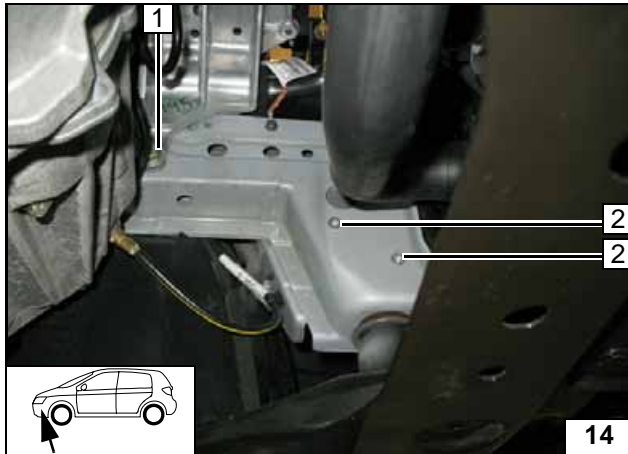
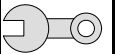

Einbauort vorbereiten

Fahrzeugeigene Schraube 1 entfernen, wird später wieder verwendet!

2 Fahrzeugeigene Bohrung [2x], Einnietmutter M6 [2x]



Einnietmutter einziehen

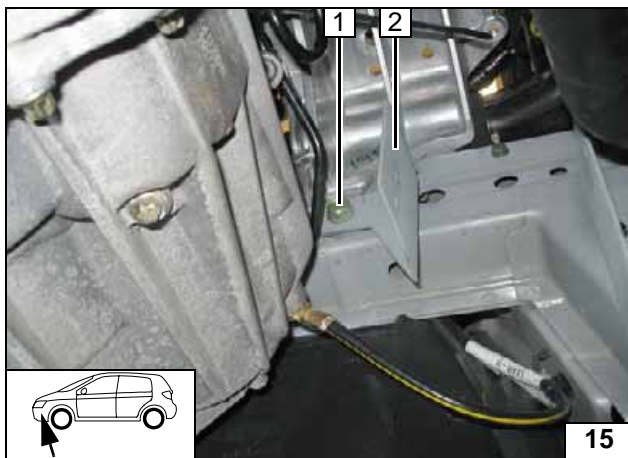

1 Fahrzeugeigene Schraube

2 Halter lose montieren

Halter lose montieren

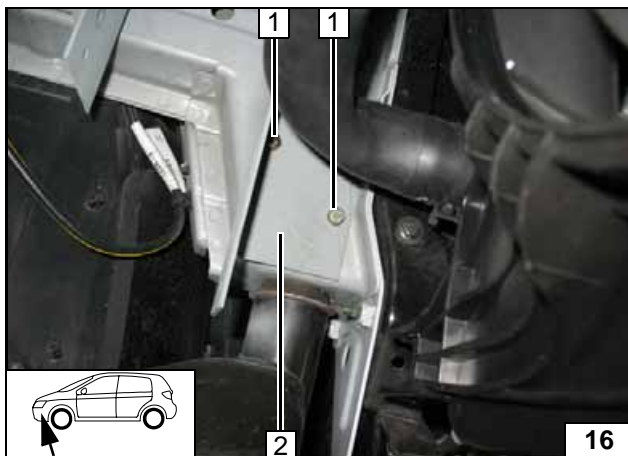

1 Einnietmutter M6, Schraube M6x20, Federring [je 2x]

2 Halter lose montieren

Halter lose montieren

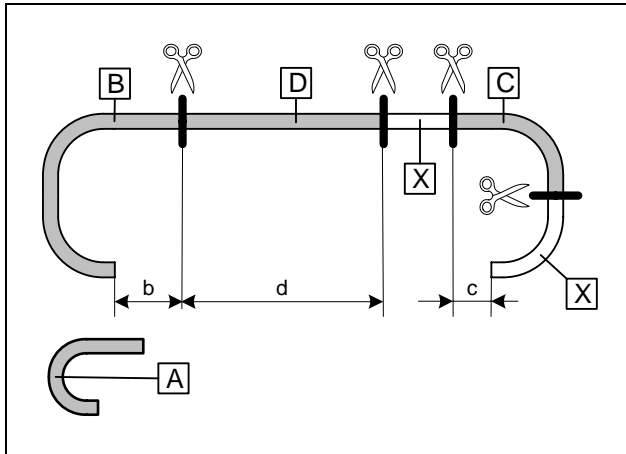
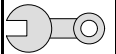

Heizgerät vorbereiten

b = 320mm
c = 60mm
d = 480mm

Schlauch A =180°-Bogen
Abschnitt X entsorgen



**Wasser-
schläuche
ablängen**

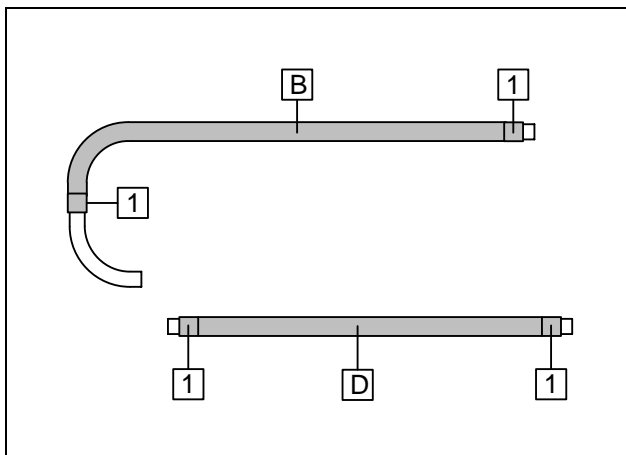

Flechtschutzschlauch mittig teilen und auf Schlauch B und D aufschieben und ablängen.
Schrumpfschlauch zuschneiden.

1 Schrumpfschlauch 25mm [4x]



**Wasser-
schläuche
vorberei-
ten**

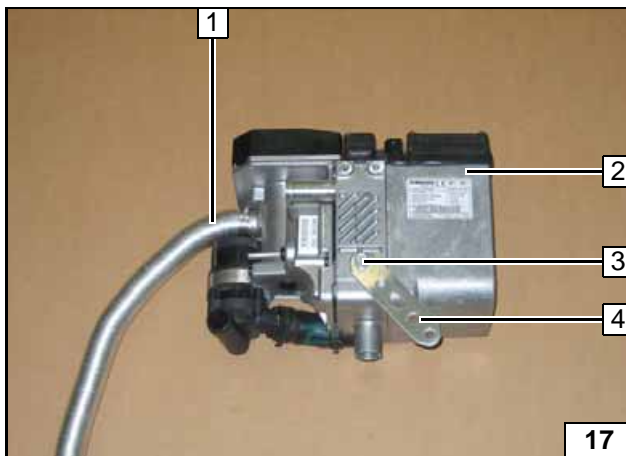

Eijotschraube 3, Anzugsdrehmoment 10 Nm!

- 1 Brennluftansaugleitung, Schlauchschelle Ø 27mm
- 2 Schlauchstück, Schlauchschelle Ø10mm [2x]
- 4 Lochband



**Heizgerät
vormontie-
ren**

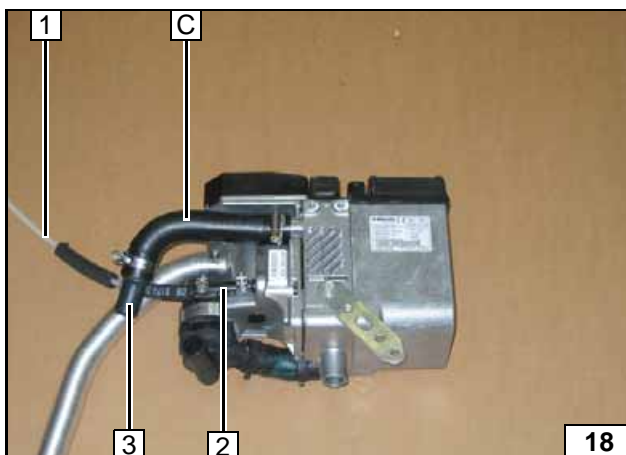

- 1 Brennstoffleitung, Schlauchstück 8x12 [2x]
- 2 Schlauchstück, Schlauchschelle Ø10mm [2x]
- 3 Verbindungsrohr 20/20, Schlauchschelle Ø 27mm

**Heizgerät
vormontie-
ren**

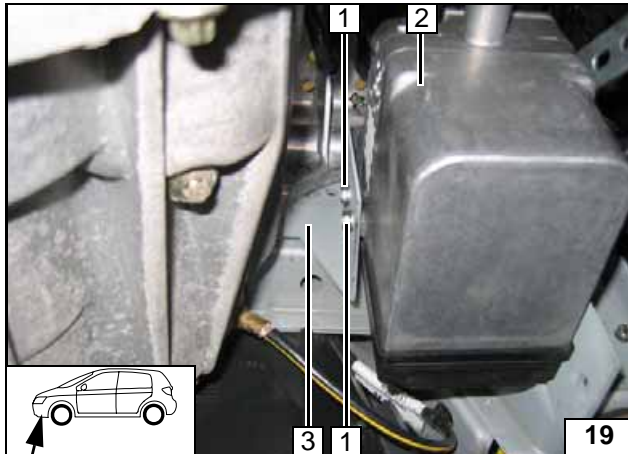
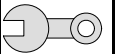

Heizgerät einbauen

Ejotschrauben 1 [2x], Anzugsdrehmoment 10 Nm!

- 2 Heizgerät
- 3 Halter



Heizgerät montieren

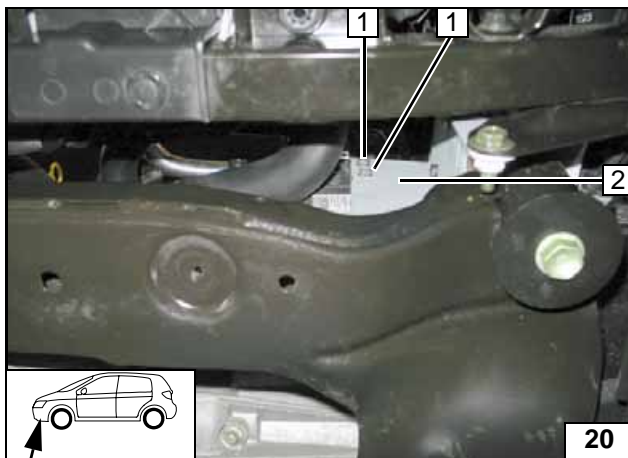

Ejotschrauben 1 [2x], Anzugsdrehmoment 10 Nm!

Alle Schrauben am Halter 2 festziehen!



Heizgerät montieren

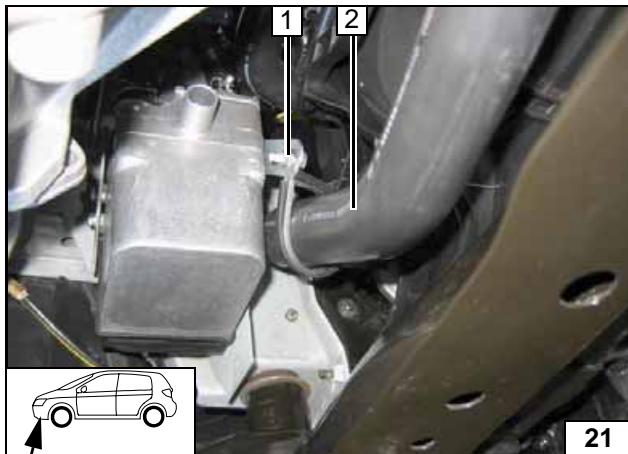

1 Vormontiertes Lochband, gummierte Rohrschelle Ø 48, Schraube M6x20, Bundmutter

2 Fahrzeugeigener Schlauch

Kühlmittelschlauch befestigen



Wassereinbindung Diesel

ACHTUNG!

Alle Schlauchschellen mit 2,0 + 0,5 Nm festziehen!

Auslaufendes Kühlmittel ist mit geeignetem Behälter aufzufangen!

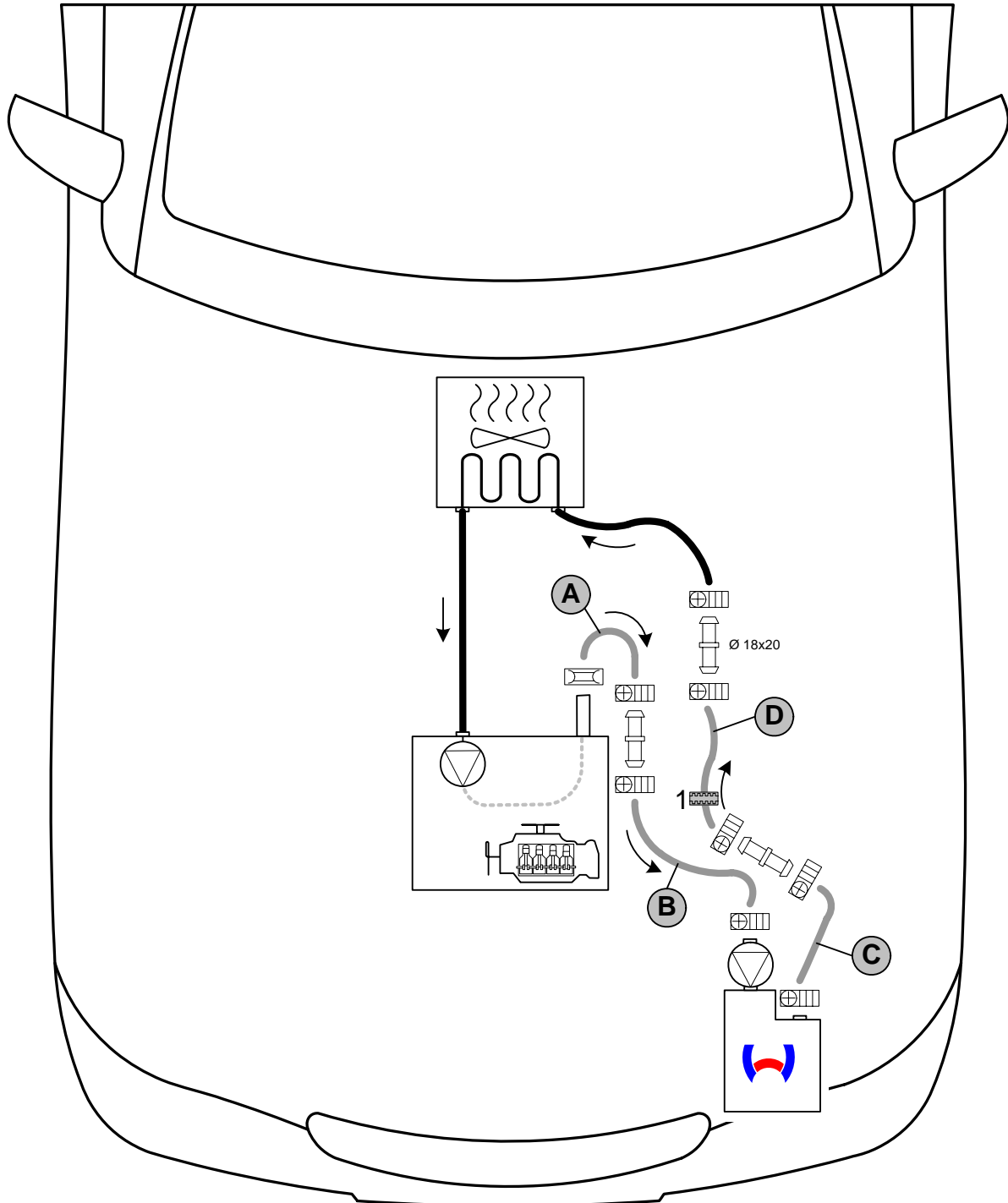

Wasserschläuche knickfrei verlegen! Wenn nicht anders beschrieben, erfolgt die Befestigung mit Kabelbindern! Schlauch- und Federbandschellen so positionieren, dass kein anderer Schlauch beschädigt werden kann! Die Einbindung erfolgt „Inline“ gemäß nachfolgendem Schema:



Schema Wasserverlegung

Fahrzeugeigene Federbandschelle  = Ø 27mm!

Alle nicht bezeichneten Verbindungsrohre = Ø 20x20!

Alle nicht bezeichneten Schlauchschellen  = Ø 20-27mm! 1 = Profilgummi  sw



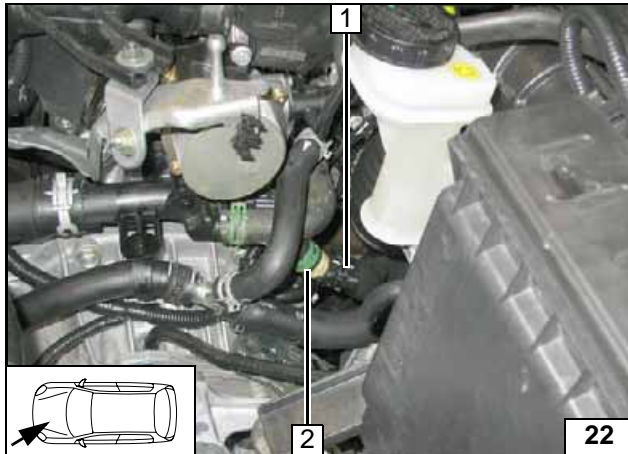
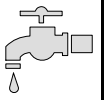

Schlauch Motoraustritt 1 vom Stutzen 2 abziehen. Fahrzeugeigene Federbandschelle wird wieder verwendet!



Trennstelle

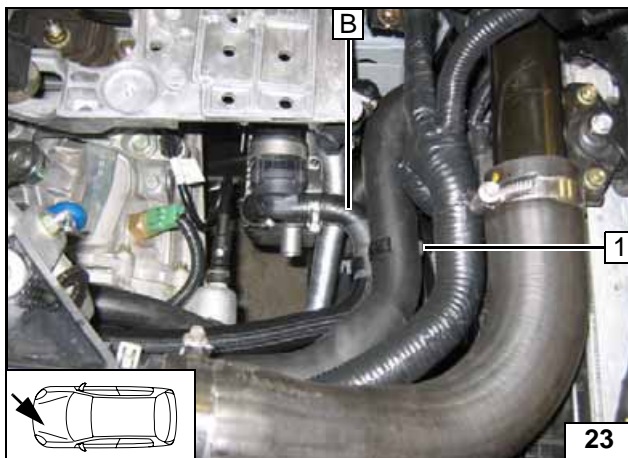

1 Schlauchhalter

Anschluss Heizgerät

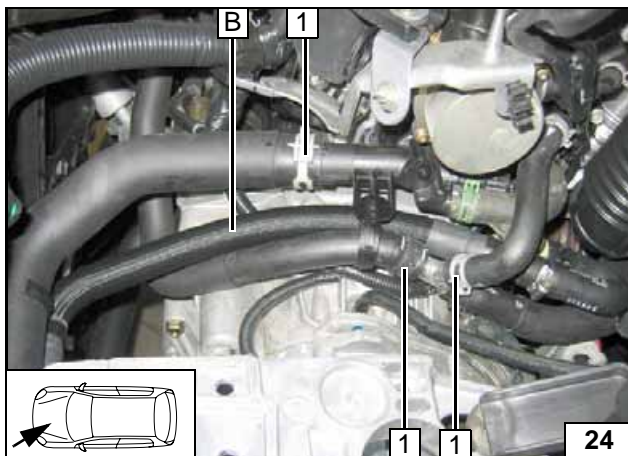

Fahrzeugeigene Federbandschellen 1 so positionieren, dass Schlauch B nicht beschädigt werden kann!



Verlegung im Motorraum

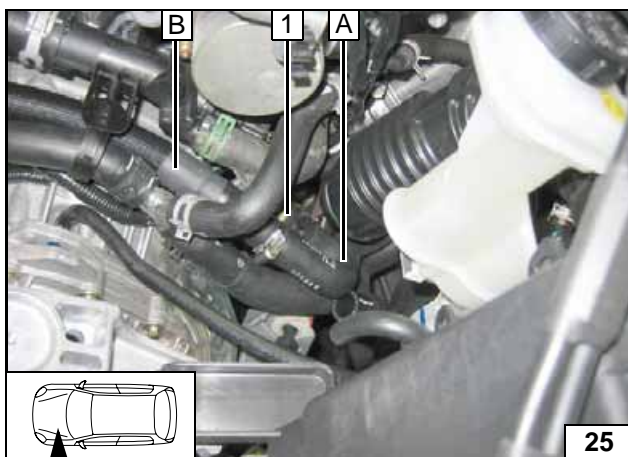

1 Schlauchstutzen Motoraustritt, fahrzeugeigene Federbandschelle

Anschluss Motorausgang

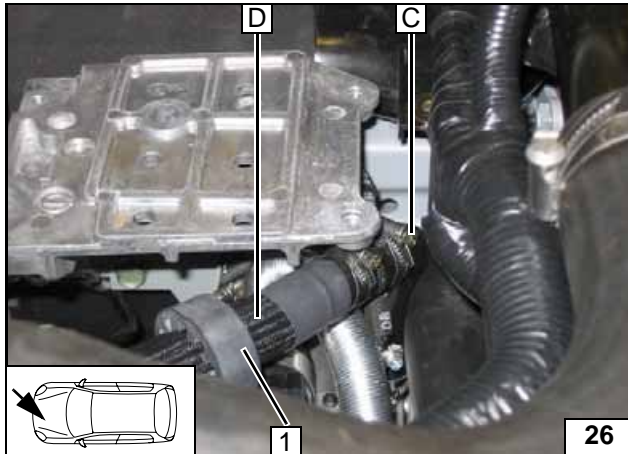

1 Profilgummi sw

Anschluss Heizgerät

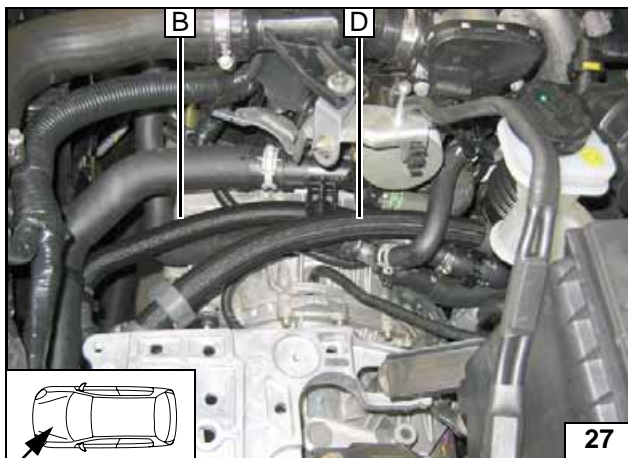

Verlegung im Motorraum

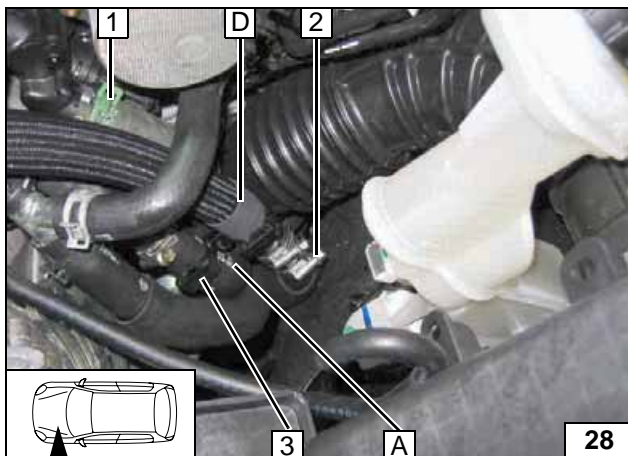

Fahrzeugeigene Federbandschellen 1 so positionieren, dass Schlauch **D** nicht beschädigt werden kann
Wasserschläuche vor dem Verbinden mit Kühlmittel befüllen!

2 Schlauch Wärmetauschereintritt
3 Schlauchhalter



Anschluss Wärmetauschereintritt

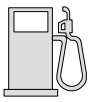

Brennstoffeinbindung

VORSICHT!

Tankdeckelverschluß des Fahrzeugs öffnen, Tank belüften und Tankverschluß wieder schließen!

Auslaufenden Kraftstoff mit geeignetem Behälter auffangen!

Brennstoffleitung und Kabelbaum Dosierpumpe so verlegen, dass sie gegen Steinschlag geschützt sind! Wenn nicht anders beschrieben, erfolgt die Befestigung mit Kabelbindern!

An scharfen Kanten Brennstoffleitung und Kabelbaum mit Scheuerschutz versehen!

ACHTUNG!

Verlegung Brennstoffleitung und Kabelbaum zur Dosierpumpe erfolgt gemäß Schema Kabelbaumverlegung.

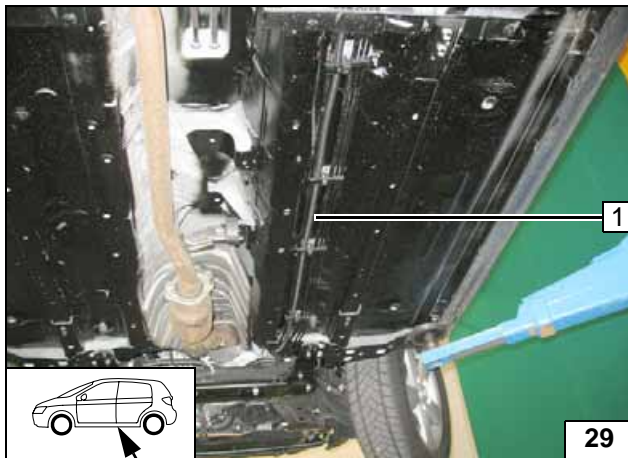

Brennstoffleitung vom Heizgerät und Kabelbaum Dosierpumpe in Wellrohr 1 gemäß Bild verlegen und mit Kabelbindern sichern!

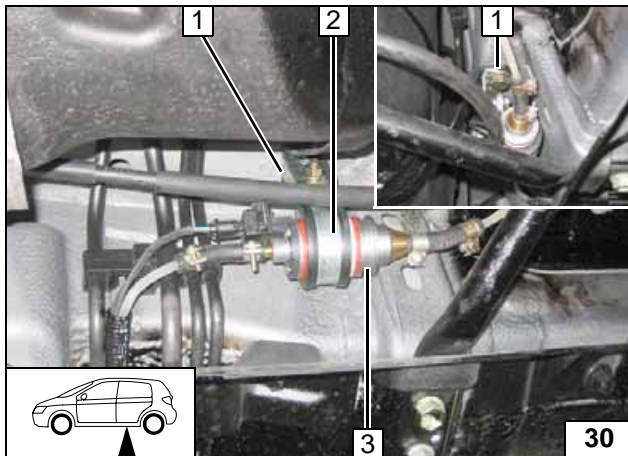

Lage der Bauteile kontrollieren, wenn nötig korrigieren. Auf Freigängigkeit achten!

- 1 Fahrzeugeigene Schraube Tankbefestigung, Winkel am kurzen Schenkel auf \varnothing 10,5mm aufgebohrt
- 2 Gummierte Rohrschelle, Schwingmetallpuffer, Bundmutter [2x]
- 3 Dosierpumpe



Brennstoffleitung 3 vom Heizgerät an Druckseite der Dosierpumpe 1 [Seite mit Stecker]. Lage der Bauteile kontrollieren, wenn nötig korrigieren. Auf Freigängigkeit achten!

- 2 Schlauchstück, Schlauchschellen \varnothing 10mm [2x]
- 4 Kabelbaum Dosierpumpe, Stecker montiert



Leitungen verlegen



Einbauort Dosierpumpe



Anschluss an Dosierpumpe

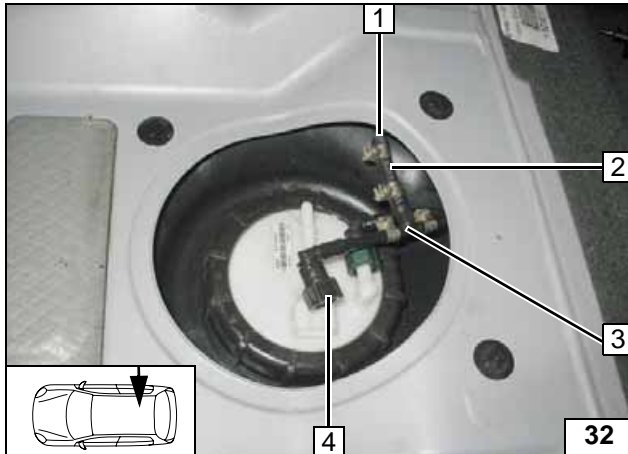
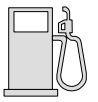

Kraftstoffrücklaufleitung 4 ca. 50mm vor der Kupplung trennen!

- 1 Brennstoffleitung
- 2 Schlauchstück, Schlauchschelle Ø 10mm [2x]
- 3 Brennstoffentnehmer 6x5x6, Schlauchschelle Ø 8mm [2x]



Brennstoffentnahme

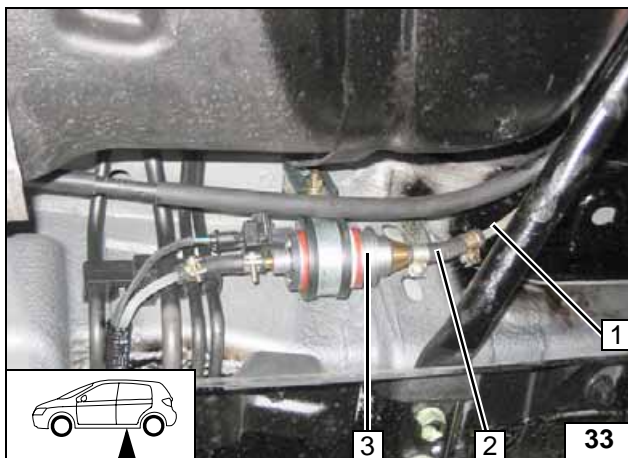

Brennstoffleitung 1 vom Brennstoffentnehmer an Saugseite der Dosierpumpe 3. Lage der Bauteile kontrollieren, wenn nötig korrigieren. Auf Freigängigkeit achten!

- 2 Schlauchstück, Schlauchschellen Ø 10mm [2x]



Anschluss an Dosierpumpe

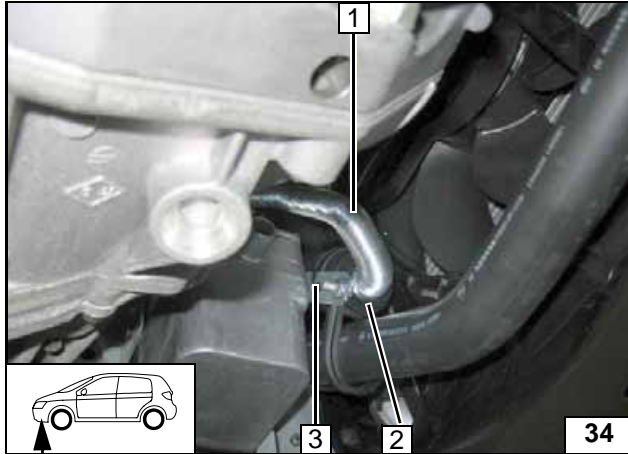

Brennluft

- 1 Brennluftansaugleitung
- 2 Brennluftansaugschalldämpfer
- 3 Kabelbinder, Lochband

Schall-
dämpfer
montieren

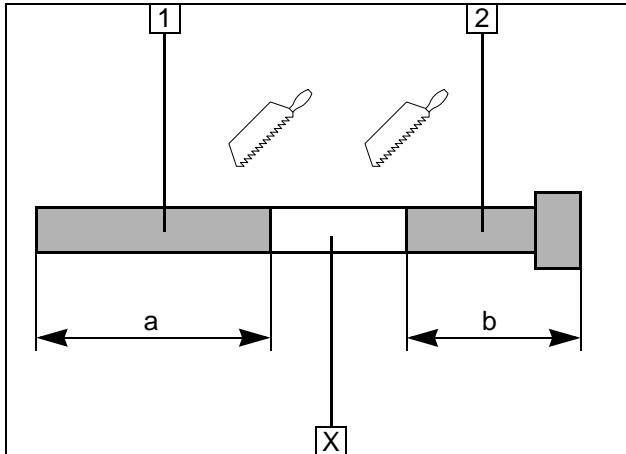
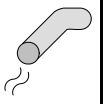

Abgasanlage

- 1 Abgasleitung
a = 280mm
- 2 Abgasendstück
b = 220mm

Abschnitt X entsorgen

Abgaslei-
tung vor-
bereiten

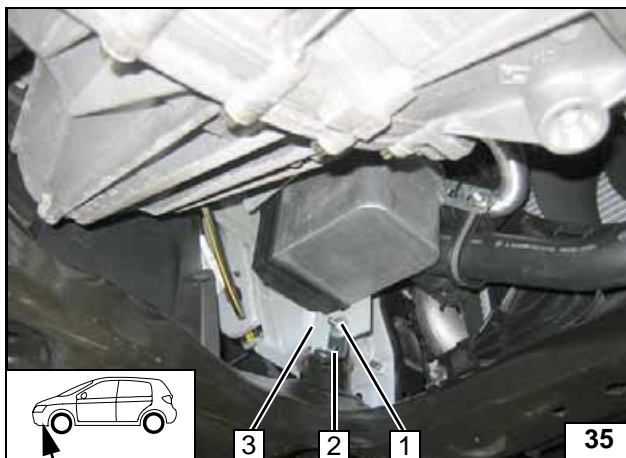

- 1 Schraube M6x20, Karosseriescheibe, Bundmutter
- 2 Winkel
- 3 Halter

Schall-
dämpfer
Montage
vorberei-
ten

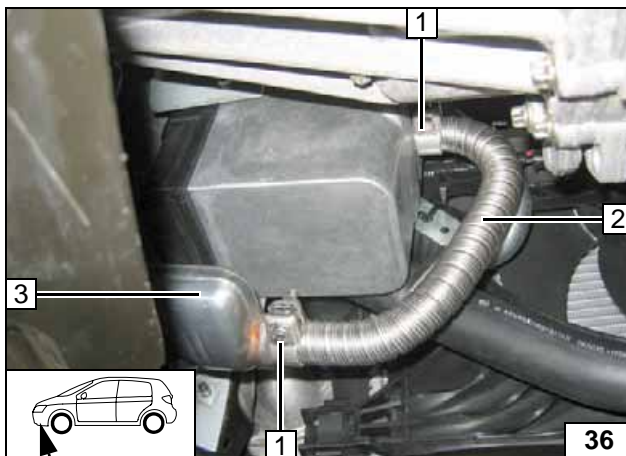

Auf ausreichenden Abstand zu benachbarten Bauteilen achten!

- 1 Schlauchklemme [2x]
- 2 Abgasleitung 280mm
- 3 Abgasschalldämpfer, Schraube M6x20, Bundmutter an Winkel

Schall-
dämpfer
Montage

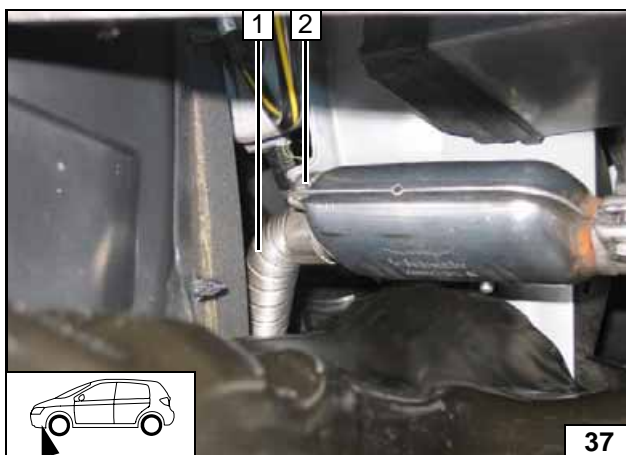

Auf ausreichenden Abstand zu benachbarten Bauteilen achten!

- 1 Abgasendstück
- 2 Schlauchklemme

Abgas-
endstück
montieren

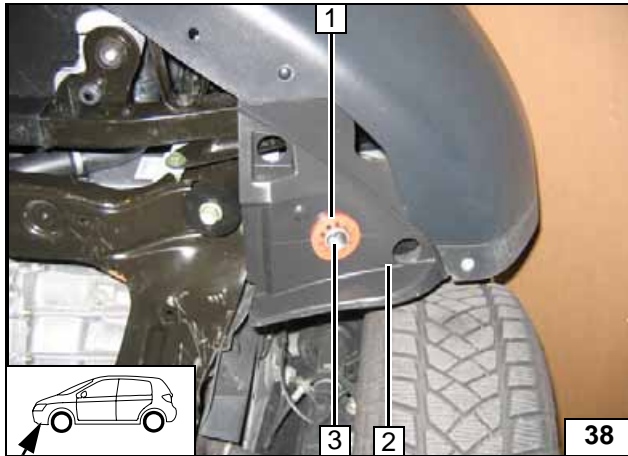
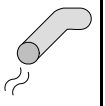

Bohrung \varnothing 42mm in Radhausverkleidung 2
an Position 3 bohren!
Abgasendstück 3 bündig am Profilgummi rot
1 einsetzen und ausrichten!



**Abgas-
endstück
montieren**

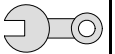

Abschließende Arbeiten

ACHTUNG!

Demontierte Teile in umgekehrter Reihenfolge montieren.

Alle Schlauchleitungen, Schellen, sowie alle elektrischen Anschlüsse auf festen Sitz prüfen.

Alle losen Leitungen mit Kabelbinder sichern.

Nur vom Fahrzeughersteller freigegebenes Kühlmittel verwenden!

Heizgerätekompnenten mit Korrosionsschutzwachs (Tectyl 100K, Bestell- Nr. 111329) einsprühen.

- Batterie anschließen
- Kühlmittelkreislauf nach Angaben des Fahrzeug-Herstellers befüllen und entlüften
- Vorwähluhr einstellen
- Einstellungen der manuellen Klimaanlage bzw. Klimaautomatik gemäß „Bedienungshinweise für den Endkunden“ vornehmen
- Funktion der Standheizung prüfen, siehe Betriebsanweisung / Einbauanweisung
- Aufklebeschild „Standheizung vor dem Tanken abschalten“ an der B-Säule links anbringen



Webasto AG
Postfach 80 - 82132 Stockdorf
Hotline 01805 / 932278 - Hotfax 0395 / 5592-353
<http://www.webasto.de>

Bedienungshinweise für den Endkunden

Bitte Seite entnehmen und der Fahrzeug- Bedienungsanleitung beifügen!



Hinweis:

Wir empfehlen die Heizzeit auf die Fahrzeit abzustimmen.

Heizzeit = Fahrzeit

Beispiel:

Bei einer Fahrzeit von ca. 20min (einfache Strecke) empfehlen wir eine Einschaltdauer von 20min nicht zu überschreiten.

Wurde zum Heizgerät die Option Sommer-/Winterschalter eingebaut, ist dieser entsprechend der Jahreszeit zu schalten. Das Heizgerät wird dann auf der Stellung Winter  heizen und auf der Stellung Sommer  nur das Fahrzeuggebläse zum Belüften des Fahrzeuginnenraumes einschalten.

Vor Abstellen des Fahrzeugs sind folgende Einstellungen vorzunehmen:



- 3 Luftaustritt auf Frontscheibe
- 1 Gebläse auf Stufe „2“ max. „3“
- 2 Temperatur auf „HI“

Klimaauto-
matik