

Дооборудование штатного догревателя до предпускового.



Руководство по установке

на автомобили модели

Toyota RAV 4
дизель

Начиная с 2013 модельного года

Только с левосторонним расположением
руля



Внимание!

Предупреждение:

Неправильная установка или ремонт оборудования "Вебасто" может вызвать возгорание или привести к выделению смертельно ядовитого оксида углерода. Это может вызвать тяжелые последствия, вплоть до смертельных.

Для установки и ремонта оборудования "Вебасто" необходимы специальные знания и оборудование для получения которых следует пройти техническое обучение, пользоваться технической документацией, специальным инструментом и принадлежностями.

НИКОГДА не пытайтесь устанавливать или ремонтировать оборудование "Вебасто", если Вы не прошли успешно соответствующее обучение и/или не располагаете необходимой для надлежащего производства указанных работ технической документацией, инструментами и принадлежностями.

ВСЕГДА следуйте инструкциям по установке и ремонту фирмы "Вебасто", прежде всего специальным предупреждениям и другим выделенным указаниям.

Фирма "Вебасто" не принимает на себя ответственность за неисправности и повреждения, произошедшие вследствие установки или ремонта оборудования "Вебасто", произведенного с отклонением от приведенных здесь указаний.

Содержание

1. Допущенные модификации	2
2. Введение	2
3. Перечень необходимого оборудования для установки	3
4. Дополнительные расходные материалы	3
5. Общие указания к монтажу	4
6. Жидкостной контур	4
7. Электрооборудование	7
8. Указания по настройкам климат - контроля	10

1. Допущенные модификации

Производитель	Тип	Торговая марка	Идент. № ЕС
Toyota	внедорожник	RAV 4	

Тип двигателя	Топливо	Мощность, л.с.	Рабочий объем, см ³
2AD-FTV	Дизель	150	1231

2. Введение

Настоящее Руководство по установке имеет рекомендательный характер и относится к автомобилям модели Toyota RAV 4 (допущенные модификации см. выше) начиная с 2013 модельного года. Предполагается, что в конструкцию автомобиля не были внесены такие технические изменения (в т.ч. путем установки дополнительного оборудования), которые могли бы повлиять на описанный ниже порядок установки. В противном случае, в зависимости от модификации и оснащения, порядок установки может отличаться от описанного в настоящем Руководстве.

Описание этапов установки в настоящем Руководстве представляет собой, как правило, их графическое (фото) изображение с комментариями, расположенными строго слева от них. Номера дополнительных компонентов, приведенные в комментариях и как правило указанных стрелками можно найти в разделе «перечень необходимого для установки».

Настоящее Руководство не может являться основанием для предъявления каких-либо гарантийных претензий.

Вне зависимости от модификации и оснащения обязательны к исполнению Инструкции фирмы "Вебасто" по эксплуатации, установке, обслуживанию и ремонту подогревателей, а также общетехнические правила и указания производителя автомобиля.

3. Перечень необходимого оборудования для установки

Предпусковой подогреватель

Кол-во	Наименование	Идент. №
1	Комплект для дооборудования Toyota RAV 4 (включает в себя ТС3) или пункт №4	9018237Т

Органы управления

Кол-во	Наименование	Идент. №
1	Telestart T91, управление работой, обратная связь	
	или	
1	Telestart T100 НТМ, управление работой + считывание температуры в салоне	
	или	
1	Минитаймер 1533 трехпрограммный, с непосредственным запуском	1301122С

4. Дополнительные расходные материалы

№	Наименование	Идент №	Кол-во
1	Жгут	89160	1
2	Циркуляционный насос	9002514	1
	или Циркуляционный насос	1316193 + 1317087 или 1314285 или 1314286	1
3	ТС 3	7100350	1
4	Пластина монтажная угловая	242780	1
5	Пластина монтажная	242888	1
6	Хомут 48	35452	1
7	Диодная сборка	9005017	1
8	Шланг 18	472433	1
9	Хомут 25	1312025/ 1303080/ 139696	4
10	Только с 9002514 Комплект состоящий из: (штуцер 18x18 прямой, штуцер 18x18 Г-обр, хомут 25 – 6 шт.)	1314857	1
	или		
	Штуцер 18x18 прямой	1314327	1
	Штуцер 18x18 Г-обр	1313979	1
	Хомут 25	1312025/ 1303080/ 139696	6
Для ускоренного прогрева салона и меньшего разряда АКБ			
11	Термовключатель	109867 / 454443 / 307297	1
12	Патрубок для установки термовключателя	1310365 / 111550	1

Специальный инструмент

Струбцины для трубопроводов охлаждающей жидкости
Моментный ключ 0,5 -10 Нм

5. Общие указания к монтажу

- места, подверженные коррозии, напр. отверстия, покрыть антикоррозийным спреем;
- шланги, провода и кабели закреплять хомутами, на трущихся местах - защитным шлангом;
- на острых краях сделать защитные насадки (напр., из разрезанного шланга);

Предварительные работы

- обеспечить защиту поверхностей а/м для которых существует риск быть поврежденными в процессе монтажа. Использовать защитные накладки, малярный скотч и т.п.

В моторном отсеке автомобиля

- отсоединить аккумуляторную батарею
- сбросить давление в жидкостном контуре
- снять блок управления над догревателем

В салоне автомобиля

- снять нижнюю панель слева от руля

Время на монтаж оборудования зависит от опыта установщика, наличия и состояния инструмента и оборудования для проведения монтажа а также комплектации устанавливаемого оборудования.

Время на монтаж	3 н/ч
-----------------	-------

1. расположение догревателя.

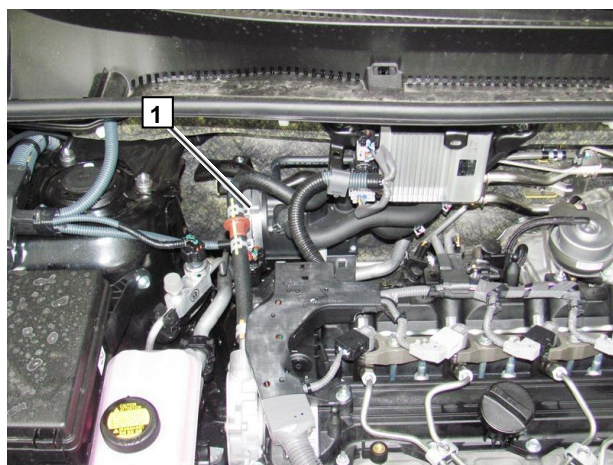

6. Жидкостной контур

Циркуляционный насос подключается в жидкостной контур между двигателем и догревателем.

1. расширительный бачок
2. термостат двигателя автомобиля
3. двигатель автомобиля
4. циркуляционный насос
5. догреватель
6. теплообменник штатного отопителя салона

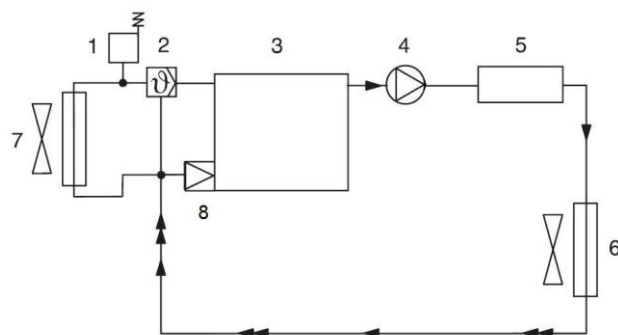

На фото показан циркуляционный насос №9002514 и конфигурация шлангов

Изготовить шланги:

- 1 – от двигателя на циркуляционный насос
- 2 – от циркуляционного насоса к догревателю

Внимание!

Длина шлангов определяется после установки циркуляционного насоса

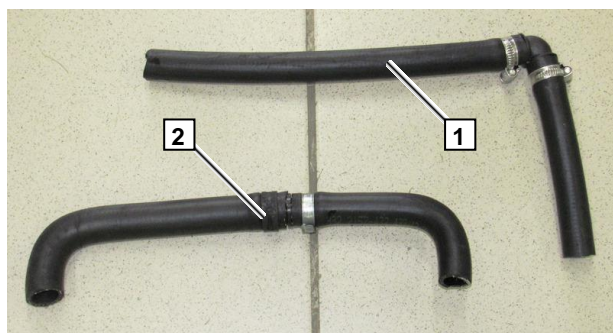

- 1 прямой соединительный патрубок 18x18
- 2 Г-образный соединительный патрубок 18x18

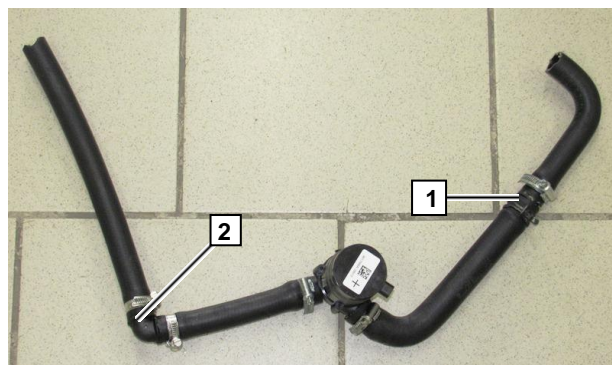

Расположение шлангов по направлению движения жидкости **A-B-C-D**

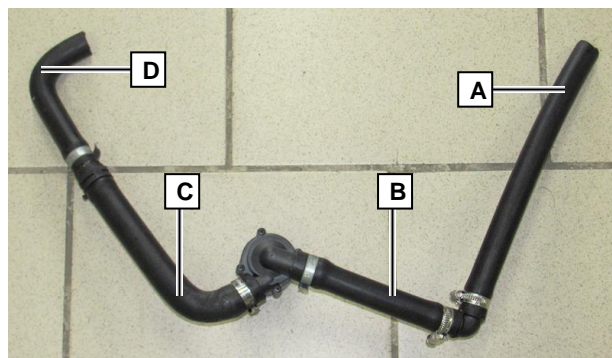

- шланг C
- шланг D

- 1 место установки соединительного штуцера с термовключателем (опция)
- Штатный шланг, соединявший патрубки 2 и 3 удалить

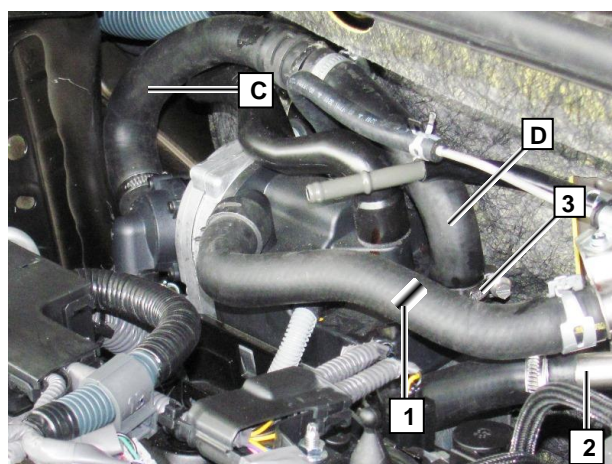

шланг **A и B** установить и закрепить

- 1 Г-образная планка, закрепить под штатный болт М6
- 2 хомут Ø 48мм

Внимание!
Обеспечить надежное и безопасное расположение устанавливаемых шлангов.

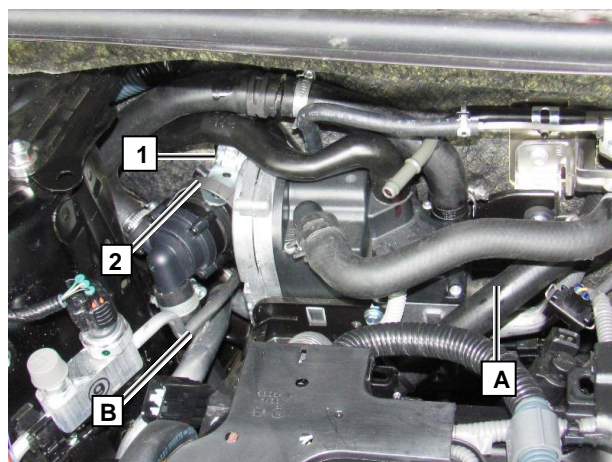

На фото показан циркуляционный насос №1316193 и конфигурация шлангов

А Г-образный шланг от двигателя на циркуляционный насос L= 330 мм

В Г-образный шланг от циркуляционного насоса на отопитель L= 230 мм

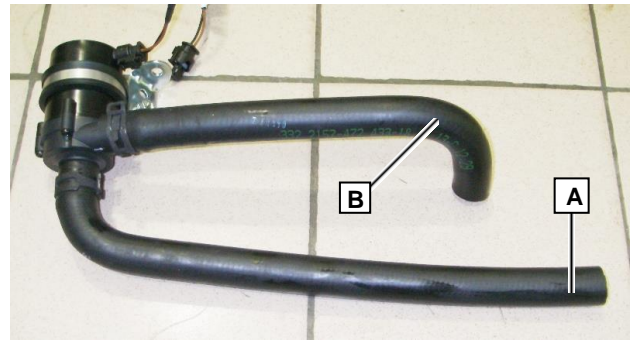

1 хомут 48мм

2 Г-образный кронштейн

3 болт М6 + шайба+гайка

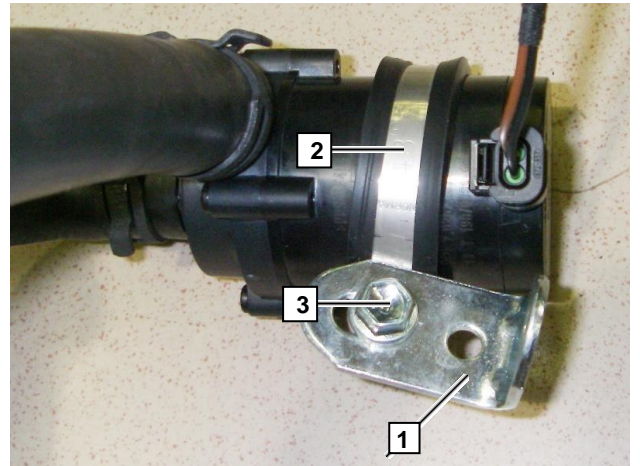

При установке шлангов обеспечить их безопасное расположение, отсутствие перегибов.

1 винтовые хомуты

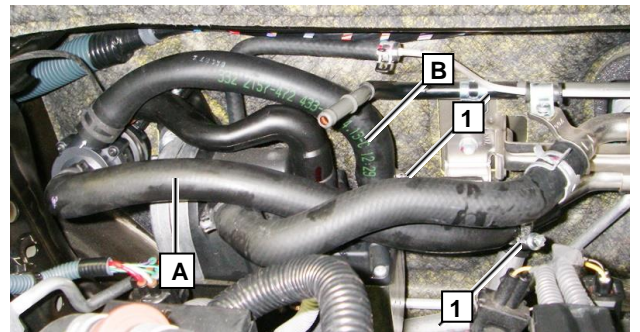

7. Электрооборудование

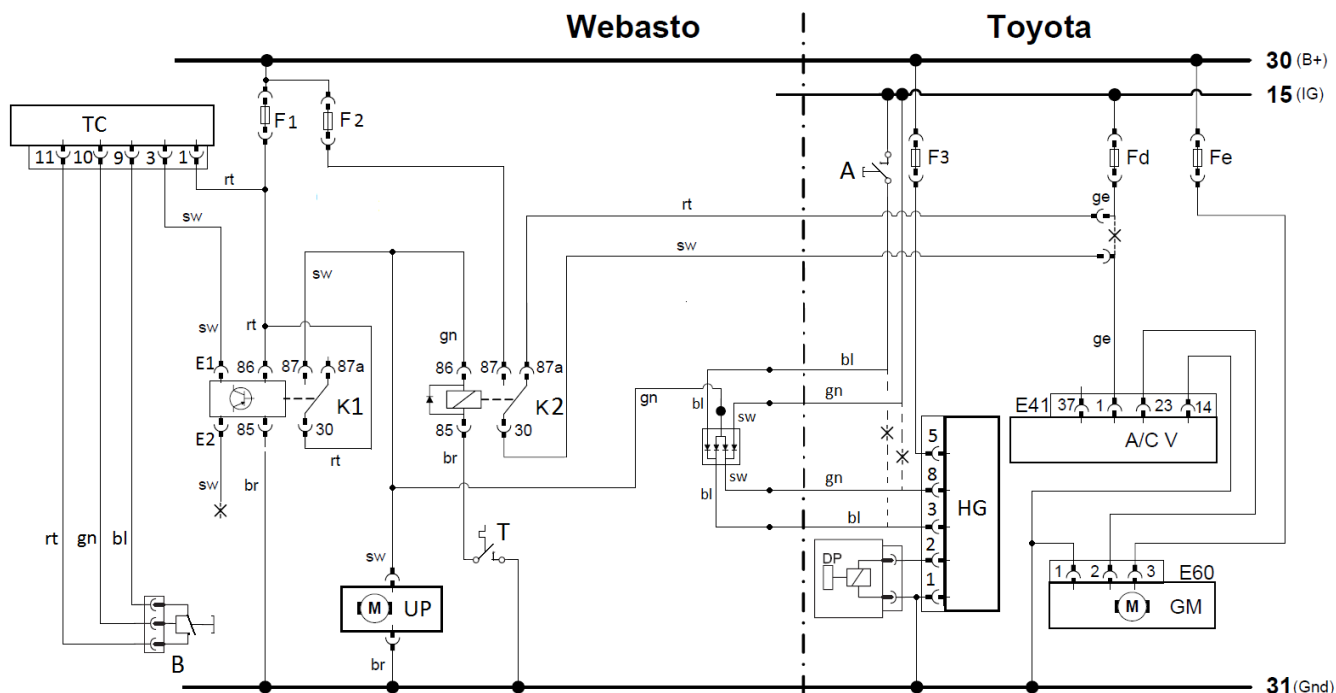

Компоненты Webasto		Компоненты автомобиля		Цвета и символы	
TC	ThermoCall	GM	Мотор вентилятора	rt	Красный
K1	Электронное реле	HG	Догреватель	ws	Белый
K2	Пятиконтактное реле	A/C V	Блок управления	sw	Черный
UP	Циркуляционный насос	F3	Предохранитель догревателя	br	Коричневый
B	Кнопка вкл. TC	Fd	Предохранитель	gn	Зеленый
F1	Предохранитель 5А	Fe	Предохранитель	bl	Синий
F2	Предохранитель 10А	A	Включатель догревателя	ge	Желтый
T	Термовключатель 40 ^o C (опция)	DP	Насос-дозатор		
X - Точка разрыва и изоляции					
Цвета кабеля могут варьироваться					

- 1 расположение предохранительных колодок и реле
- 2 проход жгута в салон
- 3 траектория прокладки жгута к догревателю и циркуляционному насосу

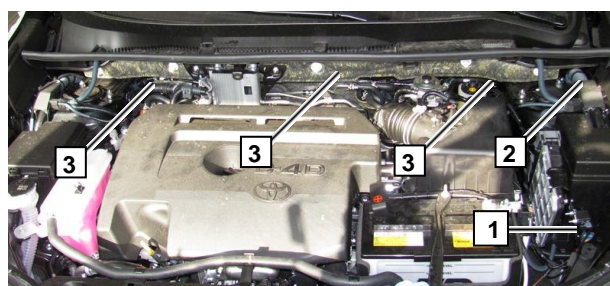

Крепление с помощью монтажной пластины **1**
предохранителей **2** и реле **3**

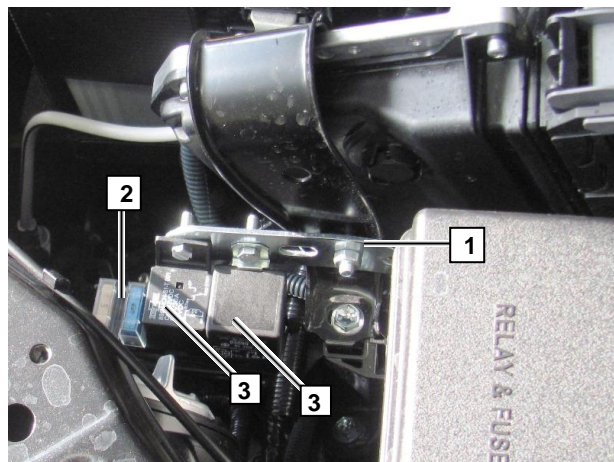

Силовые подключения

- 1 «+» клемма 30
- 2 «-» клемма 31

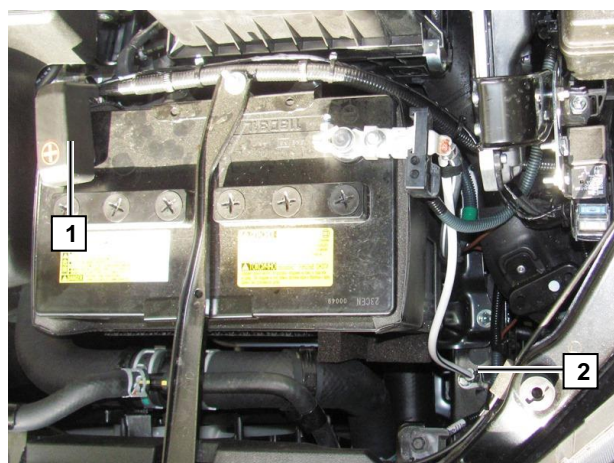

Вскрыть защитный кембрик **1**
Извлечь из него зеленый и фиолетовые (синий)
провода **3**.
Осуществить подключение в разрыв указанных
проводов диодную сборку **2**
согласно схеме на стр. 6

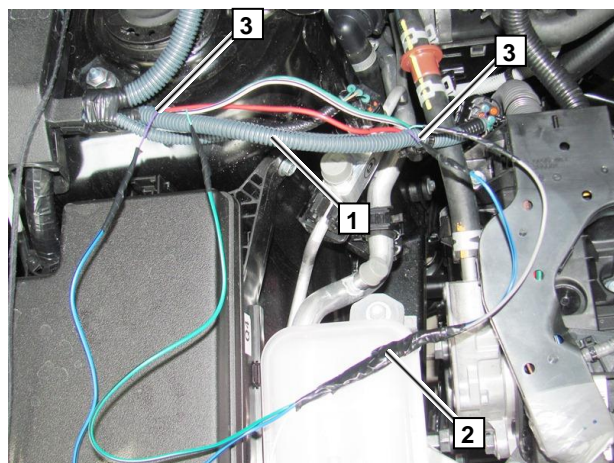

Уложить провода в штатную трубку, закрепить
диодную сборку.

Все вновь установленные провода **1** закрепить.

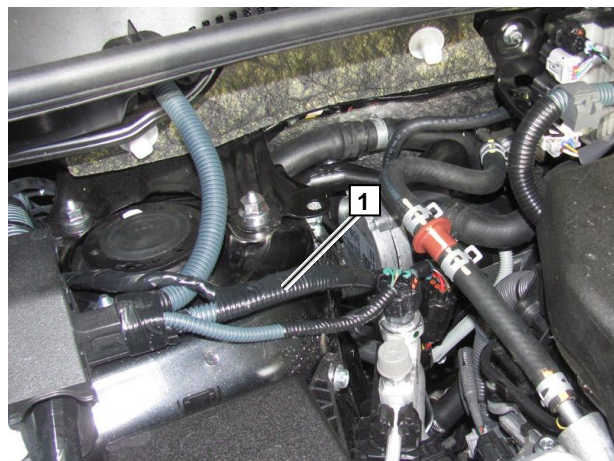

1 расположение модуля ТС за левой под рулевой панелью 2.

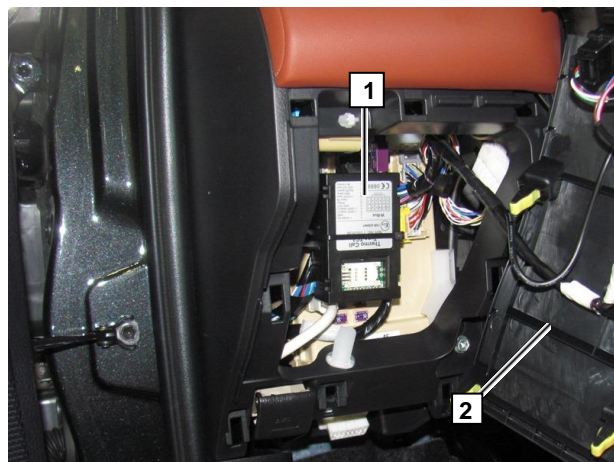

Произвести подключение к разъёму климат-контроля 1, расположенного правее педали газа.

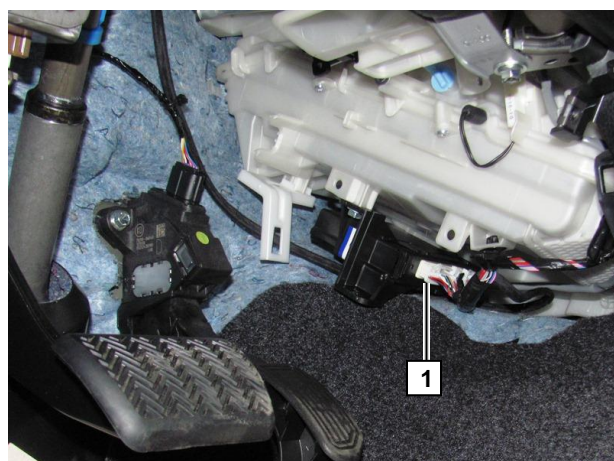

- 1. провод красный от K2/87a
- 2. желтый провод от предохранителя Fd
- 3. 40-пиновый разъем E41
- 4. блок климат контроля
- 5. желтый провод к pin 1
- 6. провод черный от K2/30

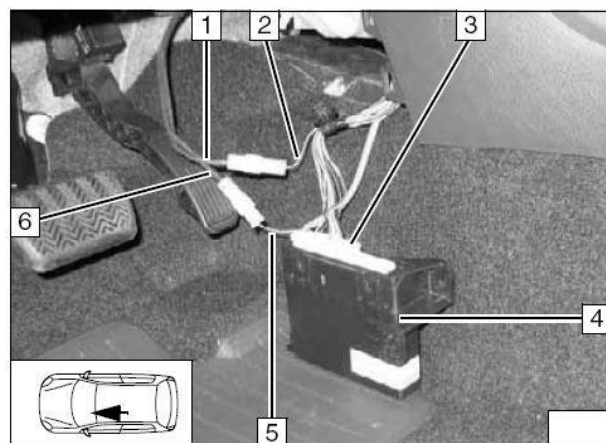

разъем E41, pin 1

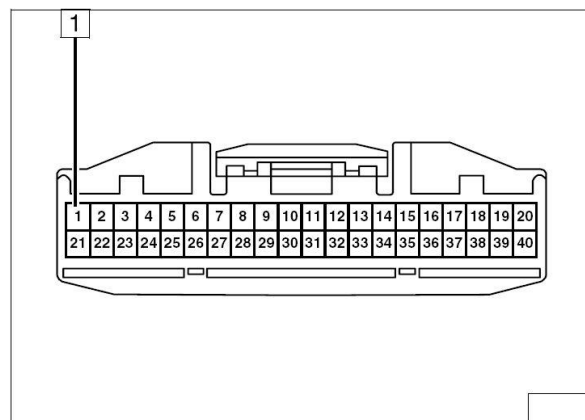

1 расположение кнопки управления ТС.



8. Указания для пользователя:

Настройка климат контроля:

1. температуру выставить на "Hi"
2. направление воздуха – лобовое стекло
3. скорость обдува выставить на 1 или 2
4. оставить включенным режим рециркуляции (при температурах эксплуатации ниже -15 °C)

(настройку произвести не позднее чем за 1 мин. до выключения зажигания)

5. кнопка включения догревателя (только при заведенном двигателе)

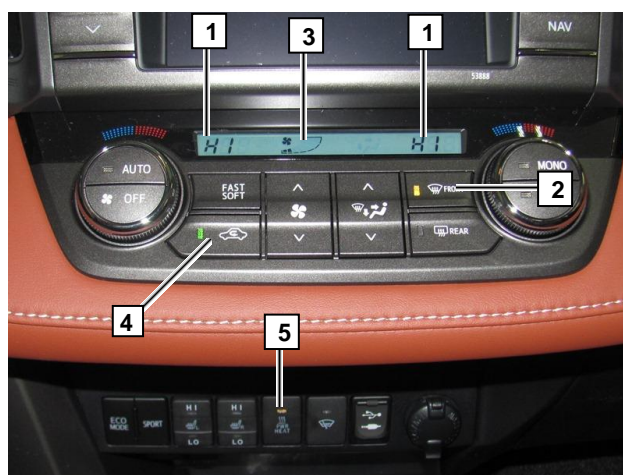

Внимание! Во избежание чрезмерного разряда аккумуляторной батареи рекомендуется использовать отопитель не более, чем на время нахождения автомобиля в движении.