

# Wasser-Heizgerät



Feel the drive

Zusatzheizung *Thermo Top E*  00 0003

Zusatzheizung *Thermo Top C*  00 0002

Zusatzheizung *Thermo Top P*  00 0104

## Einbauanleitung

### Lexus RX 400 h

Benzin  
ab Modell 2005  
Linkslenker  
Klimaautomatik



#### ACHTUNG!

#### Warnung vor Gefahr:

Das unsachgemäße Einbauen oder Reparieren von Webasto Heizsystemen kann Feuer verursachen oder zum Austritt von tödlichem Kohlenmonoxid führen. Dadurch können schwere oder tödliche Verletzungen hervorgerufen werden.

Für den Einbau und die Reparatur von Webasto Heiz- und Kühlsystemen bedarf es eines speziellen Firmentrainings, technischer Dokumentation, Spezialwerkzeuge und eine Spezialausrüstung.

Versuchen Sie NIEMALS, Webasto Heiz- oder Kühlsysteme einzubauen oder zu reparieren, wenn Sie das Firmentraining nicht erfolgreich abgeschlossen und dabei die notwendigen technischen Fähigkeiten erworben haben und die für einen sachgerechten Einbau und Reparatur nötigen technischen Dokumentationen, Werkzeuge und Ausrüstungen nicht zur Verfügung stehen.

Befolgen Sie IMMER alle Webasto Einbau- und Reparaturanleitungen, und beachten Sie alle Warnhinweise.

Webasto übernimmt keine Haftung für Mängel und Schäden, die auf einen Einbau durch ungeschultes Personal zurückzuführen sind.

## Inhaltsverzeichnis

Gültigkeit	2	Heizgerät vorbereiten	11
Heizgerät / Einbaukit	3	Einbauort vorbereiten	12
Vorwort	3	Wassereinbindung vorbereiten	13
Allgemeine Hinweise	3	Brennstoffeinbindung	16
Spezialwerkzeug	3	Heizgerät einbauen	18
Erläuterungen zum Dokument	4	Brennluft	20
Vorarbeiten	5	Abgasanlage	21
Einbauort Heizgerät	5	Abschließende Arbeiten	23
Elektrik vorbereiten	6	Bedienungshinweise für den Endkunden	24
Einbindung Elektrik	7	Schablone Lochband	25
Gebälseansteuerung Klimaautomatik	8	Schablone Brennstoffentnehmer	26
Vorwahluhr	10		
Option Telestart	10		

## Gültigkeit

Hersteller	Handelsbezeichnung	Typ	EG-BE-Nr. / ABE
Lexus	RX 400 h	MUH 38	e6 * 2001 / 116 * 0098 * ...

Motortyp	Motorart	Leistung in kW	Hubraum in cm <sup>3</sup>
3MZ-FE	Benzin V6	155	3311

Fahrzeug- und Motortypen Ausstattungsvarianten sowie Länderspezifikationen, die nicht in dieser Einbauanleitung aufgeführt sind, wurden nicht geprüft. Ein Einbau nach dieser Einbauanleitung kann aber möglich sein.

Der Einbauort Vorwahluhr ist vor dem Einbau mit dem Endkunden abzustimmen!

## Heizgerät / Einbaokit

Menge	Bezeichnung	Bestell-Nr.:
1	Handelslieferumfang mit gewünschtem Bedienelement	siehe Preisliste
1	Einbaokit Lexus RX 400 h Benzin	1310416B

### Für die jeweilige Fahrzeugklasse empfohlenes Heizgerät:

Fahrzeug	Heizgerät
Kleinwagen	Thermo Top E
Mittelklasse, Kombi	Thermo Top C
Oberklasse, Van, Offroader	Thermo Top P

Die Auswahl des Heizgerätes richtet sich nach der Innenraumgröße des Fahrzeugs und dem Komfortanspruch des Kunden!



## Vorwort

Diese Einbauanleitung gilt für die Fahrzeuge Lexus RX 400 h mit Benzinmotor  
- Gültigkeit siehe Seite 2 - ab Modelljahr 2005 und später, wenn technische Änderungen am Fahrzeug den Einbau nicht beeinflussen, unter Ausschluss jeglicher Haftungsansprüche. Je nach Version und Ausstattung des Fahrzeuges können beim Einbau Änderungen gegenüber dieser „Einbauanleitung“ notwendig werden.

In jedem Fall sind jedoch die Vorschriften der „Einbauanweisung“ und „Bedienungs- und Wartungsanweisung“ der *Thermo Top C/P/E* zu befolgen.

Die entsprechenden Regeln der Technik sowie eventuelle Angaben des Fahrzeugherstellers sind beim Einbau einzuhalten.

## Allgemeine Hinweise

Der Einbau erfolgt gemäß den allgemein üblichen Regeln der Technik. Wenn nicht anders beschrieben, erfolgt die Befestigung von Schläuchen, Leitungen und Kabelbäumen mit Kabelbindern an fahrzeugeigenen Leitungen und Kabelbäumen.

Scharfe Kanten sind mit Scheuerschutz (aufgeschnittener Kraftstoffschlauch) zu versehen!

Blanke Karosseriestellen, wie z.B Bohrungen, sind mit Korrosionsschutzwachs (Tectyl 100K, Bestell-Nr. 111329) einsprühen.

## Spezialwerkzeug

- Drehmomentschlüssel für 2,0 - 10 Nm
- Abklemmzangen
- Einnietmutternzange

**Erläuterungen zum Dokument**

Um Ihnen einen schnellen Überblick über die einzelnen Arbeitsschritte zu geben, finden Sie eine Kennzeichnung an der Außenkante oben rechts auf der jeweiligen Seite.

**Mechanik**



**Elektrik**



**Wassereinbindung**



**Kraftstoffeinbindung**



**Abgasanlage**

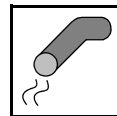

**Brennluft**



Auf Besonderheiten wird durch folgende Symbole hingewiesen:



besondere Gefahr von Verletzungen oder tödlichen Unfällen



besondere Gefahr der Beschädigung von Bauteilen



besondere Brand- und Explosionsgefahr



Verweis auf allgemeine Einbauanweisung der Webasto Komponente bzw. auf fahrzeugspezifische Unterlagen des Herstellers



Hinweis auf eine technische Besonderheit

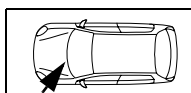
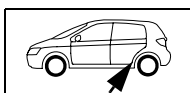

Der Pfeil im Fahrzeugpiktogramm zeigt die Position am Fahrzeug und die Blickrichtung

## Vorarbeiten

### ACHTUNG!

- Batterie abklemmen!
- Druck im Kühlsystem ablassen!
- Fabriknummer vom Typschild Original auf das Typschild Duplikat übertragen
- Die nicht zutreffende Jahreszahl auf dem Duplikatschild entfernen
- Duplikatschild (Typschild) an geeigneter Stelle sichtbar anbringen
- Motorabdeckung abnehmen
- Luftresonator ausbauen
- Scheibenwischerarme demontieren
- Wasserkastenabdeckung ausbauen
- Scheibenwischergestänge mit Motor ausbauen
- Wasserkasten ausbauen
- Sicherungs- und Relaisräger im Motorraum öffnen
- Vorderer Unterfahrschutz ausbauen
- Schwingungspuffer demontieren
- Tankdeckel öffnen, Tank belüften
- Tankdeckel wieder schließen
- Handschuhfach ausbauen
- A-Säulenverkleidung im Fußraum der Beifahrerseite ausbauen
- Untere Armaturenbrettverkleidung Fahrerseite ausbauen
- Schwellerverkleidung Fahrerseite ausbauen
- Luftdüsenverkleidung Fahrerseite ausbauen

Seite 24 „Bedienungshinweise für den Endkunden“ entnehmen und der Bedienungsanleitung beifügen

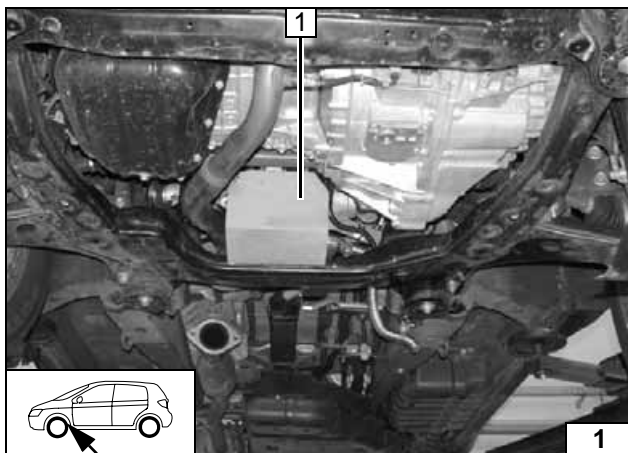

### Einbauort Heizgerät

1 Heizgerät

Ein Teil der Abgasanlage ist zu Dokumentationszwecken demontiert!

Einbauort



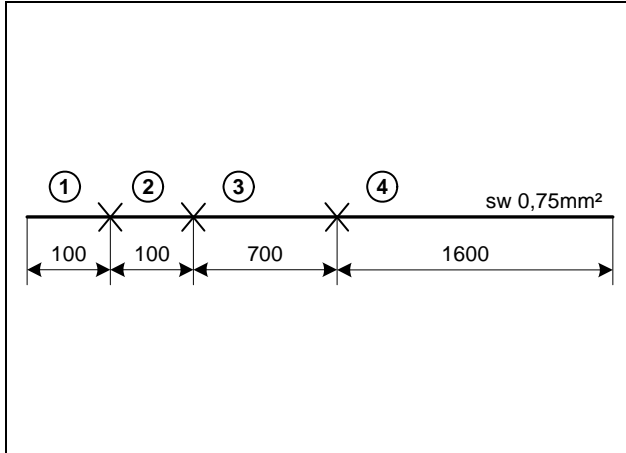

## Elektrik vorbereiten

### Nur bei Klimaautomatik

Leitungsabschnitte 1, 2 werden später für die Einbindung der Dioden benötigt.



Leitungen  
ablängen

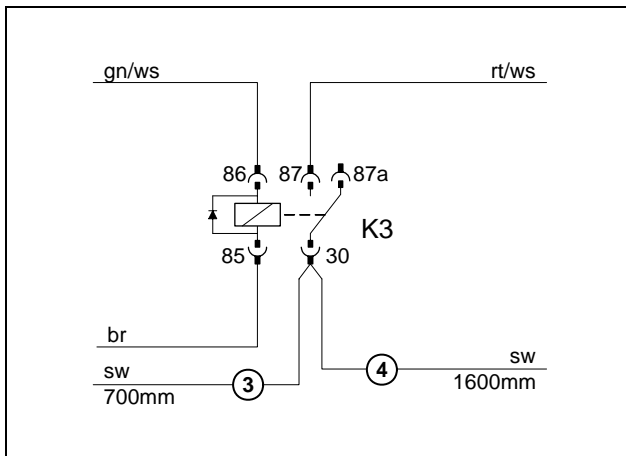

Leitung rt und sw aus K3 auscrimpen und entsorgen.

Verbindungen gemäß Schaltplan Seite 8 mit beiliegenden Flachsteckhülsen herstellen. Leitungsabschnitt 4 in beiliegenden Isolierschlauch einziehen.

K3-Relais  
vorbereiten



## Einbindung Elektrik

### Durchführung Zusatzleitung

Leitung sw im Isolierschlauch 2 durch Leitungsschacht 3 zur rechten Fahrzeugseite und durch Gummitülle 1 in den Innenraum verlegen.

1 Fahrzeugeigene Gummitülle

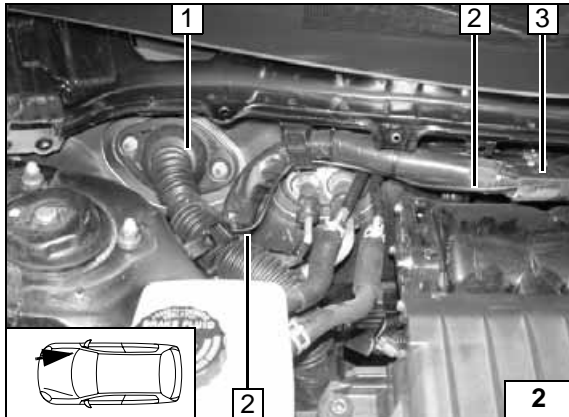

### Verlegung Kabelbaum Heizgerät

Kabelbaum Heizgerät mit beiliegendem Wellrohr ummanteln und an fahrzeugeigenen Leitungen zum Einbauort Heizgerät verlegen.

1 Kabelbaum Heizgerät

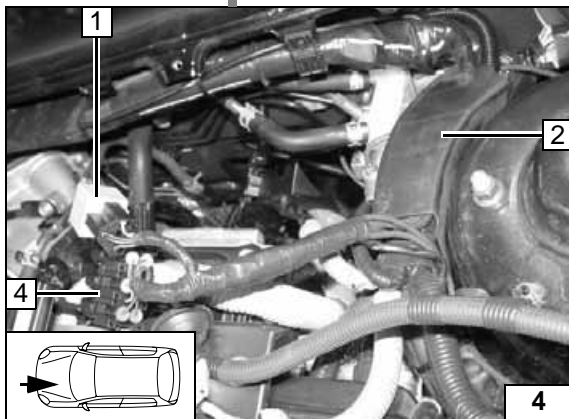
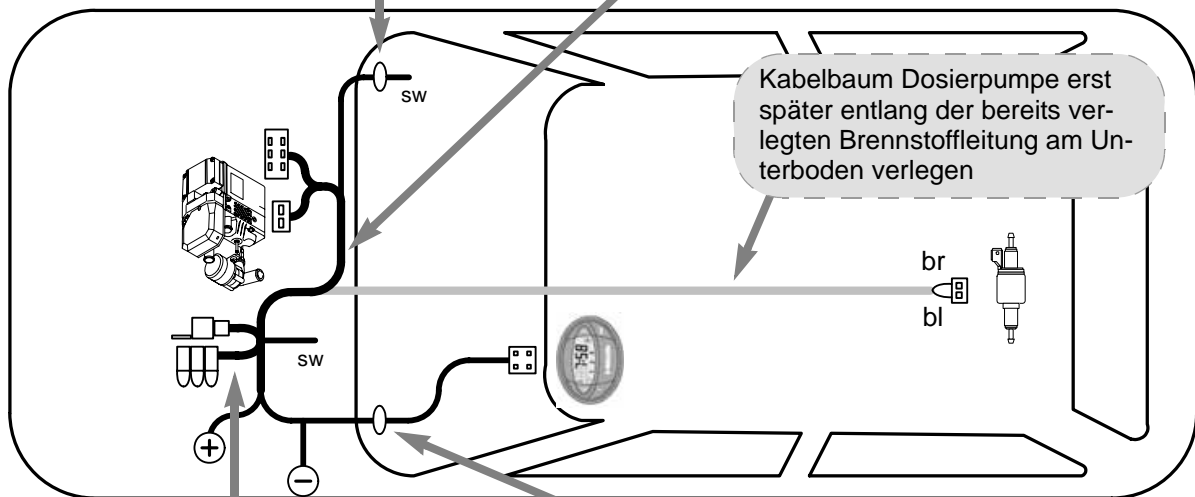
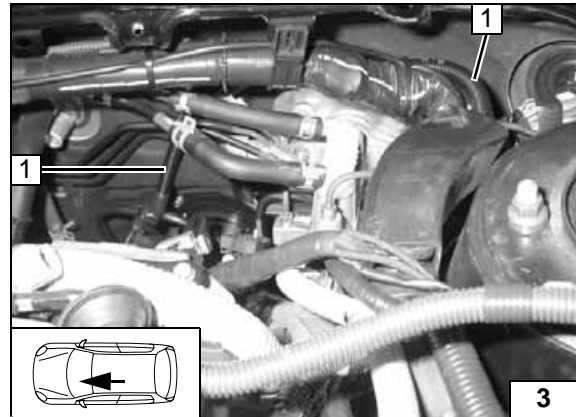

### Sicherungshalter, K3-Relais

K3- Relais 1 und Sicherungshalter 4 im Motorraum positionieren. (werden später am Wasserkasten montiert). Kabelbäume durch Leitungsschacht 2 zur Spritzwand verlegen. Plus- und Masseanschluß siehe Seite 9.

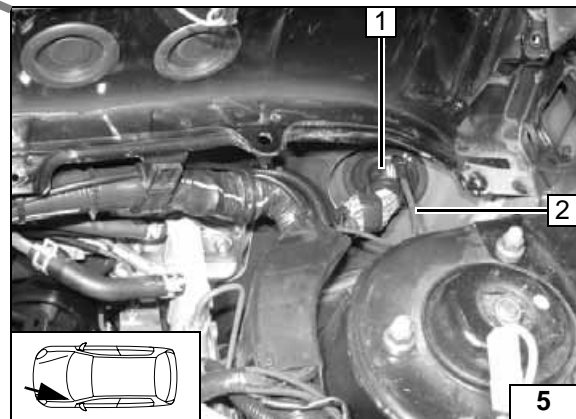

### Durchführung Kabelbaum Vorwahrer

1 Fahrzeugeigene Gummitülle  
2 Kabelbaum Vorwahrer



Schema  
Kabel-  
baumver-  
legung



Gebläseansteuerung Klimaautomatik

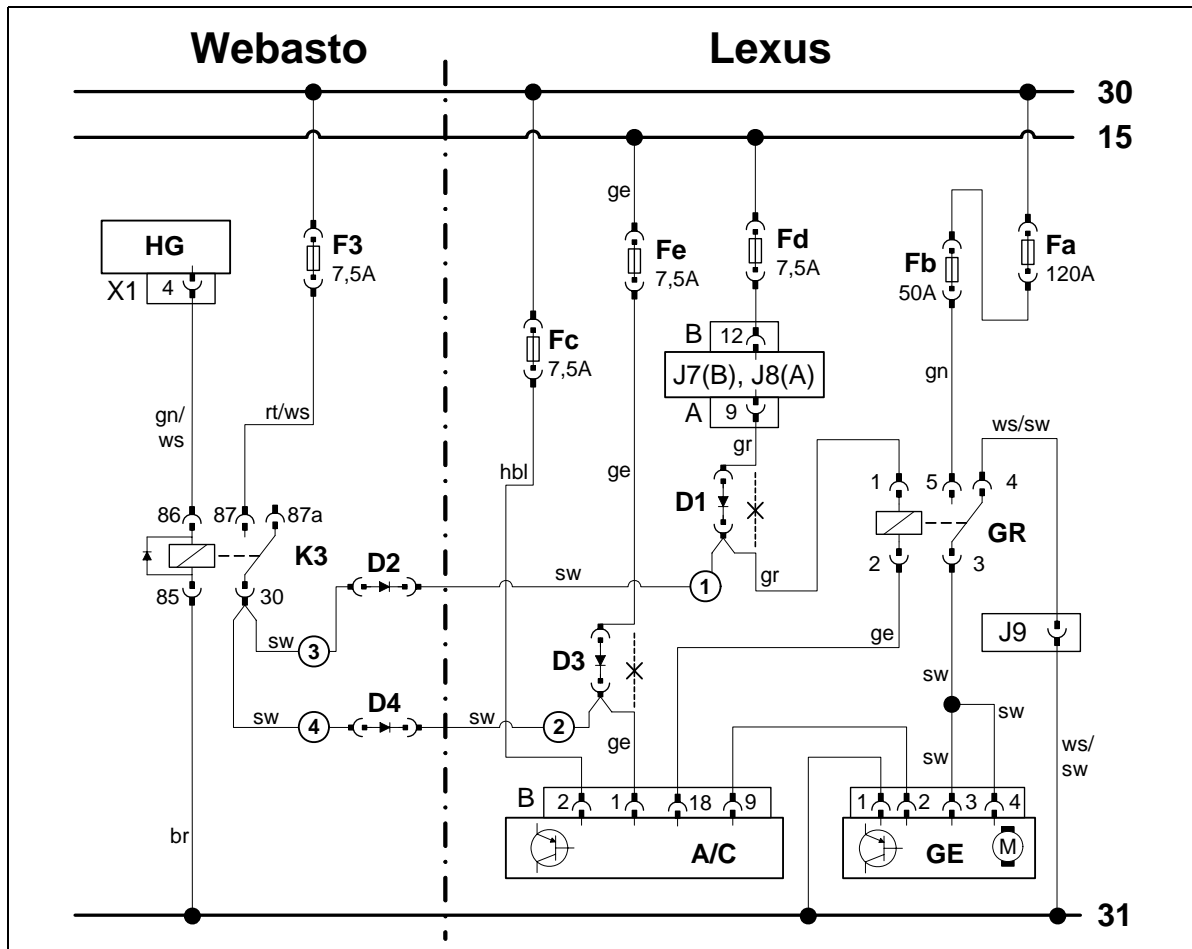

Schaltplan Klimaautomatik

Bauteile Webasto		Bauteile Lexus		Farben und Symbole	
HG	Heizgerät TT-C/E	J9	Steckverbindung	rt	rot
F3	Sicherung 7,5 A	J7/J8	Steckverbindung	ws	weiß
K3	Gebläserelais	GR	Gebläserelais	sw	schwarz
D1	Diode 1A	GE	Gebläseeinheit	br	braun
D2	Diode 1A	A/C	Klimabedienteil	gn	grün
D3	Diode 1A	Fa	Sicherung DC/DC 120A	hbl	himmelblau
D4	Diode 1A	Fb	Sicherung Heater 50A	ge	gelb
		Fc	Sicherung ECU-B	ro	rosa
		Fd	Sicherung Heater 7,5A	gr	grau
		Fe	Sicherung ECU-IG		
				X	Trennstelle

Legende



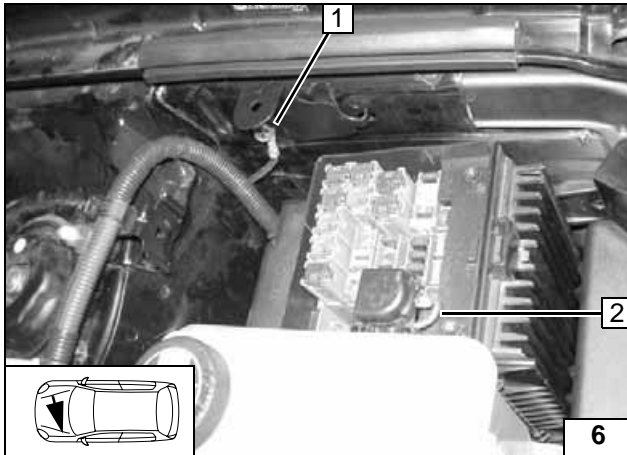

- 1 Masseleitung an fzg.eigener Schraube
- 2 Plusleitung an fzg.eigenen Plusstützpunkt



## Plus- und Masseanschluß

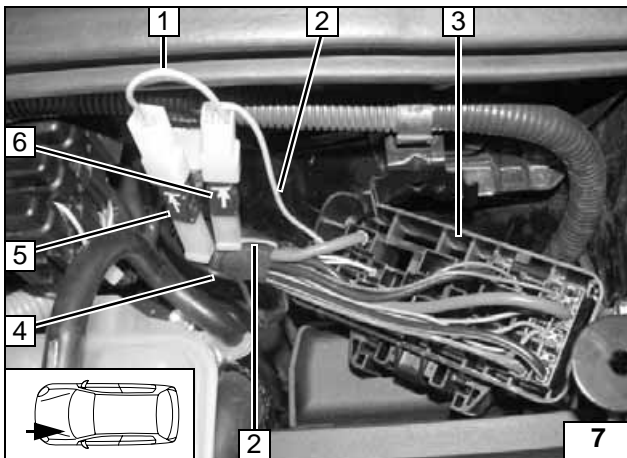

Verbindungen gemäß Schaltplan mit beiliegenden Flachsteckhülsen herstellen.  
Auf Durchflußrichtung der Dioden achten!

- 3 Sicherungs- und Relaisräger im Motorraum
- 2 Leitung gr vom Gebläserelais Pin 1
- 6 Diode D1
- 5 Diode D2
- 4 Leitung sw (3) von K3/30 700mm lang
- 1 Abgelängte Leitung sw (1) 100mm lang



## Anschluß am Gebläserelais

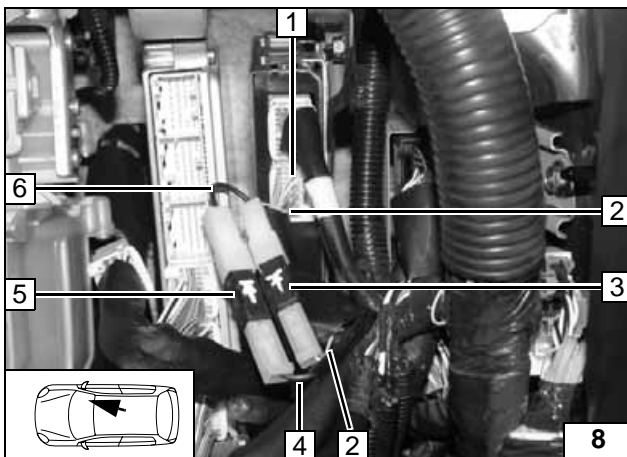

Einbindung am Stecker B vom A/C-Verstärker.

Verbindungen gemäß Schaltplan mit beiliegenden Flachsteckhülsen herstellen.  
Auf Durchflußrichtung der Dioden achten!

- 1 Stecker B vom A/C- Verstärker
- 2 Leitung ge vom Stecker B Pin 1
- 3 Diode D3
- 5 Diode D4
- 4 Leitung sw (4) von K3/30 2400mm lang
- 6 Abgelängte Leitung sw (2) 100mm lang



## Anschluß am A/C-verstärker



**Vorwähluhr**

1 Vorwähluhr



**Empfänger montieren**

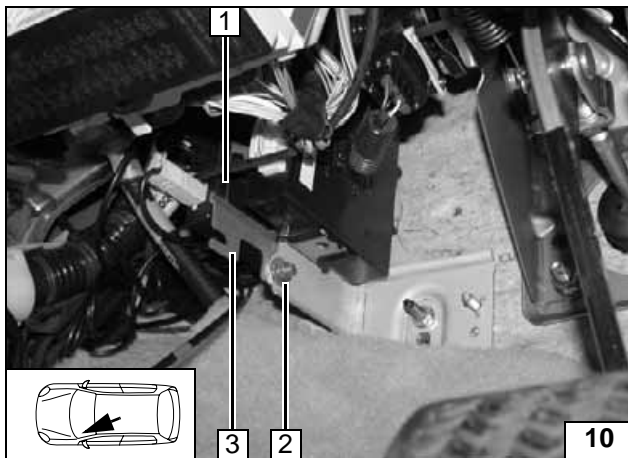

**Option Telestart**

Halter an Position 2 auf Ø 6,5mm aufbohren

- 3 Halter
- 2 Schraube M6x20, Scheibe, Bundmutter an vorhandener Bohrung
- 1 Empfänger



**Empfänger montieren**

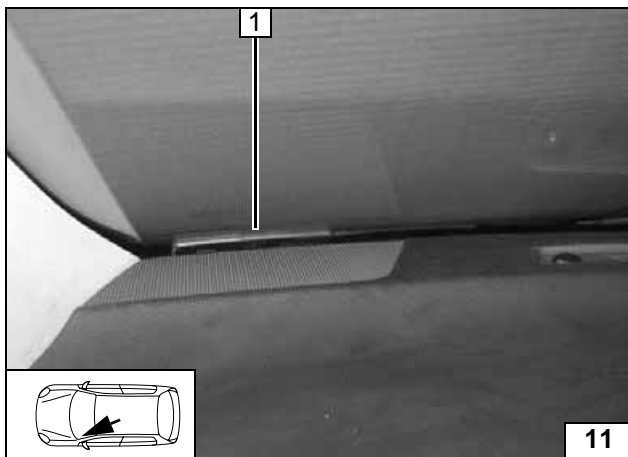

1 Antenne

**Antenne montieren**

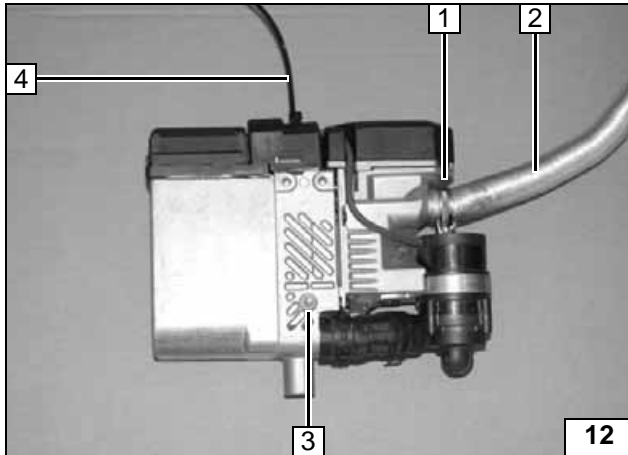
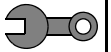

## Heizgerät vorbereiten

Perforierung am Heizgerätedeckel durchstoßen und Clipkabelbinder **3** einsetzen.  
Ejotstehbolzen, Anzugsdrehmoment 10 Nm!

- 2 Brennluftansaugleitung
- 1 Schlauchschelle Ø 27mm
- 3 Ejotstehbolzen
- 4 Clipkabelbinder

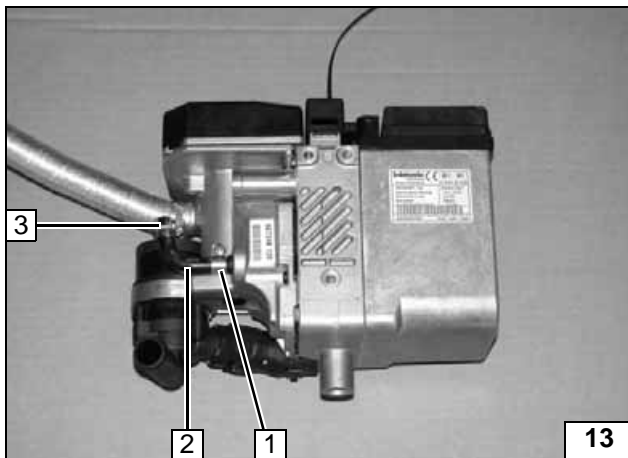

- 2 90°- Formschlauch
- 1 Schlauchschelle Ø 10mm
- 3 Schlauchschelle Ø 10mm, lose vormontieren



**Ansaugleitung montieren**

**Brennstoff am Heizgerät vormontieren**

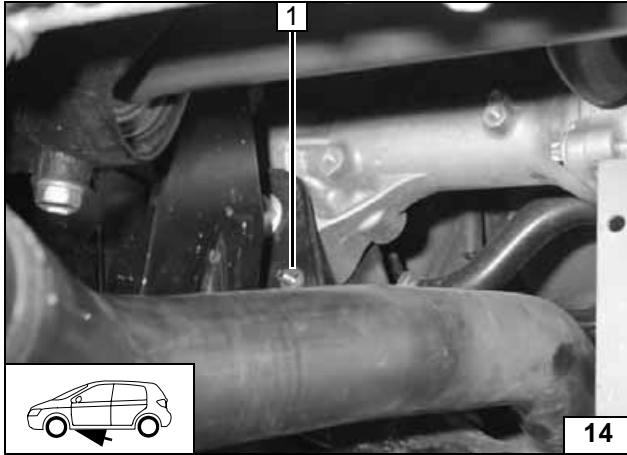
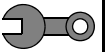

## Einbauort vorbereiten

- 1 Schraube M6x20, Bolzensicherung an vorhandener Bohrung

Schraube einsetzen

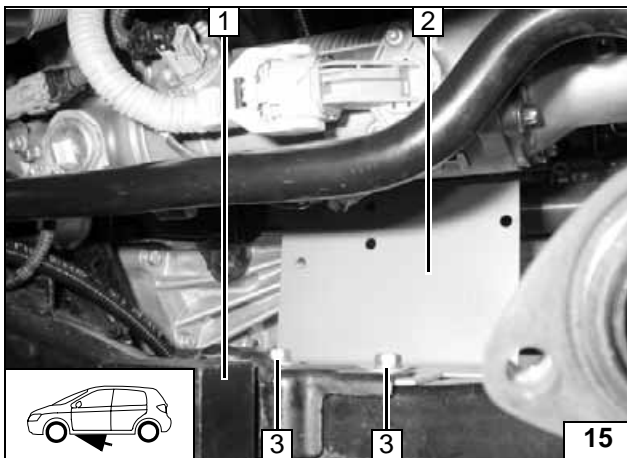

Halter zusammen mit Tilger und fahrzeugeigenen Schrauben montieren.

- 1 Tilger  
2 Halter  
3 Fzg.eigene Schrauben



Halter montieren

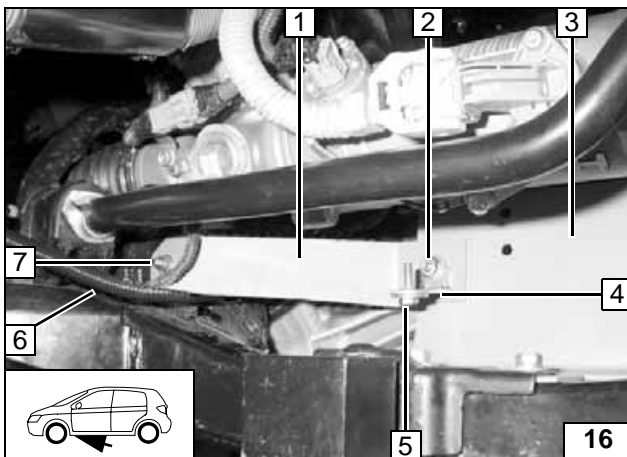

Kabelbaum Heizgerät 6 zum Einbauort Heizgerät verlegen.

- 3 Halter  
1 Strebe A  
7 Bundmutter M6 an vormontierter Schraube  
4 Winkel  
2 Schraube M6x20, Bundmutter M6  
5 Schraube m6x20, Bolzensicherung



Strebe A montieren



## Wassereinbindung vorbereiten

### ACHTUNG!

Alle Schlauchschellen mit 2,0 + 0,5 Nm festziehen!

Auslaufendes Kühlwasser ist mit geeignetem Behälter aufzufangen!

Wasserschläuche knickfrei verlegen! Wenn nicht anders beschrieben, erfolgt die Befestigung mit Kabelbindern! Schlauch- und Federbandschellen so positionieren, dass kein anderer Schlauch beschädigt werden kann!

Die Einbindung erfolgt „Inline“ gemäß nachfolgendem Schema:

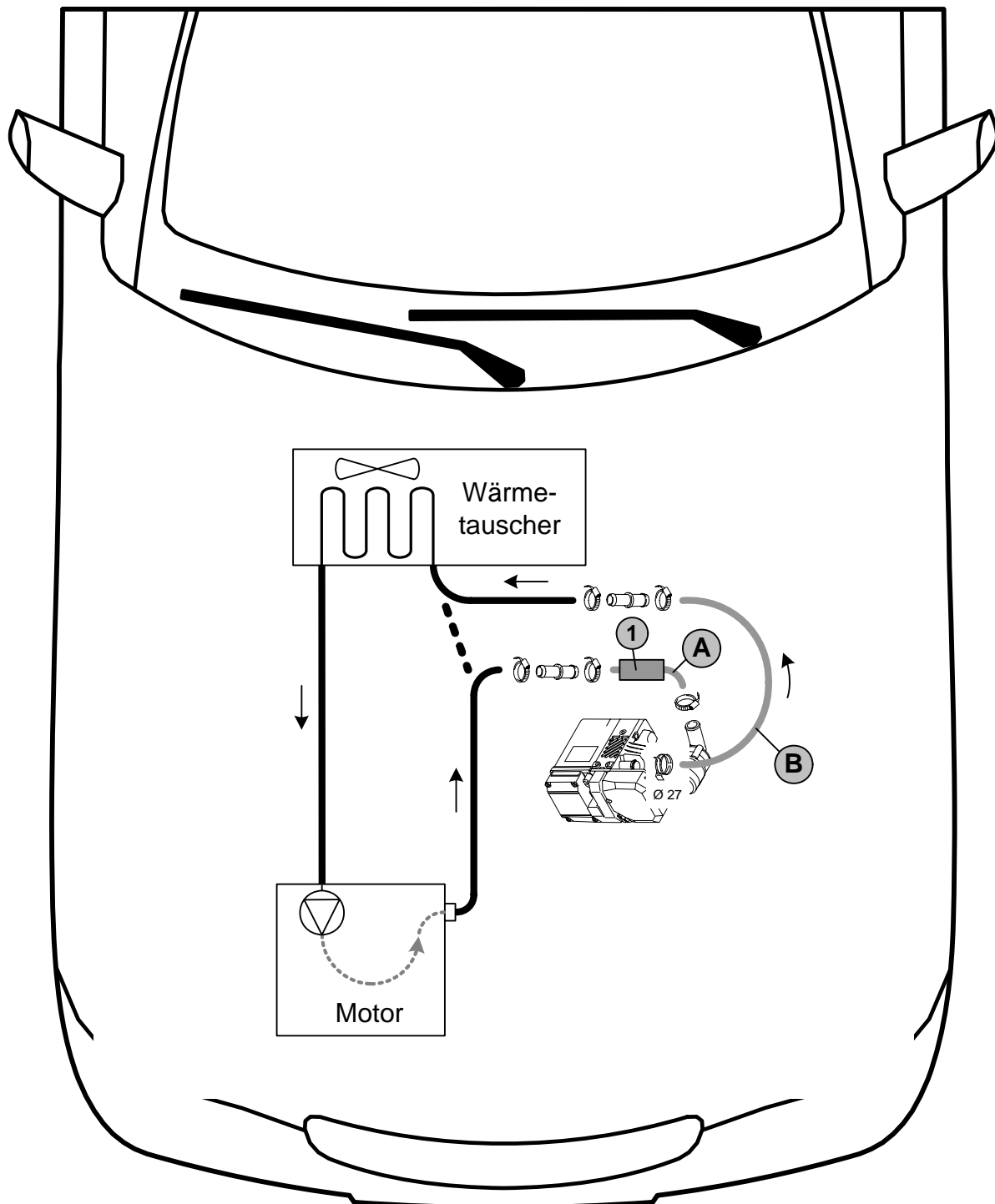

Schema  
Wasserver-  
legung

Alle nicht bezeichneten Schellen sind Schlauchschellen  $\varnothing$  20-27mm! Alle Verbindungsrohre sind  $\varnothing$  17x20! Position 1 = Wärmeschutzschlauch



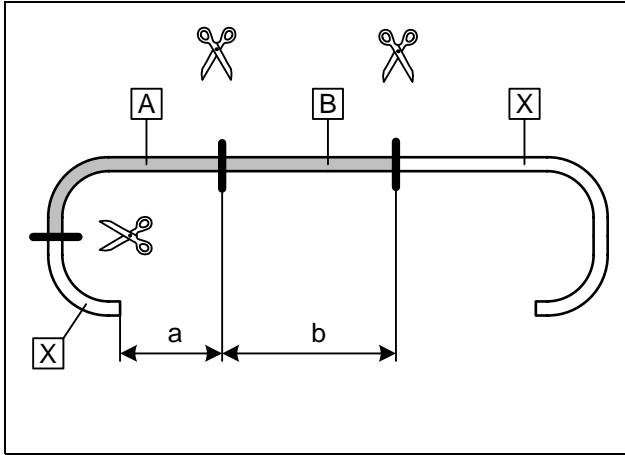

a = 130mm  
b = 530mm

Abschnitt X entsorgen

Wasser-  
schläuche  
ablängen

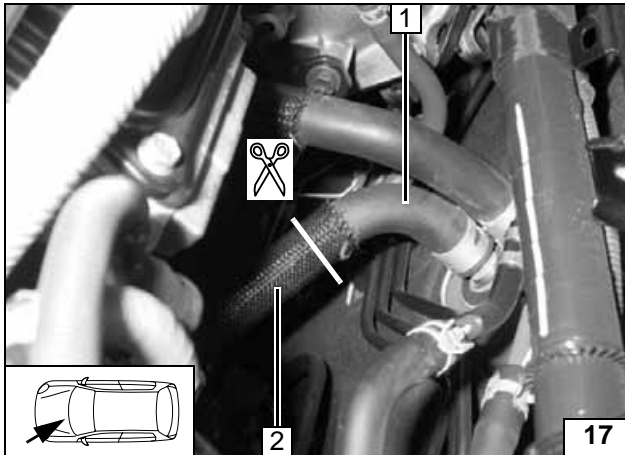

Flechtschutzschlauch im Bereich der Trennstelle wegschneiden.

- 1 Schlauchstück Wärmetauschereingang
- 2 Schlauchstück Motorausgang



Trennstelle

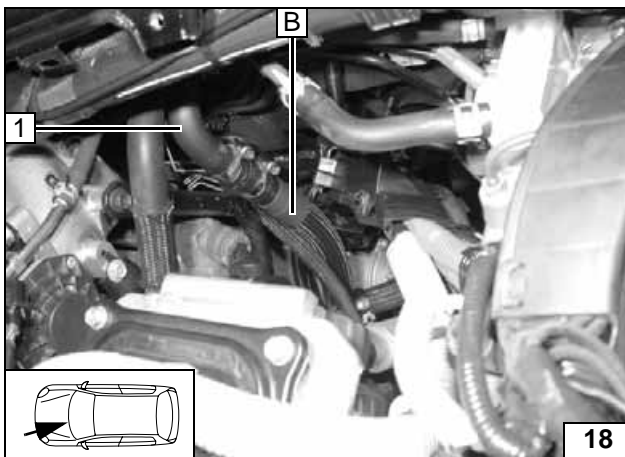

- 1 Schlauchstück Wärmetauschereingang

Anschluß  
am Wärme-  
tauscher-  
eingang

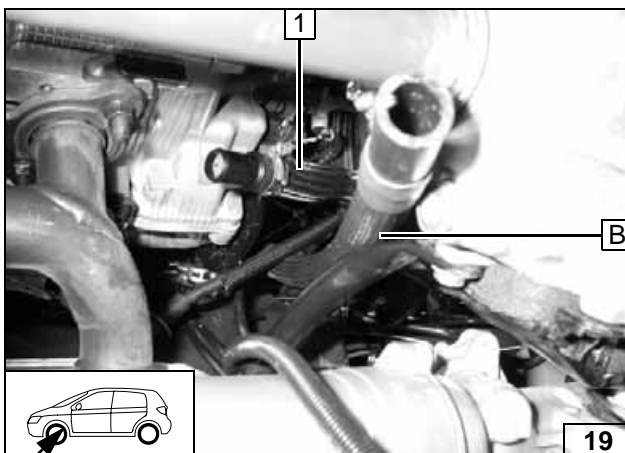

Schlauchstück Motorausgang 1 und Schlauch B an der Spritzwand nach unten führen.

Verlegung  
im Motor-  
raum

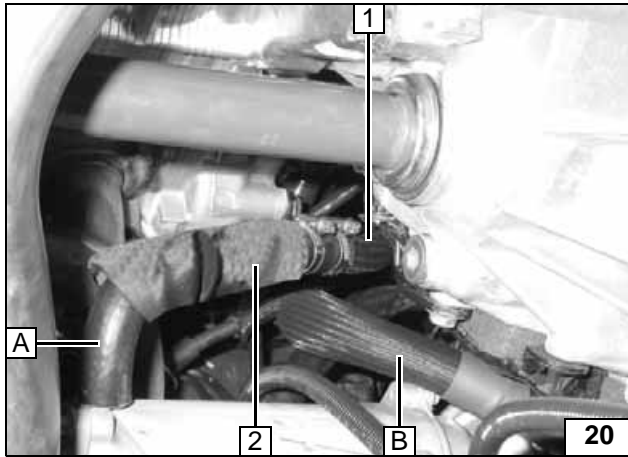

- 1 Schlauchstück Motorausgang
- 2 Wärmeschutz auf Schlauch A

Wärmeschutz auf-schieben



## Brennstoffeinbindung

### VORSICHT!

Tankdeckelverschluß des Fahrzeugs öffnen, Tank belüften und Tankverschluß wieder schließen!

Auslaufenden Kraftstoff mit geeignetem Behälter auffangen!

Brennstoffleitung und Kabelbaum Dosierpumpe so verlegen, dass sie gegen Steinschlag geschützt sind! Wenn nicht anders beschrieben, erfolgt die Befestigung mit Kabelbindern!

An scharfen Kanten Brennstoffleitung und Kabelbaum mit Scheuerschutz versehen!

### ACHTUNG!

Verlegung Brennstoffleitung und Kabelbaum zur Dosierpumpe erfolgt gemäß Schema Kabelbaumverlegung.

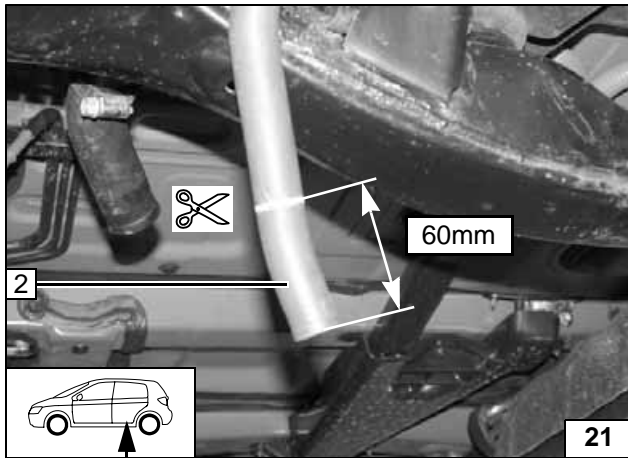

Tankbelüftungsleitung vom Tankstutzen abziehen und trennen!

- 1 Belüftungsleitung
- 2 Abgelängte Belüftungsleitung

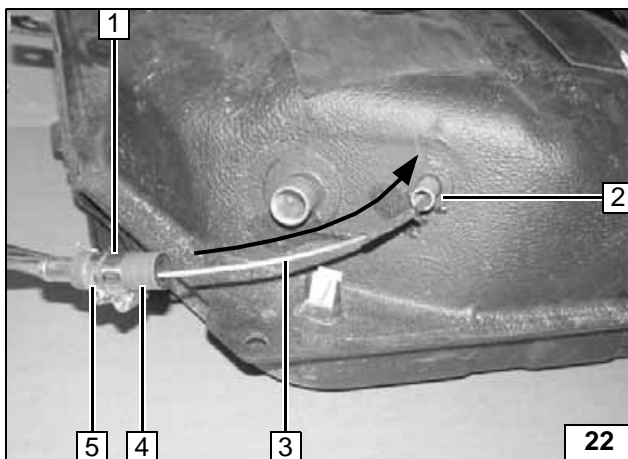

Der Tank wurde hier zur besseren Darstellungsweise ausgebaut.

Brennstoffentnehmer gemäß Schablone formen und ablängen. Schutzschlauch am Ende kpl. aufschieben und mit Einohrschelle sichern. Brennstoffentnehmer gemäß Bild in Tankstutzen einsetzen.

- 3 Brennstoffentnehmer
- 4 Abgelängte Belüftungsleitung 60mm
- 5 Schlauchschellen Ø 27mm
- 1 Fzg.eigene Schlauchschelle aufschieben
- 2 Tankstutzen Belüftungsleitung

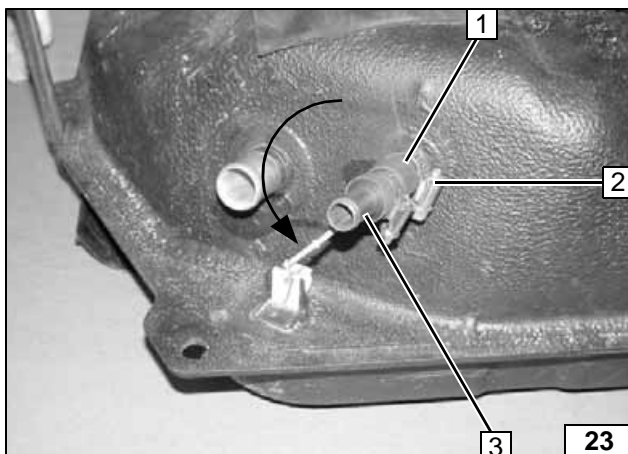

Brennstoffentnehmer kpl. einsetzen, Entnahmerohr des Brennstoffentnehmers zum Tankboden gemäß Bild ausrichten und mit fzg.eigener Schlauchschelle am Tankstutzen befestigen.

- 3 Brennstoffentnehmer
- 1 Abgelängte Belüftungsleitung 60mm
- 2 Fzg.eigene Schlauchschelle



Trennstelle



Tankentnehmer einsetzen



Tankentnehmer einsetzen



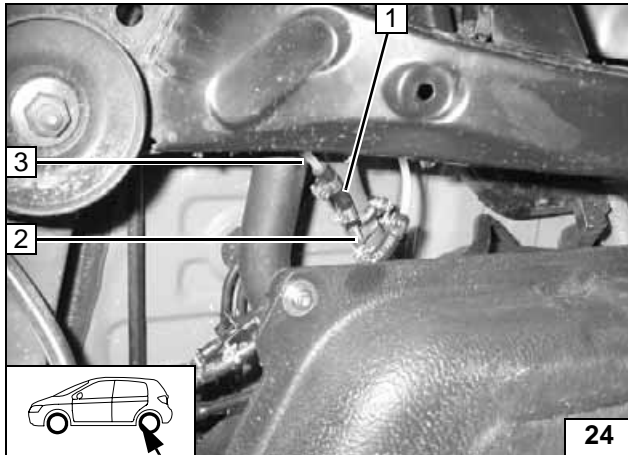

- 2 Brennstoffentnehmer
- 3 Mecanyl- Brennstoffleitung
- 1 Formschlauch Ø 3,5mm x 4,5mm, Schlauchschelle Ø 8mm, Schlauchschelle Ø 10mm



**Anschluß Brennstoffleitung**

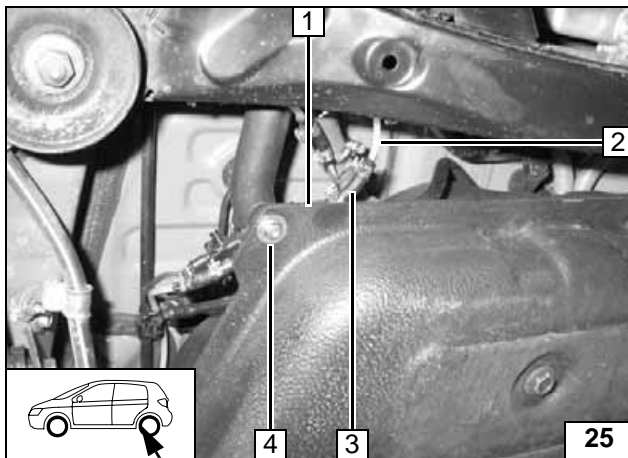

Einbaulage Dosierpumpe beachten, siehe „Einbauanweisung“!  
Brennstoffleitung vom Brennstoffentnehmer an Saugseite und Restende Brennstoffleitung an Druckseite der Dosierpumpe.



**Einbauort Dosierpumpe**

- 1 Dosierpumpe, gummierte Rohrschelle (durch Tank verdeckt)
- 4 Schwingmetallpuffer, Karosseriescheibe Bundmutter [2x] an vorhandener Bohrung am Fahrzeugtank
- 2 Brennstoffleitung vom Brennstoffentnehmer
- 3 Schlauchstück, Schlauchschelle Ø 10mm [2x] an Dosierpumpe

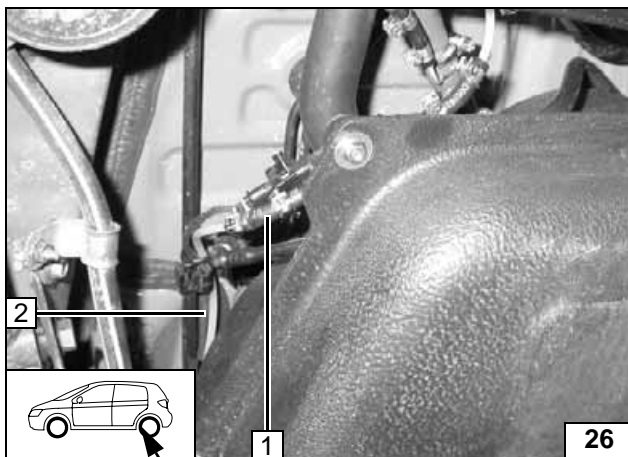

Restende Brennstoffleitung an fahrzeugeigenen Kraftstoffleitungen nach vorn zum Einbauort Heizgerät verlegen.  
Lage der Bauteile kontrollieren, wenn nötig korrigieren. Auf Freigängigkeit achten!



**Anschluß an Dosierpumpe**

- 2 Mecanyl- Brennstoffleitung
- 1 Schlauchstück, Schlauchschelle Ø 10mm [2x] an Dosierpumpe

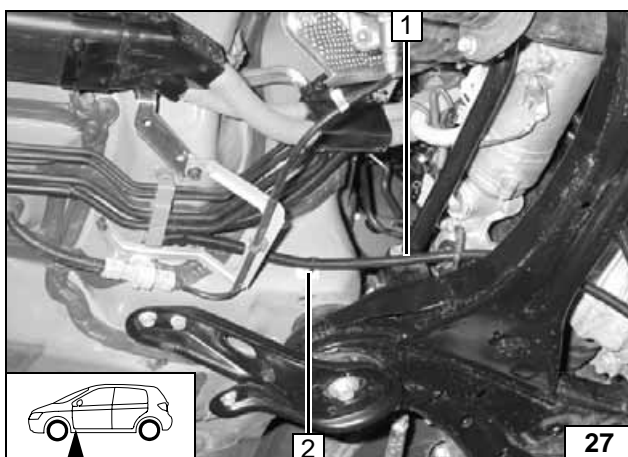

Beiliegendes Wellrohr auf Brennstoffleitung aufschieben und mit Klebesockel befestigen.



**Brennstoffleitung verlegen**

- 1 Mecanyl- Brennstoffleitung in Wellrohr
- 2 Klebesockel, Kabelbinder

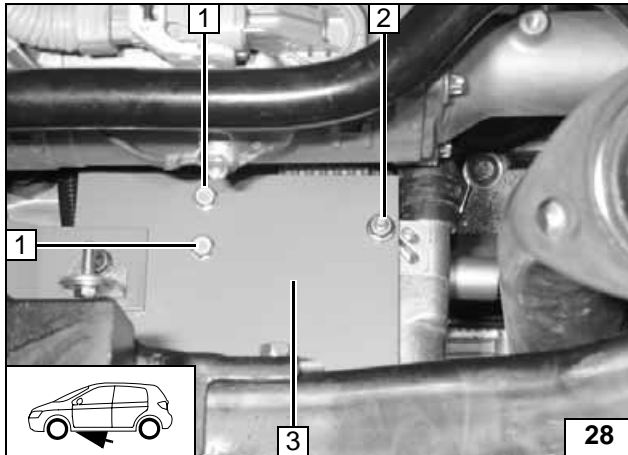
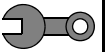

**Heizgerät einbauen**

Ejotschrauben, Anzugsdrehmoment 10 Nm!  
Zwischen Heizgerät und Halter zwei Scheiben an Position 2 einfügen!

- 1 Ejotschraube [2x]
- 2 Scheibe [2x], Bundmutter an vormontierten Ejotstehbolzen
- 3 Halter



**Heizgerät montieren**

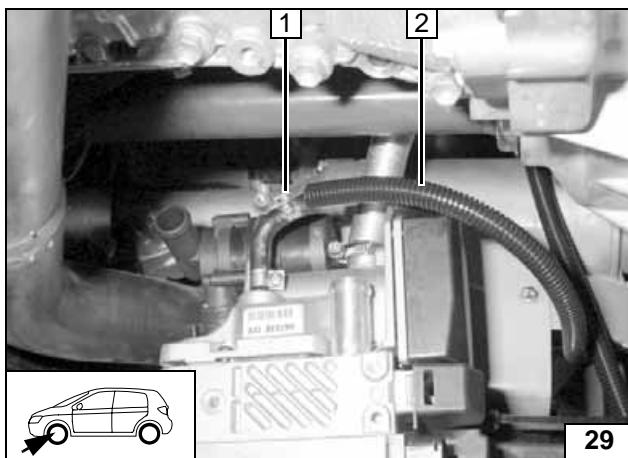

- 2 Mecanyl- Brennstoffleitung von Dosierpumpe
- 1 Schlauchschelle festziehen

**Brennstoff am HG anschließen**

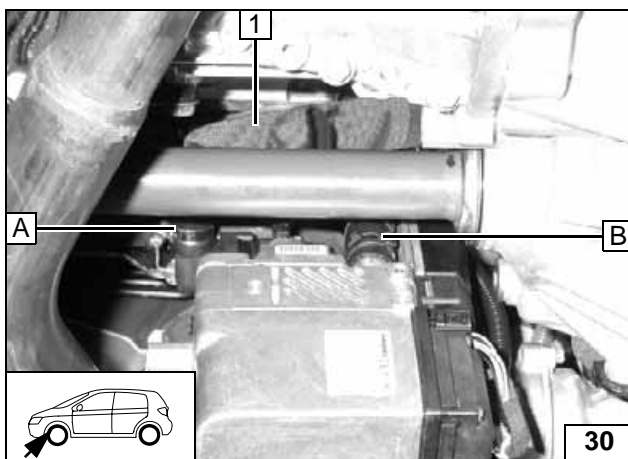

Schlauch **A** mit Schlauchschelle Ø 27mm am Heizgeräteeingang, Schlauch **B** mit Federbandschelle Ø 27mm am Heizgeräteausgang befestigen.  
Auf ausreichenden Abstand zu benachbarten Bauteilen achten, wenn nötig korrigieren!

- 1 Schutzschlauch auf Schlauch **A**

**Wasseranschluß**

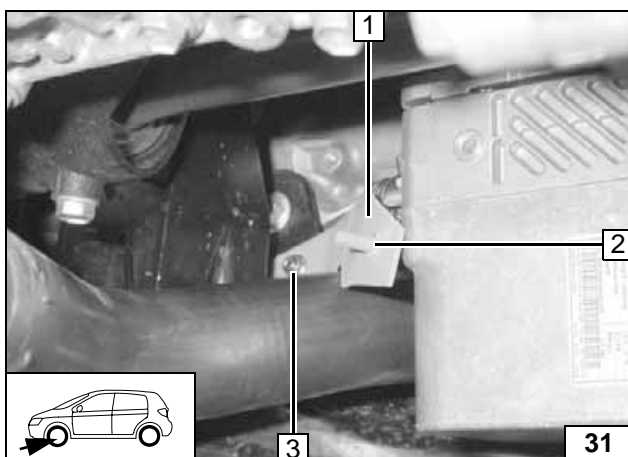

- 1 Strebe **B**
- 3 Schraube M6x20, Bundmutter an vorhandene Bohrung
- 2 Schraube M6x20 (von hinten durchstecken), Bolzensicherung



**Strebe B montieren**

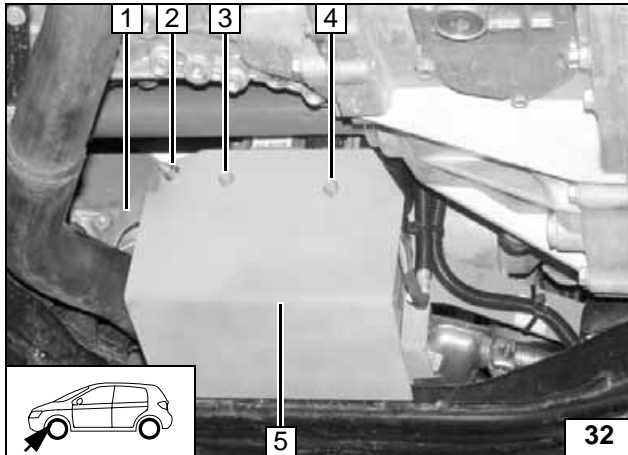
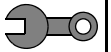

Ejotschrauben, Anzugsdrehmoment 10 Nm!  
Zwischen Heizgerät und Windleitblech zwei Scheiben an Position 3 einfügen!

- 5 Windleitblech
- 1 Strebe B
- 2 Bundmutter an vorbereiteter Schraube
- 3 Ejotschraube, Scheibe [2x]
- 4 Ejotschraube

**Windleitblech montieren**

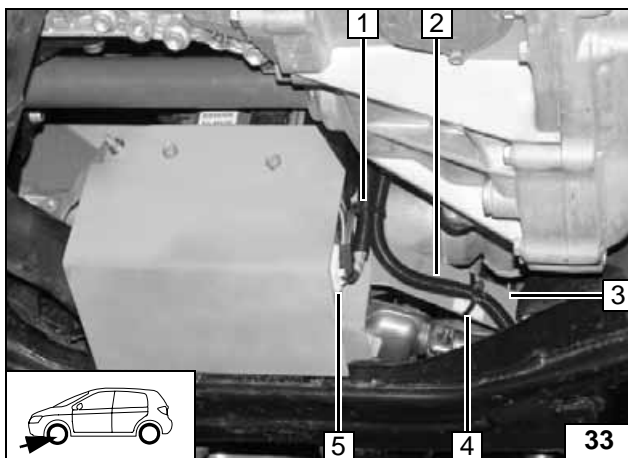

Brennstoffleitung im Wellrohr mit Klebesockel an Strebe A befestigen.  
Kabelbaum Heizgerät im Wellrohr mit Klebesockel an Heizgerät befestigen.

- 3 Strebe A
- 2 Mecanyl- Brennstoffleitung in Wellrohr
- 4 Klebesockel, Kabelbinder
- 1 Kabelbaum Heizgerät im Wellrohr
- 5 Klebesockel, Kabelbinder

**Kabelbäume befestigen**

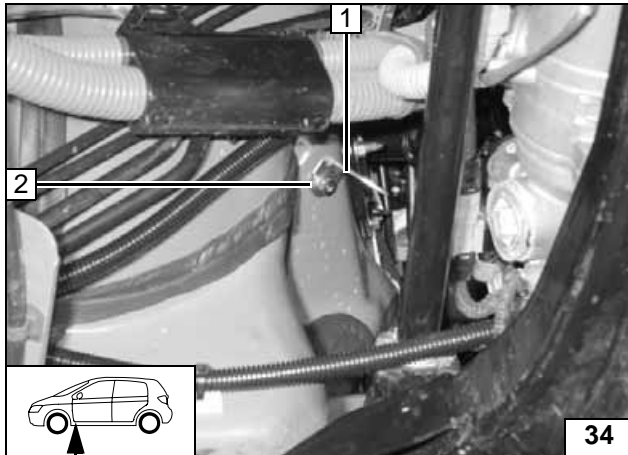
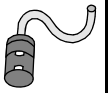

## Brennluft

- 1 Winkel
- 2 Bundmutter an fzg.eigenen Stehbolzen

**Winkel  
montieren**

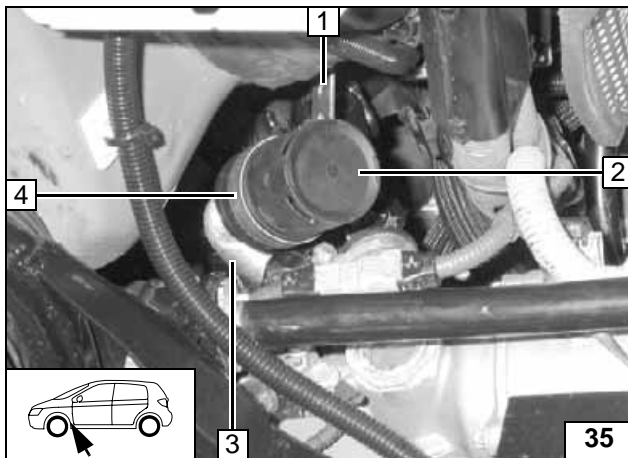

Gummierung von Rohrschelle Ø 48mm entfernen!

- 1 Vormontierter Winkel
- 3 Brennluftansaugleitung
- 2 Brennluftansaugchalldämpfer
- 4 Rohrschelle Ø 48mm, Schraube M6x20, Karosseriescheibe, Bundmutter M6 an Winkel



**Schall-  
dämpfer  
montieren**

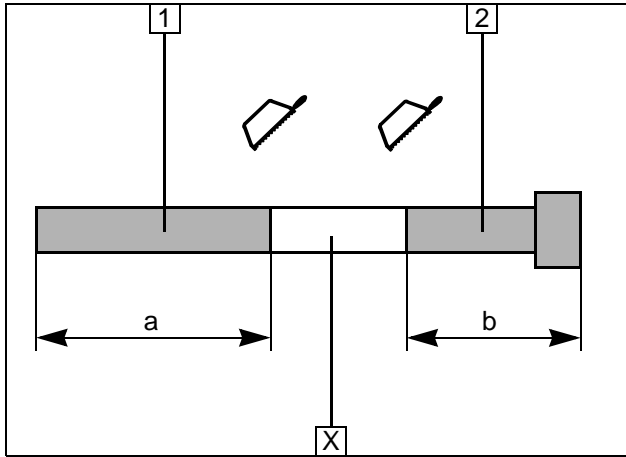

### Abgasanlage

- 1 Abgasleitung  
a = 220mm
- 2 Abgasendstück  
b = 450mm

Abschnitt X entsorgen

Abgaslei-  
tung vor-  
bereiten

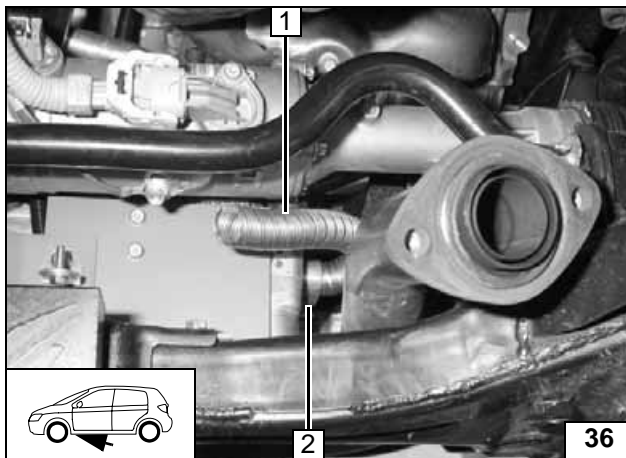

- 1 Abgasleitung
- 2 Schlauchklemme

Abgaslei-  
tung mon-  
tieren

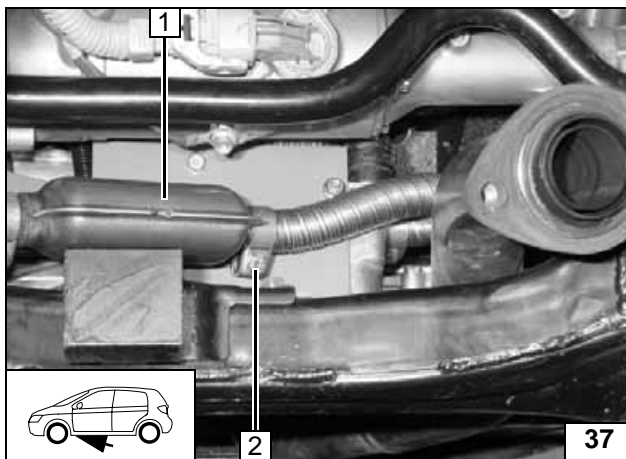

- 1 Abgasschalldämpfer, Bundmutter an vor-  
bereiteter Schraube M6x20
- 2 Schlauchklemme

Schall-  
dämpfer  
montieren

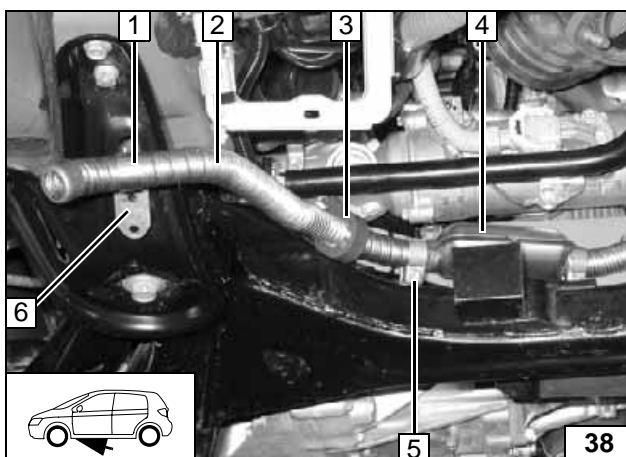

Lochband gem. Schablone biegen und ab-  
winkeln (wird später mit Unterfahrschutz  
montiert).  
Profilgummi auf Abgasendstück aufschieben.

- 4 Abgasschalldämpfer
- 3 Profilgummi rt
- 2 Abgasendstück
- 5 Schlauchklemme
- 6 Vorbereitetes Lochband
- 1 Rohrschelle, Schraube M6x20, Bundmutter an Lochband

Abgasend-  
stück mon-  
tieren



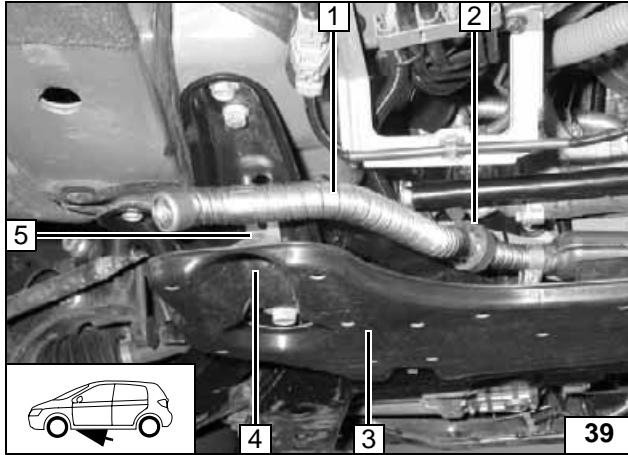
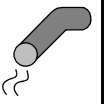

Unterfahrschutz 3 zusammen mit Lochband 5 und fahrzeugeigener Schraube 4 an vorhandener Gewindebohrung montieren.  
Auf ausreichenden Abstand zu benachbarten Bauteilen achten, wenn nötig korrigieren!

- 1 Abgasendstück
- 2 Profilgummi rt positionieren



**Unterfahrschutz montieren**

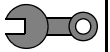

## Abschließende Arbeiten

### ACHTUNG!

Demontierte Teile in umgekehrter Reihenfolge montieren.

Alle Schlauchleitungen, Schlauch-, Federband- und Caillauschellen, sowie alle elektrischen Anschlüsse auf festen Sitz prüfen.

Nur vom Fahrzeughersteller freigegebenes Kühlmittel verwenden!

Heizgerätekomponten mit Korrosionsschutzwachs (Tectyl 100K, Bestell- Nr. 111329) einsprühen.

- Batterie anschließen
- Kühlmittelkreislauf nach Angaben des Fahrzeug-Herstellers befüllen und entlüften
- Vorwähluhr einstellen
- Einstellungen Klimabedienteil gemäß „Bedienungshinweise für den Endkunden“ vornehmen
- Funktion der Standheizung prüfen, siehe Betriebsanweisung / Einbauanweisung
- Aufklebeschild „Standheizung vor dem Tanken abschalten“ an der B-Säule links anbringen

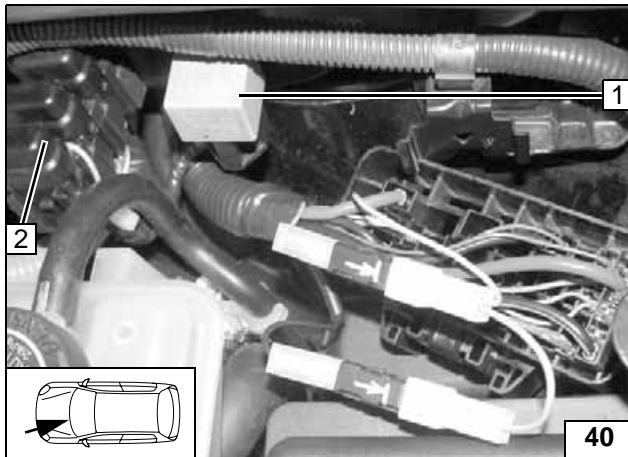

Wasserkasten wieder montieren!

Bohrung Ø 4mm [2x] in Wasserkasten bohren. K3-Relais und Halteplatte Sicherungshalter mit Blechschraube 5,5x13 [2x] am Wasserkasten befestigen. Kunststoffmutter [2x] von hinten auf Blechschrauben aufdrehen.

- 1 K3-Relais
- 2 Sicherungshalter auf Halteplatte aufgesteckt



**K3- Relais und Sicherungshalter montieren**

# Webasto

*Feel the drive*

Webasto AG  
Postfach 80 - 82132 Stockdorf - Hotline 0 18 05 / 93 22 78  
Hotfax (0395) 55 92-353 - <http://www.webasto.de>

## Bedienungshinweise für den Endkunden



Bitte Seite entnehmen und der Fahrzeug- Bedienungsanleitung beifügen!



### Hinweis:

Wir empfehlen die Heizzeit auf die Fahrzeit abzustimmen.

Heizzeit = Fahrzeit

### Beispiel:

Bei einer Fahrzeit von ca. 20min (einfache Strecke) empfehlen wir eine Einschaltdauer von 20min nicht zu überschreiten.

Wurde zum Heizgerät die Option Sommer-/Winterschalter eingebaut, ist dieser entsprechend der Jahreszeit zu schalten. Das Heizgerät wird dann auf der Stellung Winter  heizen und auf der Stellung Sommer  nur das Fahrzeuggebläse zum Belüften des Fahrzeuginnenraumes einschalten.

Vor Abstellen des Fahrzeugs sind folgende Einstellungen vorzunehmen:

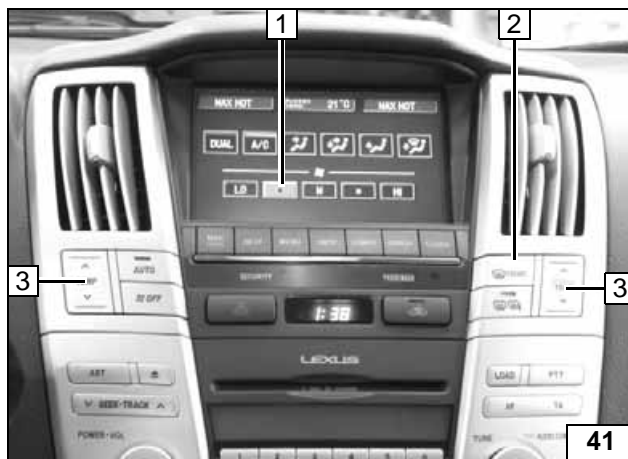

- 2 Luftaustritt auf Frontscheibe
- 1 Gebläsestufe auf „klein“
- 3 Temperatur beidseitig auf „MAX HOT“

Klimaauto-  
matik



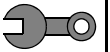

Schablone Lochband

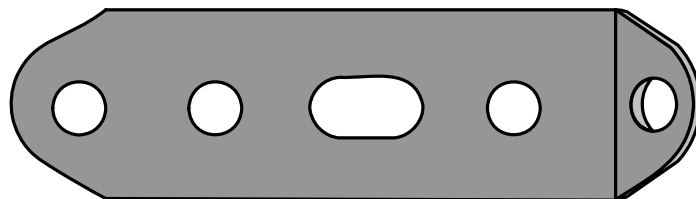
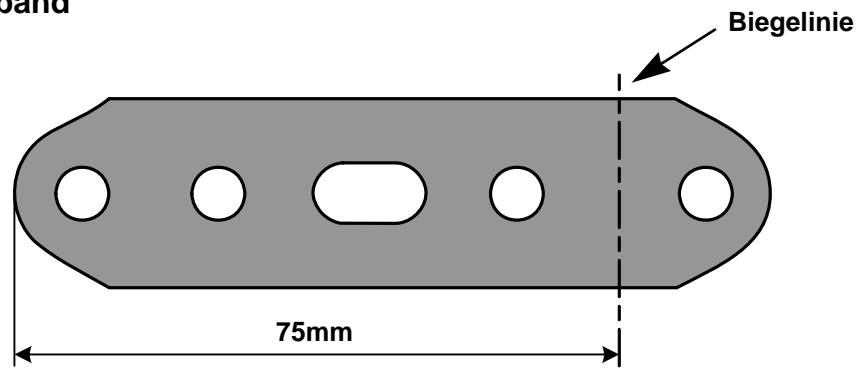

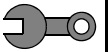

## Schablone Brennstoffentnehmer

