

## Einbauanleitung

### Ford Focus/Focus C-MAX

Benzin

ab Modell 2004

Nur für Linkslenker



#### **ACHTUNG!**

**Warnung vor Gefahr:**

Das unsachgemäße Einbauen oder Reparieren von Webasto Heizsystemen kann Feuer verursachen oder zum Austritt von tödlichem Kohlenmonoxid führen. Dadurch können schwere oder tödliche Verletzungen hervorgerufen werden.

Für den Einbau und die Reparatur von Webasto Heiz- und Kühlsystemen bedarf es eines speziellen Firmentrainings, technischer Dokumentation, Spezialwerkzeuge und eine Spezialausrüstung.

Versuchen Sie **NIEMALS**, Webasto Heiz- oder Kühlsysteme einzubauen oder zu reparieren, wenn Sie das Firmentraining nicht erfolgreich abgeschlossen und dabei die notwendigen technischen Fähigkeiten erworben haben und die für einen sachgerechten Einbau und Reparatur nötigen technischen Dokumentationen, Werkzeuge und Ausrüstungen nicht zur Verfügung stehen.

Befolgen Sie **IMMER** alle Webasto Einbau- und Reparaturanleitungen, und beachten Sie alle Warnhinweise.

Webasto übernimmt keine Haftung für Mängel und Schäden, die auf einen Einbau durch ungeschultes Personal zurückzuführen sind.

# Ford Focus/Focus C-MAX

## Inhaltsverzeichnis

Gültigkeit	2	Einbauort vorbereiten	17
Heizgerät / Einbaukit	3	Wassereinbindung vormontieren	19
Vorwort	3	Heizgerät vormontieren	20
Spezialwerkzeug	3	Befestigung für Unterfahrschutz	
Erläuterungen zum Dokument	3	vormontieren nur bei 2,0l	21
Vorarbeiten	5	Heizgerät einbauen bei 1,4l; 1,6l; 1,8l	21
Einbauort Heizgerät	5	Heizgerät einbauen bei 2,0l	22
Elektrik vorbereiten bei Klimaautomatik	6	Wassereinbindung	23
Einbindung Elektrik Focus	7	Brennstoffeinbindung	25
Einbindung Elektrik C-MAX	8	Dosierpumpe	25
Gebläseansteuerung ohne Klimaautomatik	9	Brennstoffentnahme	27
Gebläseansteuerung Klimaautomatik	10	Unterfahrschutz montieren	28
Zusätzlich bei Klimaautomatik ab 12/05	12	Abschließende Arbeiten	29
Option Telestart	14	Bedienungshinweise für den Endkunden	30
Option Thermo Call Focus	15		
Option Thermo Call C-MAX	16		

## Gültigkeit

Hersteller	Handelsbezeichnung	Typ	EG-BE-Nr. / ABE
Ford	Focus	DA3	e13*2001 / 116*0144
Ford	Focus	DB3	e13*2001 / 116*0144
Ford	Focus C-MAX	DM2	e13*2001 / 116*0109

Motortyp	Motorart	Leistung in kW	Hubraum in cm <sup>3</sup>
ASDA	Benzin	59	1388
ASDB	Benzin	59	1388
HWDB	Benzin	74	1596
HXDA	Benzin	85	1596
QQDB	Benzin	92	1798
AODA	Benzin	107	1999
AODB	Benzin	107	1999

Fahrzeug- und Motortypen, Ausstattungsvarianten sowie Länderspezifikationen, die nicht in dieser Einbauanleitung aufgeführt sind, wurden nicht geprüft. Ein Einbau nach dieser Einbauanleitung kann aber möglich sein.

Der Einbauort von Vorwähluhr und Sommer- / Winterschalter ist vor dem Einbau mit dem Endkunden abzustimmen!

## Ford Focus/Focus C-MAX

Heizgerät / Einbaukit

Menge	Bezeichnung	Bestell-Nr.:
1	Ford Lieferumfang Focus/ Focus C-MAX Benzin ohne Bedienelement	1303858B
1	Original-Tankentnehmer mit Ford Finis Code	1233999

Zusätzlich erforderliches Bedienelement wahlweise:

Menge	Bezeichnung	Bestell-Nr.:
1	Vorwähluhr	9010869A
1	Telestart T80	9010870A
1	Telestart T100 HTM	9010148C
1	Thermo-Call TC1.1	9001132B

Zusätzlich erforderlich bei Klimaautomatik bis Modelljahr 2005:

Menge	Bezeichnung	Bestell-Nr.:
1	Kit Klimaautomatik Ford Focus/Focus C-MAX	9012822A

Zusätzlich erforderlich bei Klimaautomatik ab Modelljahr 2006:

Menge	Bezeichnung	Bestell-Nr.:
1	Kit Klimaautomatik Ford Focus/Focus C-MAX	9015495A

### Vorwort

Diese Einbauanleitung gilt für die Fahrzeuge Ford Focus/Focus C-MAX mit Benzinmotor - Gültigkeit siehe Seite 2 - ab Modelljahr 2004 und später, wenn technische Änderungen am Fahrzeug den Einbau nicht beeinflussen, unter Ausschluss jeglicher Haftungsansprüche. Je nach Version und Ausstattung des Fahrzeuges können beim Einbau Änderungen gegenüber dieser „Einbauanleitung“ notwendig werden.

In jedem Fall sind jedoch die Vorschriften der „Einbauanweisung“ und „Bedienungs- und Wartungsanweisung“ der *Thermo Top C/P/E* zu befolgen.

Die entsprechenden Regeln der Technik sowie eventuelle Angaben des Fahrzeugherstellers sind beim Einbau einzuhalten.

### Allgemeine Hinweise

Der Einbau erfolgt gemäß den allgemein üblichen Regeln der Technik. Wenn nicht anders beschrieben, erfolgt die Befestigung von Schläuchen, Leitungen und Kabelbäumen mit Kabelbindern an fahrzeugeigenen Leitungen und Kabelbäumen.

Scharfe Kanten sind mit Scheuerschutz (aufgeschnittener Kraftstoffschlauch) zu versehen!

Blanke Karosseriestellen, wie z.B Bohrungen, sind mit Korrosionsschutzwachs (Tectyl 100K, Bestell-Nr. 111329) einsprühen.

### Spezialwerkzeug

- Drehmomentschlüssel für 2,0 - 10 Nm
- Abklemmzangen
- Einnietmutternzange für Aluminium-Einnietmuttern M6
- Einnietmutternzange für Stahl-Einnietmuttern M10 (z.B. Würth Bestell-Nr. 0964948900)

## Erläuterungen zum Dokument

Um Ihnen einen schnellen Überblick über die einzelnen Arbeitsschritte zu geben, finden Sie eine Kennzeichnung an der Außenkante oben rechts auf der jeweiligen Seite.

### Mechanische Arbeiten

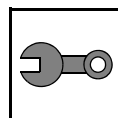

### Elektrische Einbindung

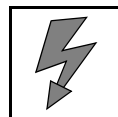

### Wassereinbindung

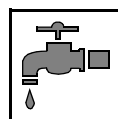

### Kraftstoffeinbindung

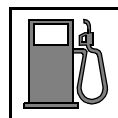

### Abgasanlage

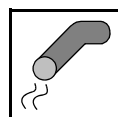

### Brennluft

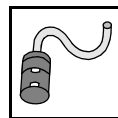

Auf Besonderheiten wird durch folgende Symbole hingewiesen:



besondere Gefahr von Verletzungen oder tödlichen Unfällen



besondere Gefahr der Beschädigung von Bauteilen



besondere Brand- und Explosionsgefahr



Verweis auf allgemeine Einbauanweisung der Webasto Komponente bzw. auf fahrzeugspezifische Unterlagen des Herstellers



Hinweis auf eine technische Besonderheit

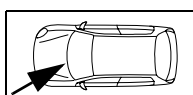
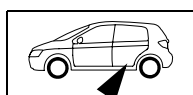

Der Pfeil im Fahrzeugpiktogramm zeigt die Position am Fahrzeug und die Blickrichtung

## Achtung!

- Tankdeckel öffnen, Tank belüften
- Tankdeckel wieder schließen
- Batterie abklemmen!
- Druck im Kühlsystem ablassen!
- Fabriknummer vom Typschild Original auf das Typschild Duplikat übertragen
- Die nicht zutreffende Jahreszahlen auf dem Duplikatschild entfernen
- Duplikatschild (Typschild) an geeigneter Stelle sichtbar anbringen
- Motorabdeckung ausbauen (wenn vorhanden)
- Nur C-MAX: Wasserkastenverkleidung oben und unten komplett ausbauen
- Unterfahrschutz ausbauen(wenn vorhanden)
- Unterbodenverkleidung vor dem rechten Hinterrad ausbauen
- Tank gemäß Herstellerangabe ausbauen
- Handschuhfach ausbauen
- A-Säulenverkleidung im Fußraum der Beifahrerseite ausbauen
- Nur bei Klimaautomatik: Klimabedienteil nach Herstellerangabe ausbauen



**Vorarbei-  
ten**



Bild zeigt 1,8l

1 Heizgerät



**Einbauort  
Heizgerät**

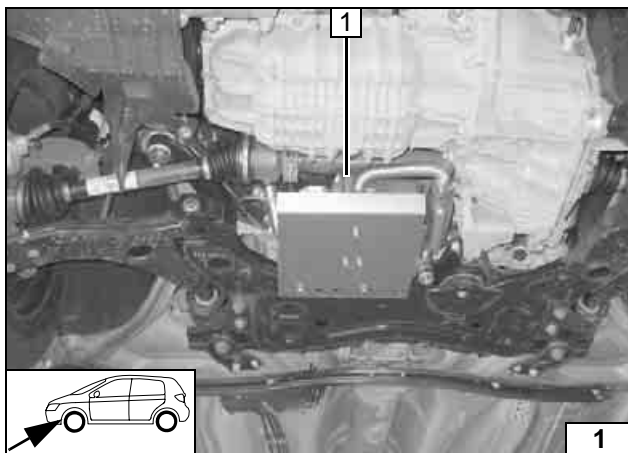
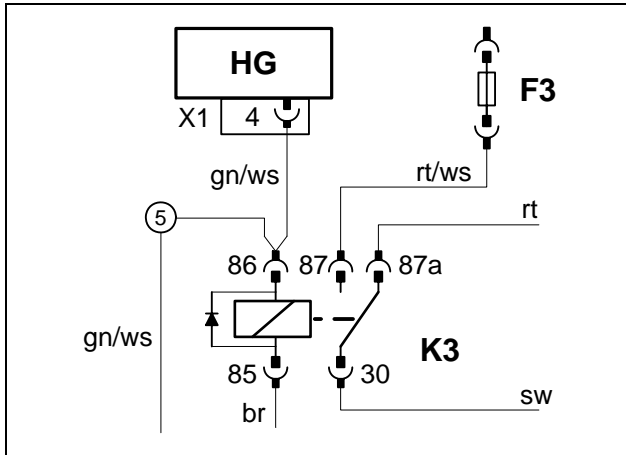

## Elektrik vorbereiten

### Nur bei Klimaautomatik

Zusätzliche Leitung grün/weis 5 an K3/86 anschließen und in Isolierschlauch einziehen!



Schaltplan  
Zusatzlei-  
tung

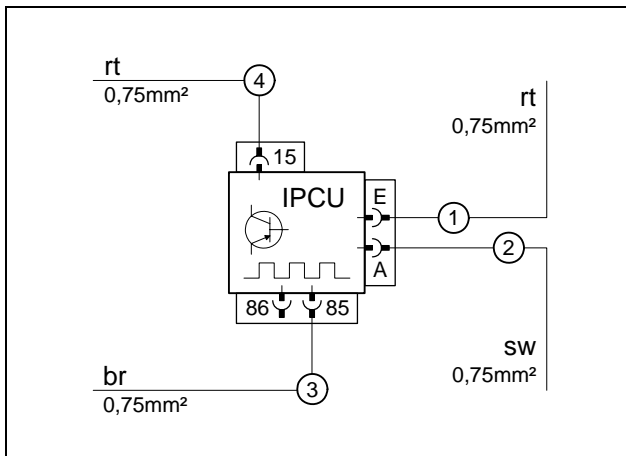

Beiliegende Leitungen gemäß Schaltplan an IPCU anschließen!

Kabelschuh Ø 6mm an Leitungsende braun von IPCU/85 3 anschließen!



Anschluß  
IPCU vor-  
montieren



## Einbindung Elektrik Focus

### Kabelbaumdurchführung

- 1 Gummitülle gelöst

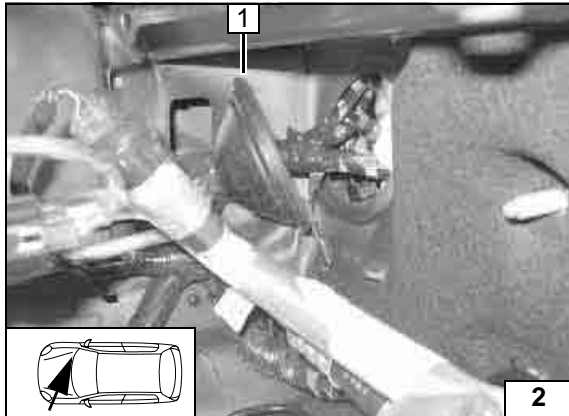

### Vorwähluhr

- 1 Vorwähluhr
- 2 Sommer-/Winterschalter, Bohrung Ø 12mm

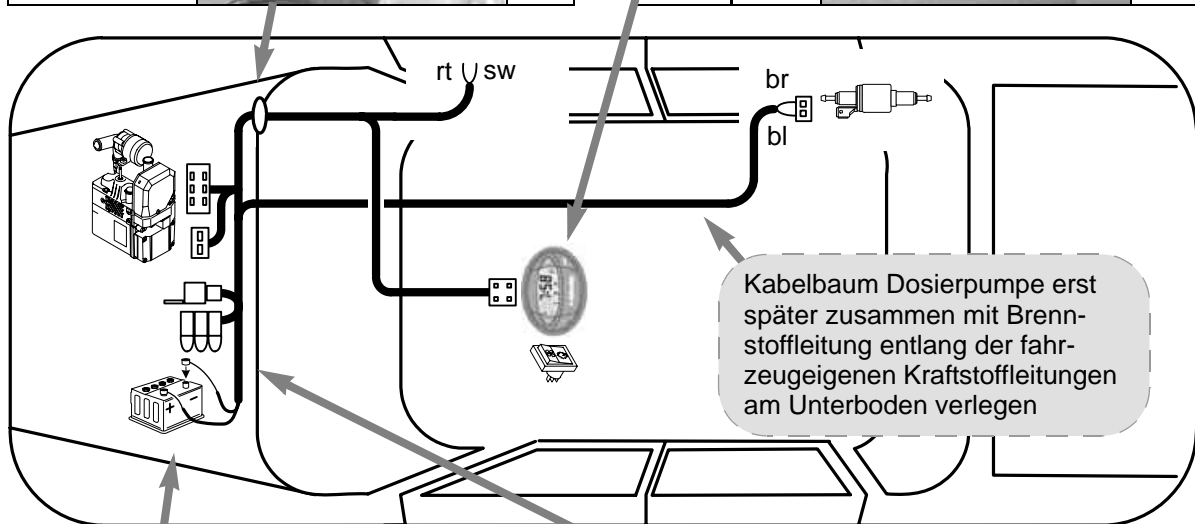
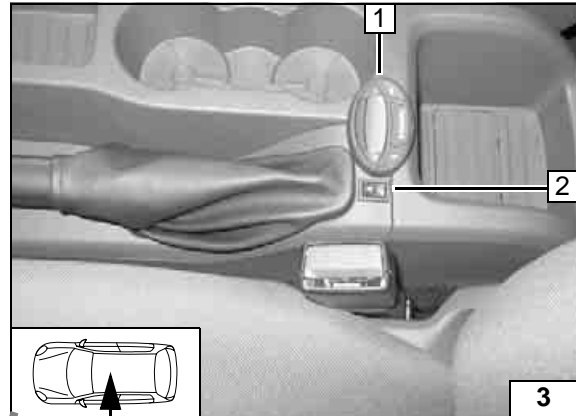

Schema  
Kabel-  
baumver-  
legung  
Focus

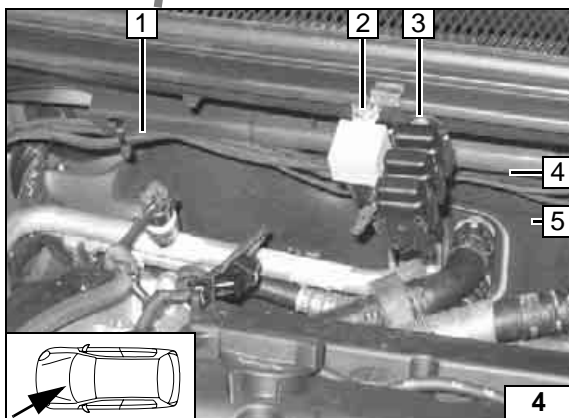

### Sicherungshalter, K3-Relais

Beim Bohren auf hinterliegende Bauteile achten!

- 2 K3- Relais, Bohrung Ø 4mm, Blechschraube 5,5x13
- 3 Sicherungshalter, Bohrung Ø 4mm, Blechschraube 5,5x13
- 1 Kabelbäume nach rechts verlegt und mit Kabelbindern befestigt

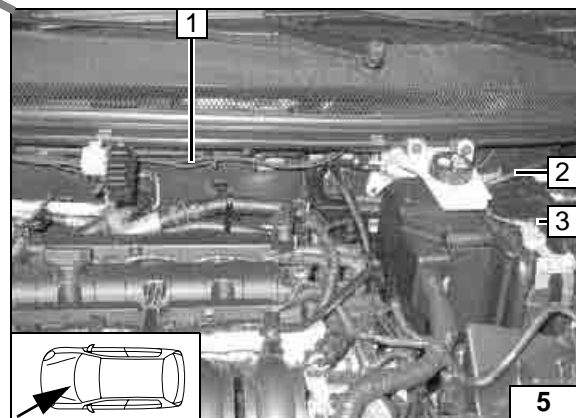

### Anschluß an Batterie

Leitungen (1) nach links verlegen und mit Kabelbindern befestigen!

- 2 Masseleitung an Batterie-Minus
- 3 Plusleitung an Batterie-Plus





## Einbindung Elektrik C-Max

### Kabelbaumdurchführung

- 1 Gummitülle gelöst

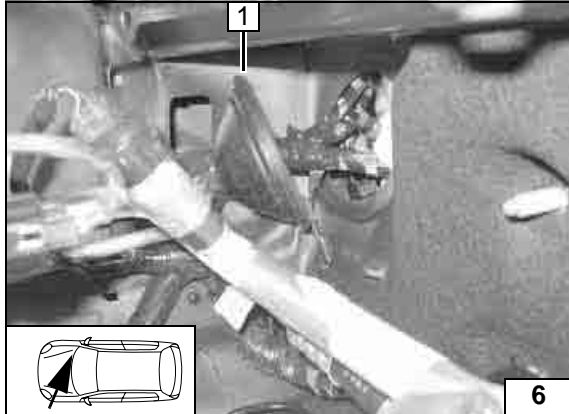

### Vorwähluhr

- 1 Vorwähluhr
- 1 Sommer-/Winterschalter, Bohrung Ø 12mm

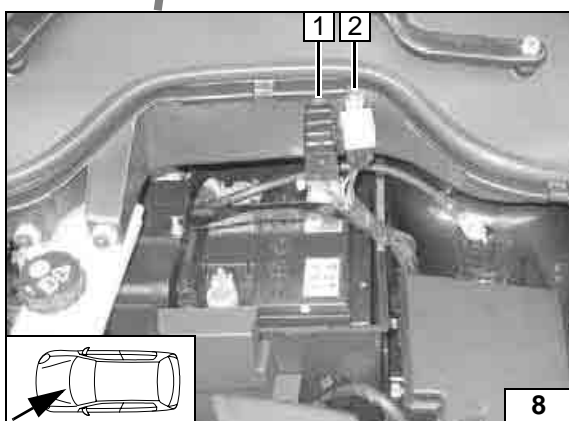
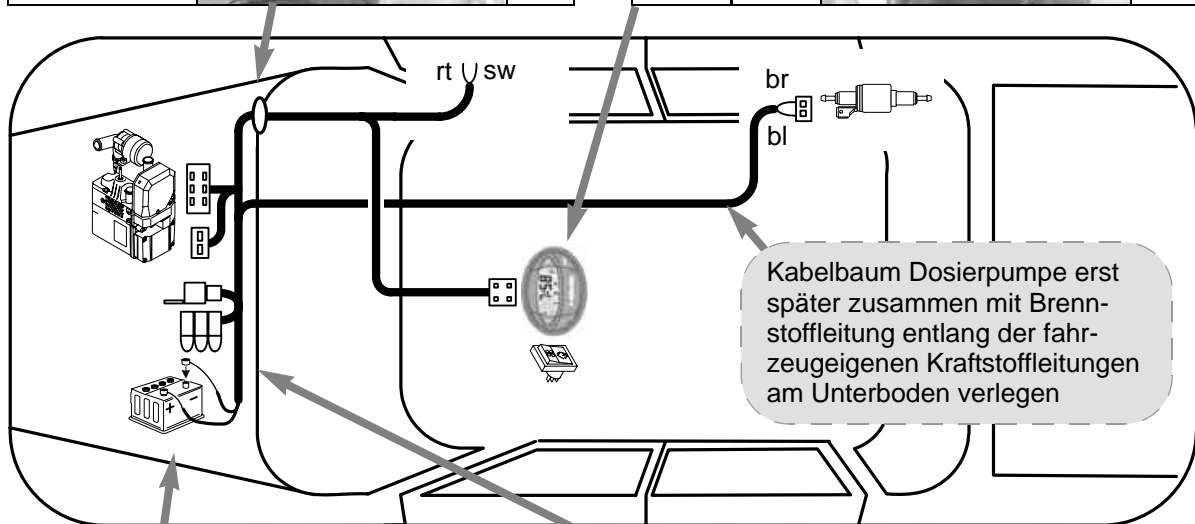
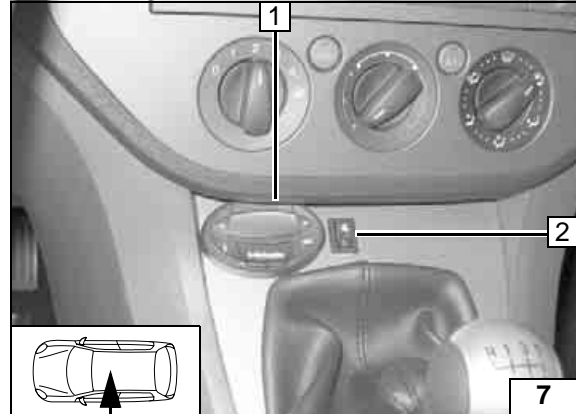

### Sicherungshalter, K3-Relais

Die Befestigung erfolgt erst später nach Wiedereinbau der Wasserkastenabdeckung! Beim Bohren auf hinterliegende Bauteile achten!

- 1 Sicherungshalter, Bohrung Ø 4mm, Blechschraube 5,5x13
- 2 K3- Relais, Bohrung Ø 4mm, Blechschraube 5,5x13

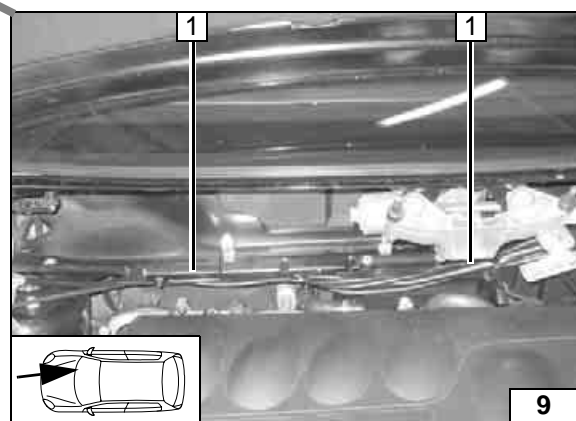

### Kabelbaumverlegung

Masseleitung an Batterie-Minus, Plusleitung an Batterie-Plus anschließen!

Kabelbaum (1) gemäß Bild nach rechts verlegen und mit Kabelbindern befestigen!



Schema  
Kabel-  
baumver-  
legung  
C-Max





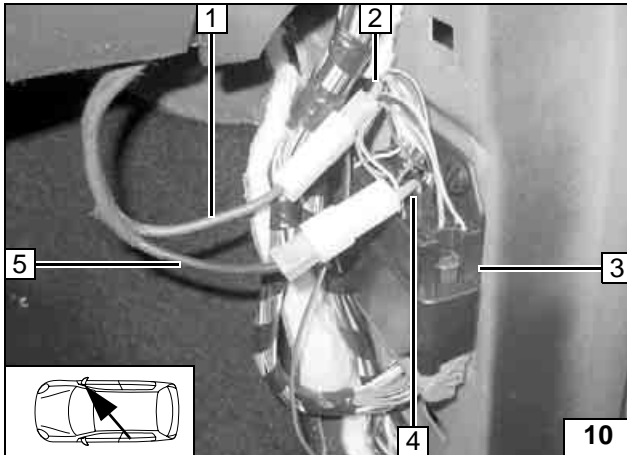

Gebläseansteuerung für alle Fzg. ohne Klimaautomatik

Einbindung erfolgt am Stecker C111 Pin 22, unten an der rechten A-Säule!  
Verbindungen gemäß Schaltplan mit beiliegenden Flachsteckverbindern herstellen.

- 3 Stecker C111
- 1 Leitung rot zu K3/87a
- 2 Leitung gn/or von fzg.eigenem Gebläserelais K14
- 4 Leitung zu Stecker C111 Pin 22
- 5 Leitung sw von K3/30



**Anschluß Gebläse-motor**

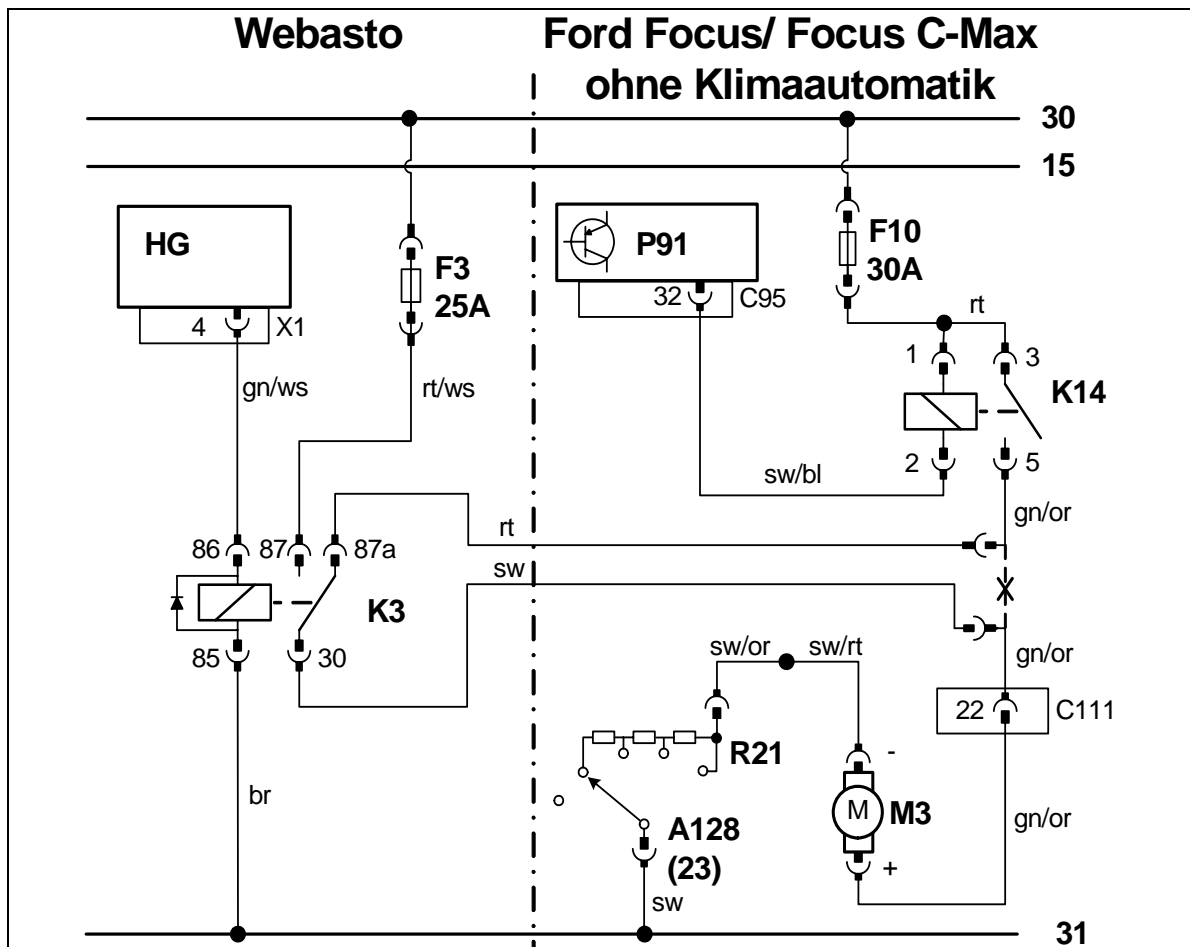

**Schalt-plan ohne Klima-automatik**

Bauteile Webasto		Bauteile Ford		Farben und Symbole	
HG	Heizgerät TT-C/E	F10	Gebläse-Sicherung	rt	rot
F3	Gebläse-Sicherung	K14	Gebläserelais	ws	weiß
K3	Gebläserelais	P91	Zentral-Elektrik-Box	sw	schwarz
		C111	Steckverbindung an rechter A-Säule	br	braun
		M3	Gebläsemotor	gn	grün
		R21	Widerstandsgruppe	bl	blau
		A128	Heizungsregelmodul	or	orange
		23	Gebläseschalter		
				X	Trennstelle

**Legende**

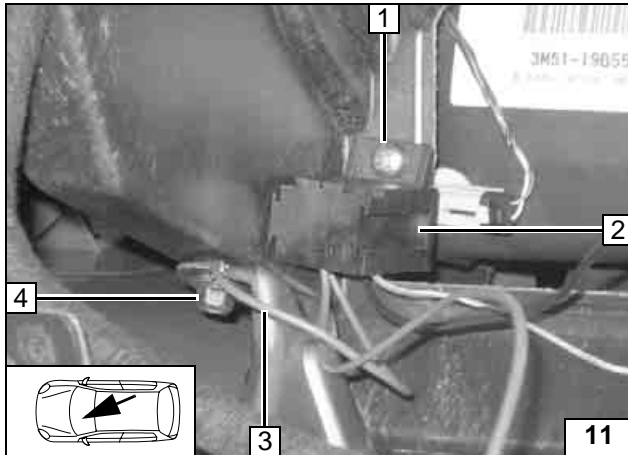

## Gebläseansteuerung für Fzg. mit Klimaautomatik

- 2 Sockel IPCU
- 1 Bohrung Ø 4mm, Blechschraube 5,5x13
- 3 Leitung braun von IPCU/85
- 4 Kabelschuh Ø 6mm, fzg.eigenen Schraube

**Befestigung IPCU**

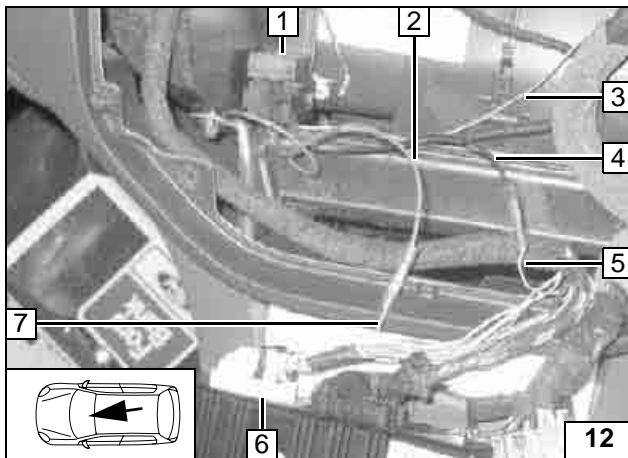

Einbindung erfolgt am 26-poligen Stecker C540 Pin 15.  
Verbindungen gemäß Schaltplan herstellen.

- 6 Stecker C540
- 1 IPCU aufgesteckt
- 3 Leitung grün/weiß von K3/86
- 4 Leitung sw von IPCU/A
- 5 Leitung blau/weiß zur Gebläseeinheit
- 7 Leitung blau/weiß vom Klimaregelmodul
- 2 Leitung rot zu IPCU/E

**Anschluß Klimabedienteil**

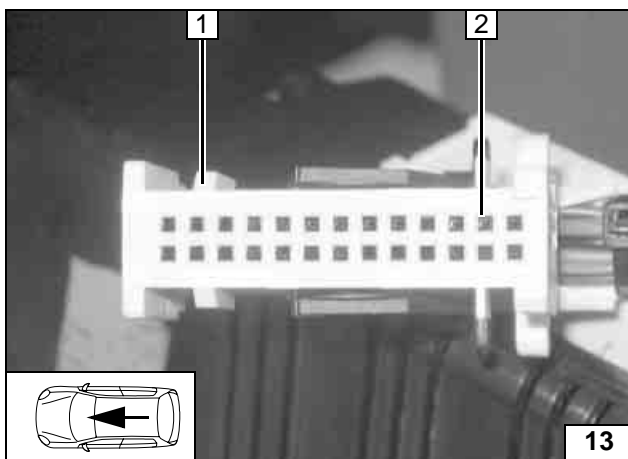

- 1 Stecker C540
- 2 Pin 15

**Steckeransicht**

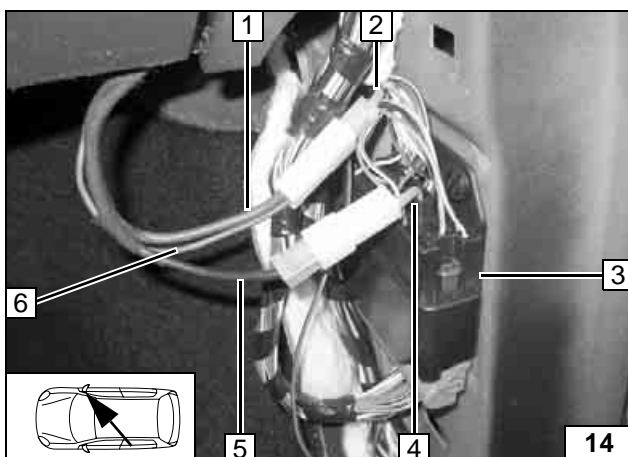

Einbindung erfolgt am Stecker C111 Pin 22, unten an der rechten A-Säule!  
Verbindungen gemäß Schaltplan herstellen.  
Ab 12/05 Seite 12 beachten!

- 3 Stecker C111
- 1 Leitung rot von K3/87a
- 6 Leitung rot von IPCU/15
- 2 Leitung gn/or von fzg.eigenem Gebläserelay K14
- 4 Leitung gn/or zum Stecker C111 Pin 22
- 5 Leitung sw von K3/30 (bei Fzg. ab 12/05 siehe S.12)

**Anschluß Gebläseeinheit**

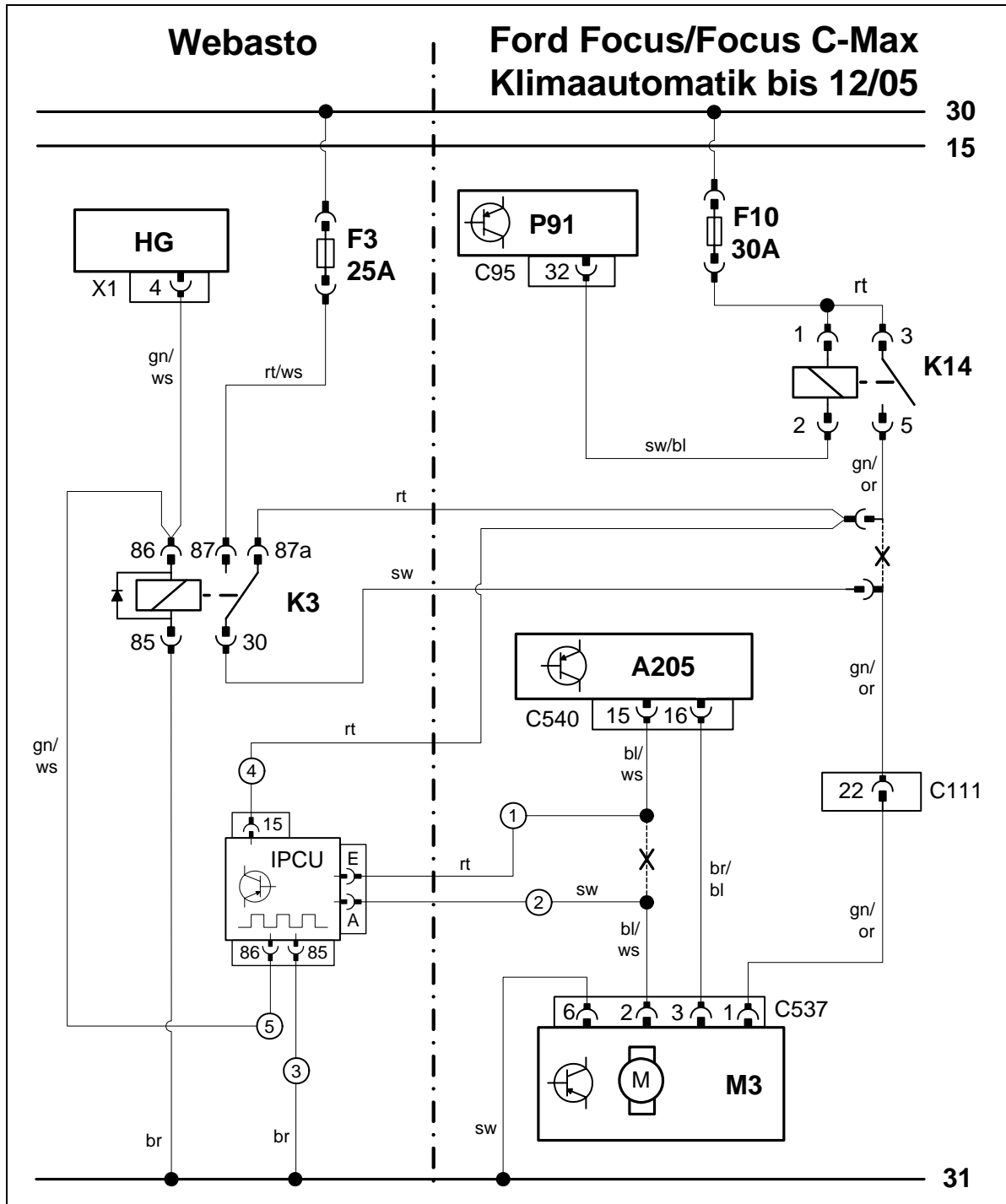

Schaltplan Klimaautomatik

Bauteile Webasto		Bauteile Ford		Farben und Symbole	
HG	Heizgerät TT-C/E	F10	Gebälse-Sicherung	rt	rot
F3	Gebälse-Sicherung	K14	Gebälserelay	ws	weiß
K3	Gebälserelay	C111	Steckverbindung an rechter A-Säule	sw	schwarz
IPCUC	Intelligent-Pulse-Control-Unit	P91	Zentral-Elektrik-Box	br	braun
X1	Stecker am HG	C95	Stecker an P91	gn	grün
		M3	Gebälseeinheit	bl	blau
		C537	Stecker an M3	or	orange
		A205	Klimaregelmodul (EATC)		
		C540	Stecker an A205		
				X	Trennstelle

Legende

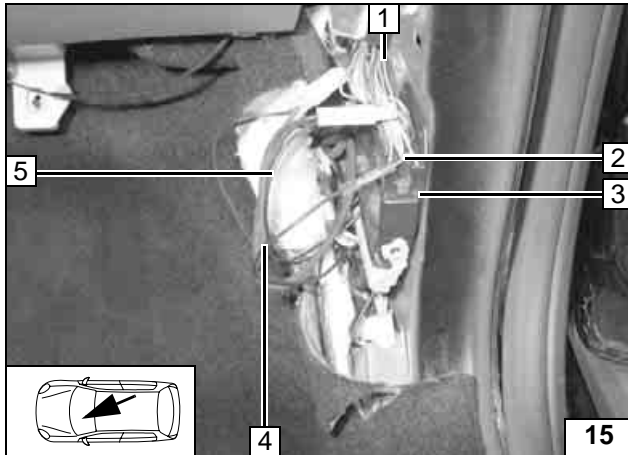

Zusätzlich für Fzg. mit Klimaautomatik ab 12/05

Verbindungen gemäß Schaltplan herstellen.

- 1 Leitung gn/or C111/3 trennen und isolieren
- 2 Leitung gn/or C111/3
- 3 Stecker C111
- 4 Leitung sw F4
- 5 Leitung sw F4



**Gebälsesteuerung**

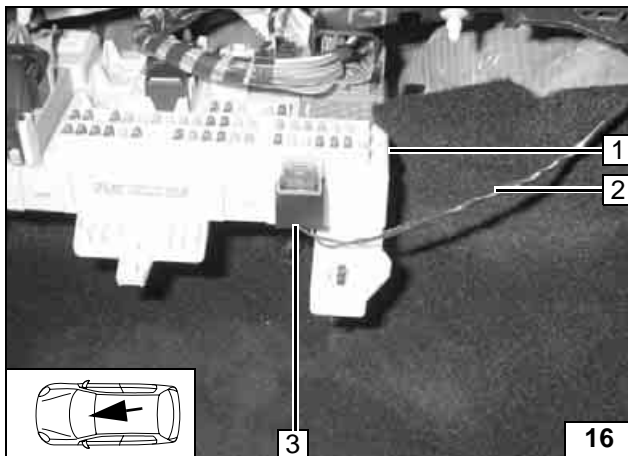

Sicherungshalter mit beiliegendem Material komplettieren und mit doppelseitigem Klebeband befestigen.

Verbindungen gemäß Schaltplan herstellen.

- 1 Zentralelektrik Fußraum rechts
- 2 Leitungen sw 500mm
- 3 Sicherungshalter, Sicherung 10A



**Sicherung F4**

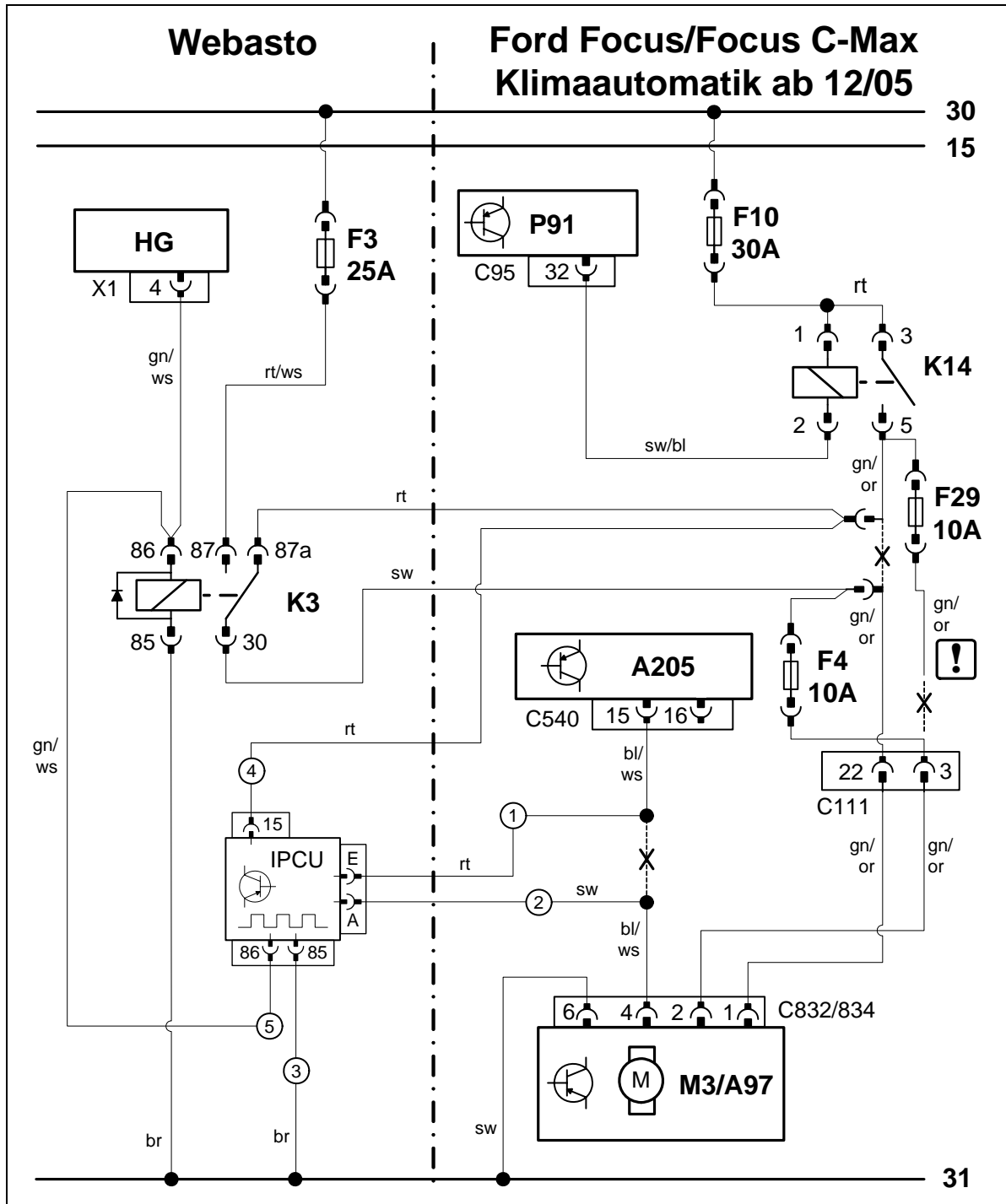

Schaltplan Klimaautomatik

Bauteile Webasto		Bauteile Ford		Farben und Symbole	
HG	Heizgerät TT-C/E	F10	Gebälse-Sicherung	rt	rot
F3	Gebälse-Sicherung	K14	Gebälserelais	ws	weiß
K3	Gebälserelais	C111	Steckverbindung an rechter A-Säule	sw	schwarz
IPCU	Intelligent-Pulse-Control-Unit	P91	Zentral-Elektrik-Box	br	braun
X1	Stecker am HG	C95	Stecker an P91	gn	grün
F4	Sicherung 10A	M3	Gebälseeinheit	bl	blau
		C832/834	Stecker an M3/A97	or	orange
		A205	Klimaregelmodul (EATC)	!	Leitungsenden isolieren und wegbinden
		C540	Stecker an A205	X	Trennstelle

Legende

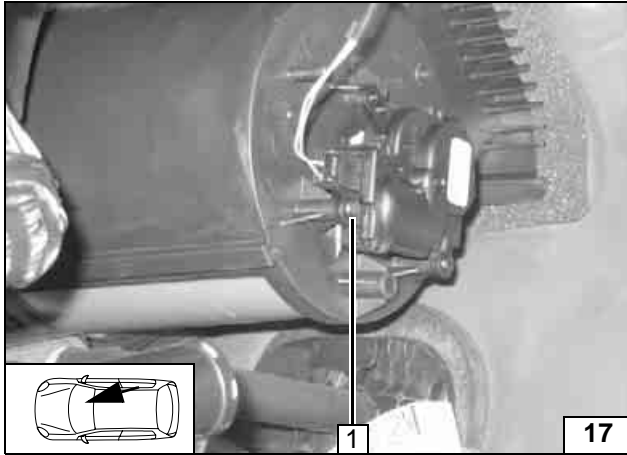

Option Telestart alle Fzg.

Der Empfänger wird an vorhandener Schraube am Stellmotor montiert.

1 Fzg.eigene Schraube

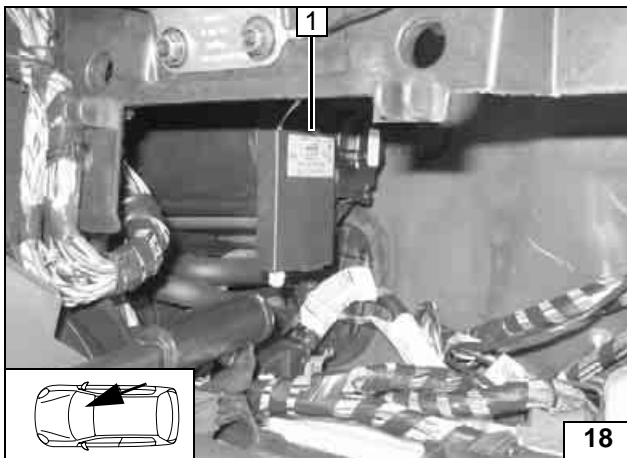

1 Empfänger

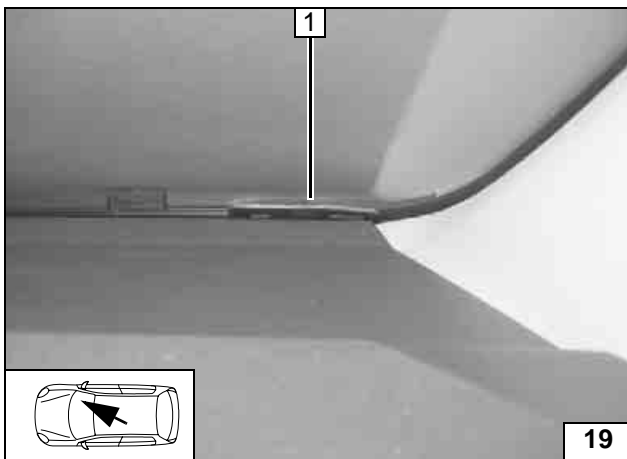

1 Antenne



**Einbauort-  
Empfänger**

**Empfänger  
montieren**

**Antenne  
montieren**



## Option Thermo Call Focus

Bohrungen (1) von innen für Senkkopfschrauben M4 ansenken!

- 2 Empfänger,
- 1 Bohrung Ø4,5mm, Senkkopfschraube M4x10 (von innen), Mutter [2x]
- 3 Selbstklebendes Klettband als Klapperschutz



**Empfänger montieren**

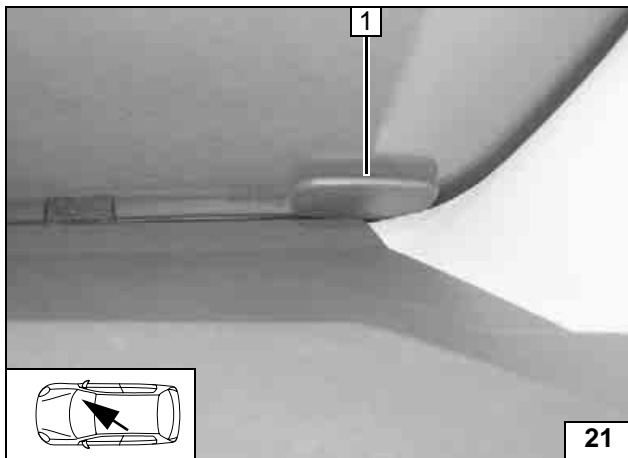

1 Antenne

**Antenne montieren**

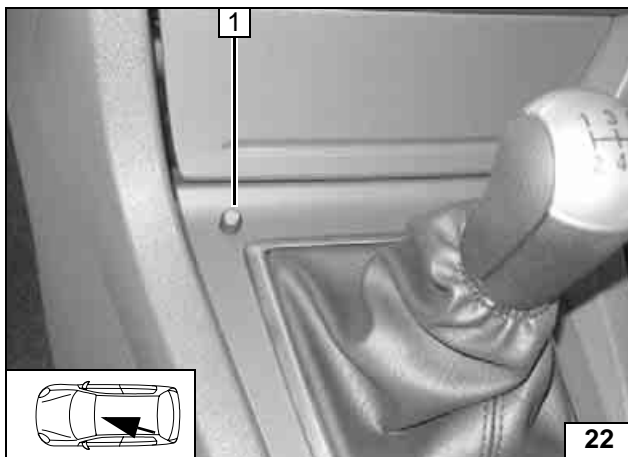

1 Taster

**Taster montieren**

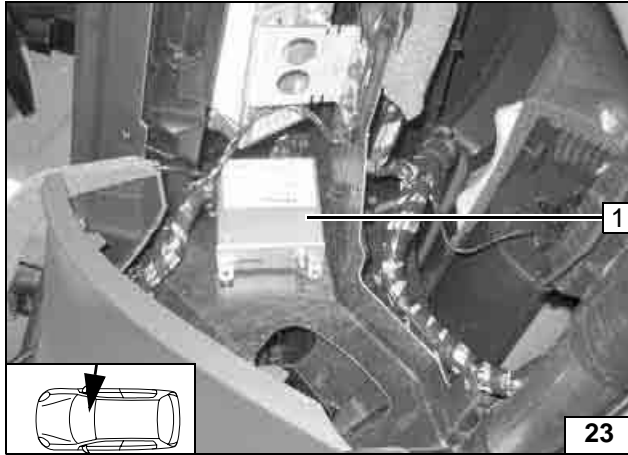

Option Thermo Call C-MAX

2 Empfänger, selbstklebendes Klettband



**Empfänger montieren**

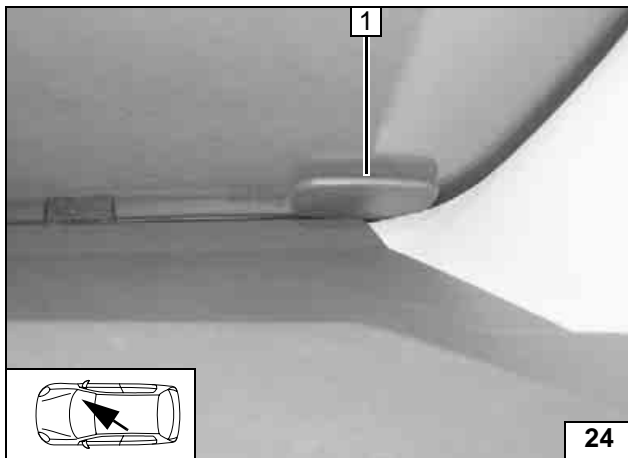

1 Antenne

**Antenne montieren**

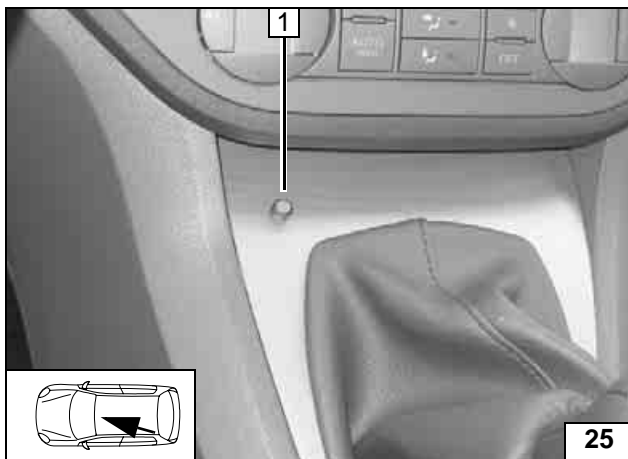

1 Taster

**Taster montieren**



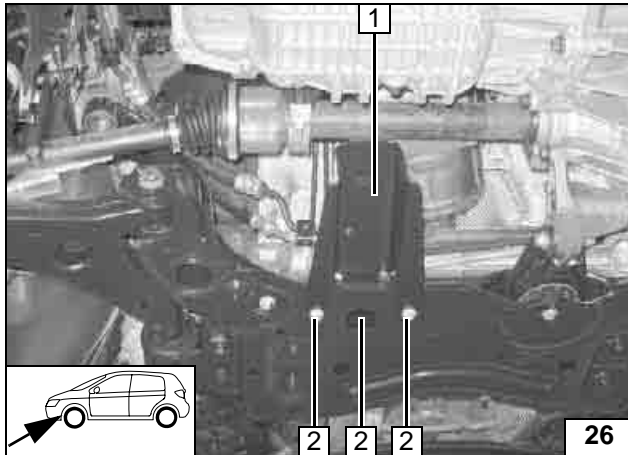
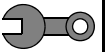

Einbauort vorbereiten für alle Fzg.

Traverse ist abhängig von der Fzg.-ausstattung!

- 1 Traverse
- 2 Schrauben M10 [3x]



**Traverse ausbauen**

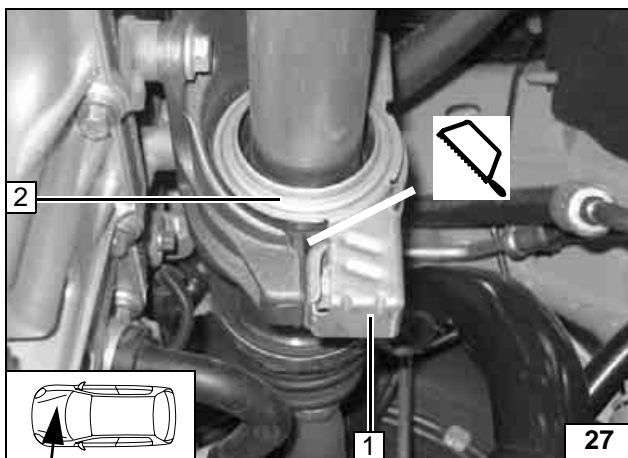

Ausführung des Schutzblechs (2) ist abhängig von der Fzg.-ausstattung!

- 1 Abschnitt demontieren und entsorgen



**Schutzblech anpassen**

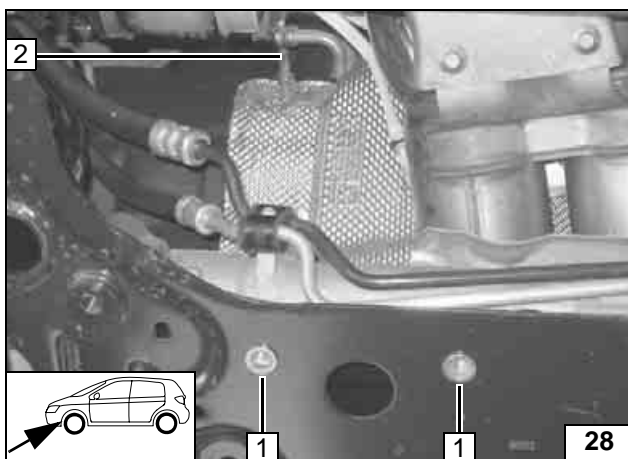

Wenn Gewindeeinsätze an Positionen (1) nicht vorhanden, dann beiliegende Einnietmutter M10 in 6-kant Löcher einziehen! Spezialwerkzeug gemäß Seite 3 verwenden! Alternative siehe nächstes Bild!

- 1 Einnietmutter M10-Stahl [2x]
- 2 Stehbolze



**Einnietmuttern einziehen**

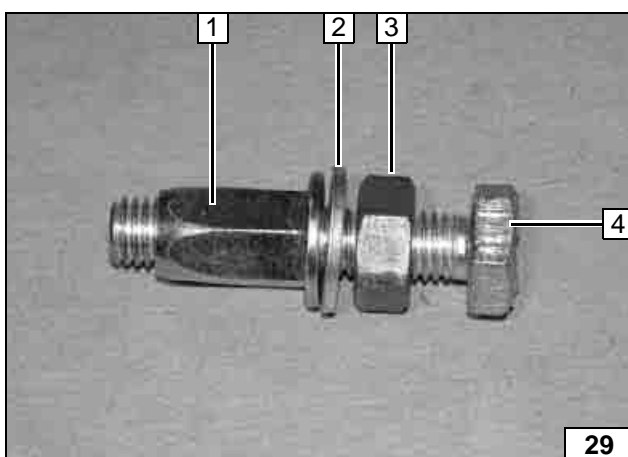

- 1 Einnietmutter M10 (Stahl)
- 2 Scheibe
- 3 Mutter M10
- 4 Schraube M10



**Einnietwerkzeug alternativ**

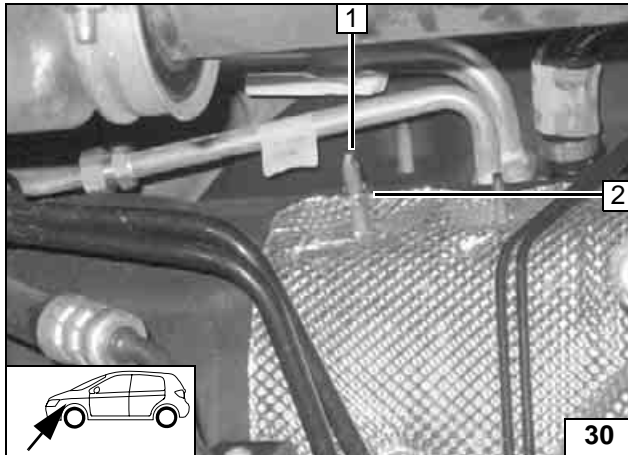
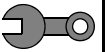

Bundmutter mit Bund nach vorn aufschrauben!

- 1 Fzg.eigener Stehbolzen (28/2)
- 2 Bundmutter M8



Einbauort  
vorbereiten



## Wassereinbindung vorbereiten

### ACHTUNG!

Wasserschläuche knickfrei verlegen! Wenn nicht anders beschrieben, erfolgt die Befestigung mit Kabelbindern! Federbandschellen so positionieren, dass kein anderer Schlauch beschädigt werden kann!

Die Einbindung erfolgt „Inline“ gemäß nachfolgendem Schema:

Alle Fahrzeuge

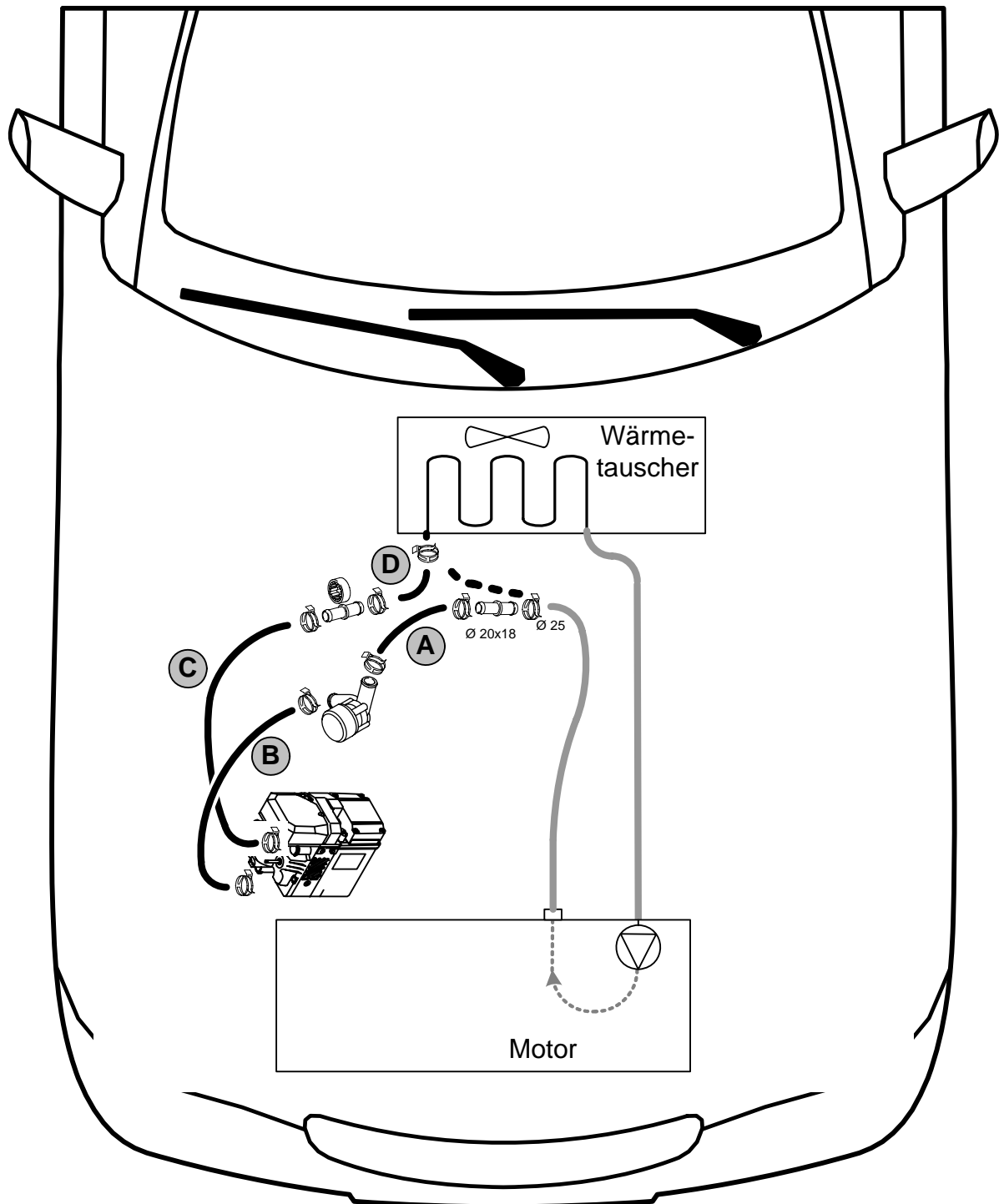

Schema  
Wasser-  
verlegung

Alle nicht bezeichneten Schellen sind Federbandschellen Ø 27mm!  
Alle nicht bezeichneten Verbindungsrohre sind Ø 20x20!



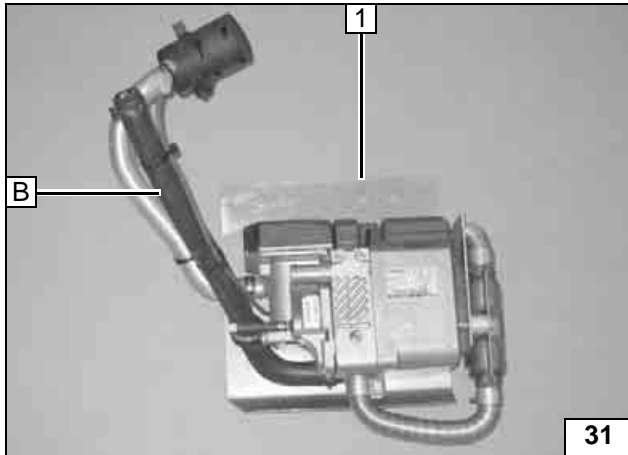
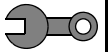

Heizgerät vormontieren für alle Fzg.

1 Angelieferte Baugruppe Heizgerät



**Baugrup-  
pe  
Heizgerät**

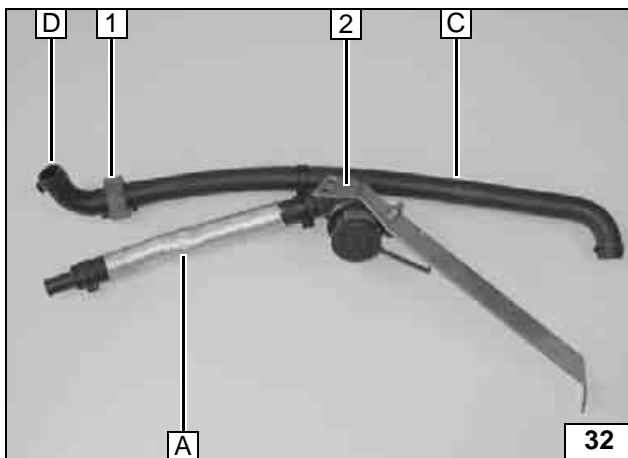

2 Angelieferte Baugruppe Wasser

1 Gummiprofil schwarz mittig zwischen den Federbandschellen positioniert



**Baugrup-  
pe Wasser**

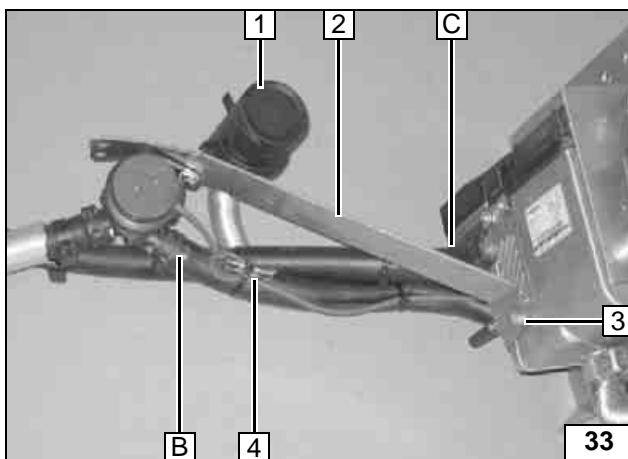

An Position (3) wird die Bohrung in der Ecke der Strebe verwendet!

Ejotschraube (3) nur lose montieren, so daß Strebe (2) beim Einbau noch ausgerichtet werden kann!



1 Halteclip mit Ansaugschalldämpfer in Bohrung eingerastet  
4 Kabelbäume für Umwälzpumpe farbgleich verbunden (crimpen und schrumpfen)

**Baugrup-  
pen ver-  
binden**

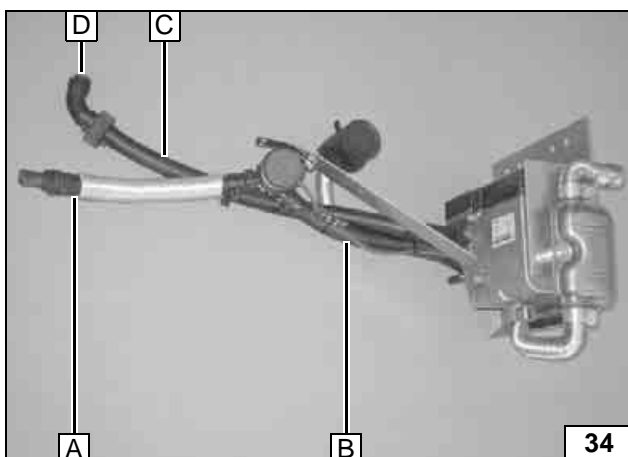

Gesamtansicht

Schläuche B und C sowie Kabelbaum Umwälzpumpe mit Kabelbindern fixieren!



**Baugrup-  
pen ver-  
binden**

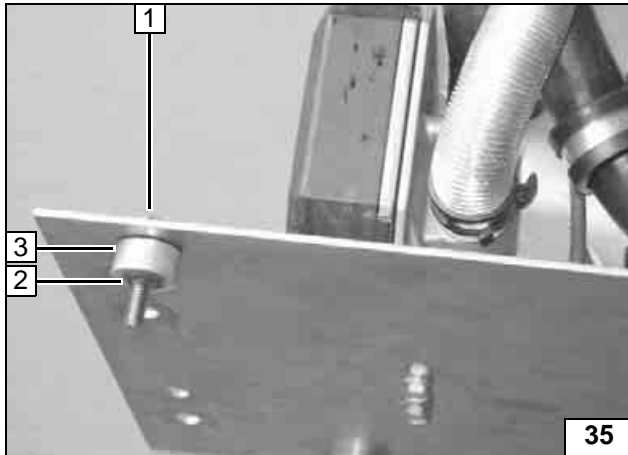
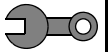

Befestigung für Unterfahrschutz vormontieren, nur für 2,0l

- 1 Schraube M6x25 in vorhandener Bohrung Ø 7mm
- 3 Distanzscheibe 10mm
- 2 Bolzensicherung

Heizgerät vormontieren

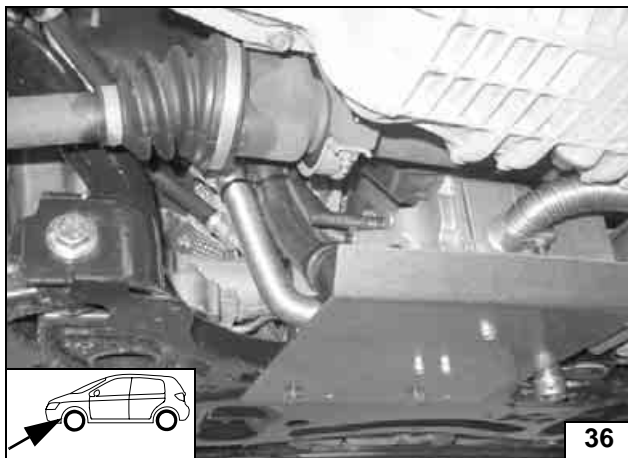

Heizgerät einbauen nur für 1,4l; 1,6l; 1,8l

Heizgerät gemäß Bild zum Einbauort führen und Kabelbaum aufstecken!

Heizgerät montieren

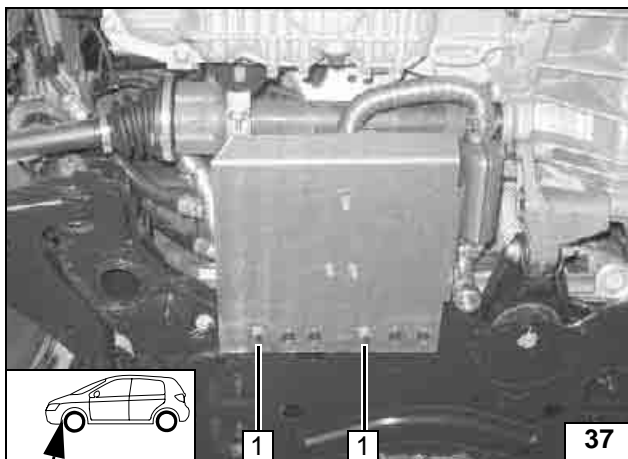

Bohrungen im Halter gemäß Bild verwenden! Lage aller Bauteile kontrollieren, wenn nötig korrigieren. Auf Freigängigkeit achten!

- 1 Schraube M10x30 mit Sperrverzahnung [2x]

Heizgerät montieren

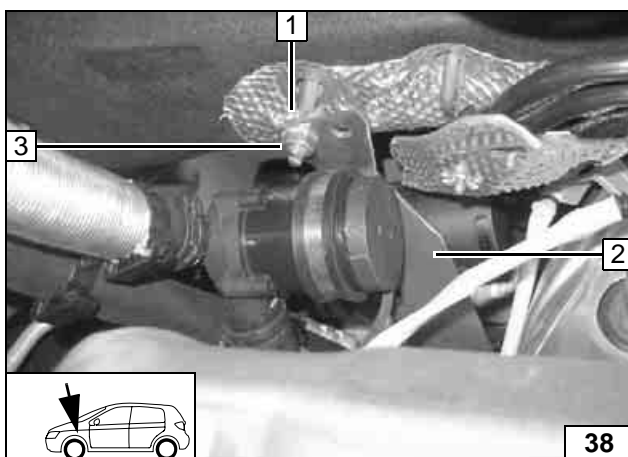

Bohrung in Strebe gemäß Bild verwenden! Lage aller Bauteile kontrollieren, wenn nötig korrigieren. Auf Freigängigkeit achten!

- 1 Bundmutter M8 (vormontiert)
- 3 Bundmutter
- 2 Strebe

Heizgerät montieren



Ejotschraube (33/3) festziehen (10Nm)!



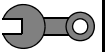

Heizgerät einbauen, nur für 2,0l

Heizgerät gemäß Bild zum Einbauort führen und Kabelbaum aufstecken!



**Heizgerät montieren**

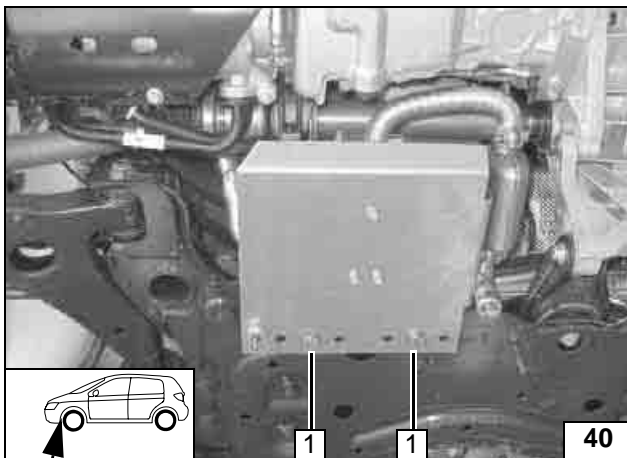

Bohrungen im Halter gemäß Bild verwenden!  
Lage aller Bauteile kontrollieren, wenn nötig korrigieren. Auf Freigängigkeit achten!

1 Schraube M10x30, Federring [2x]



**Heizgerät montieren**

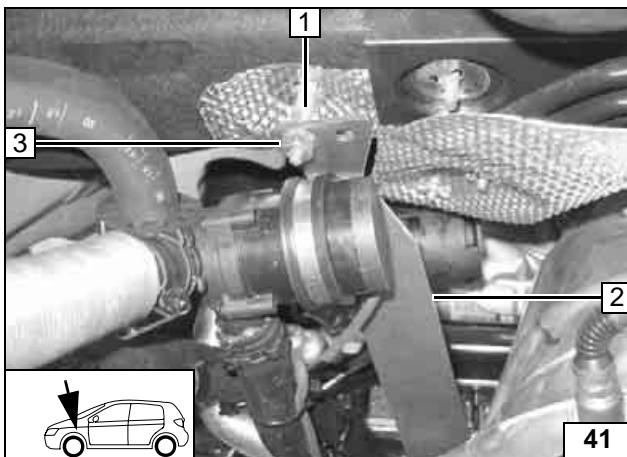

Bohrung in Strebe gemäß Bild verwenden!  
Lage aller Bauteile kontrollieren, wenn nötig korrigieren. Auf Freigängigkeit achten!

1 Bundmutter M8 (vormontiert)  
3 Bundmutter  
2 Strebe



**Heizgerät montieren**

Ejotschraube **(33/3)** festziehen (10Nm)!





## Wassereinbindung alle Fahrzeuge

### ACHTUNG!

Auslaufendes Kühlmittel ist mit geeignetem Behälter aufzufangen!  
 Wasserschläuche knickfrei verlegen! Wenn nicht anders beschrieben, erfolgt die Befestigung mit Kabelbindern! Federbandschellen so positionieren, dass kein anderer Schlauch beschädigt werden kann!

Die Einbindung erfolgt „Inline“ gemäß nachfolgendem Schema:

Alle Fahrzeuge

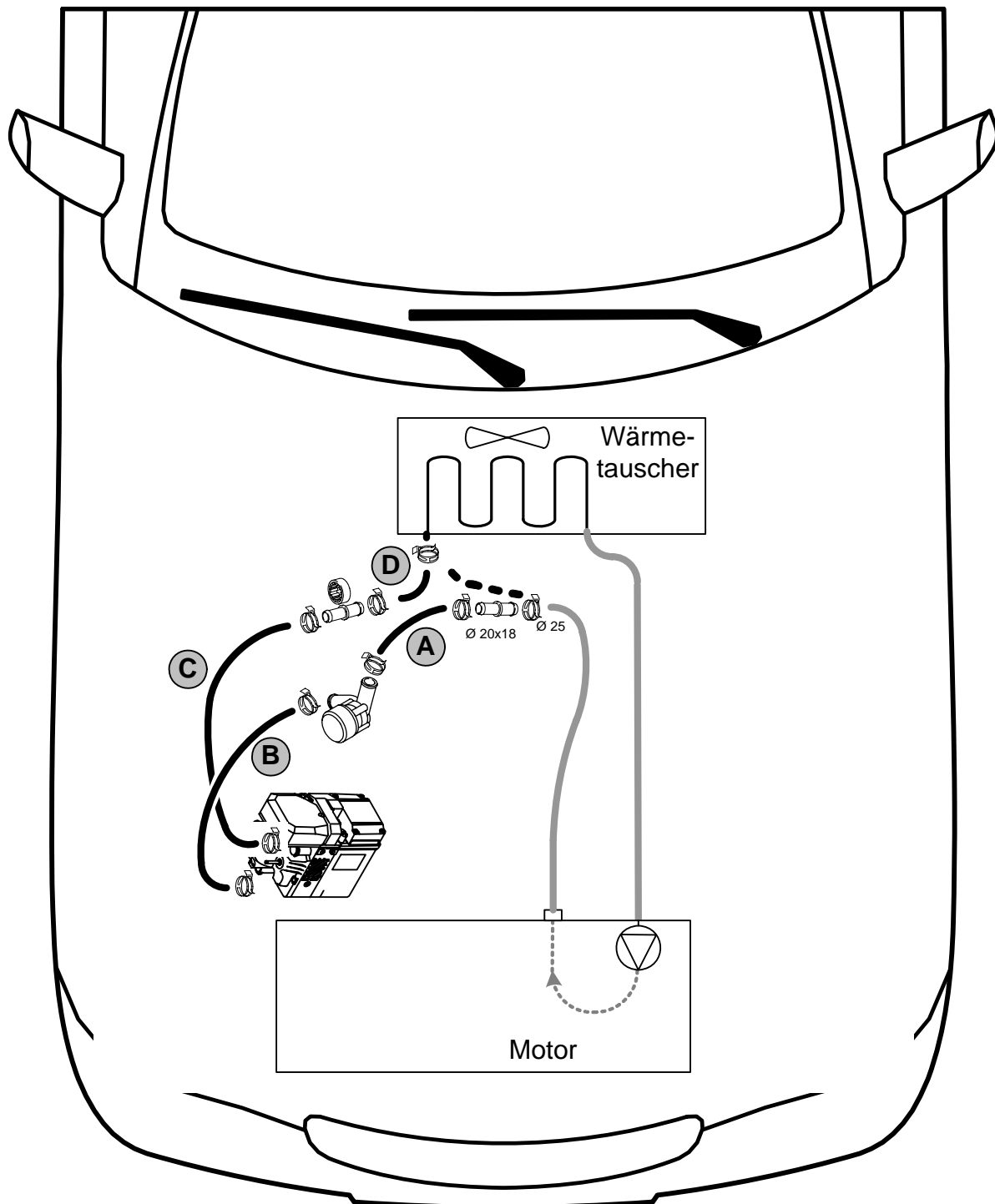

Schema  
Wasser-  
verlegung

Alle nicht bezeichneten Schellen sind Federbandschellen Ø 27mm!  
 Alle nicht bezeichneten Verbindungsrohre sind Ø 20x20!

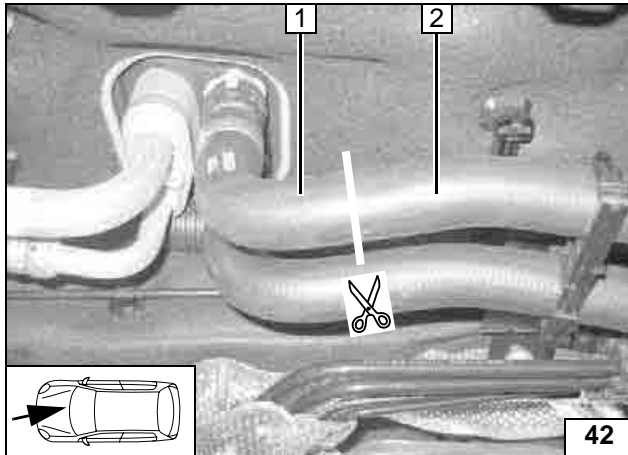

- 1 Schlauchstück Wärmetauschereingang
- 2 Schlauchstück Motorausgang

**Trenn-  
stelle**



Stutzen gemäß Herstellerangabe ausbauen.  
Verriegelung **(3)** muß dazu entgegen dem  
Uhrzeigersinn gedreht werden!

- 2 Schelle vorsichtig aufsägen
- 1 Schlauch entsorgen



**Wasser  
vorberei-  
ten**

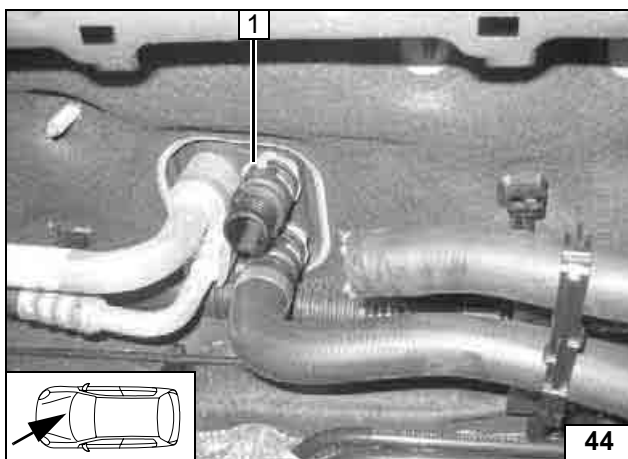

- 1 Stutzen Wärmetauschereingang aufge-  
steckt und verriegelt

**Wasser  
vorberei-  
ten**

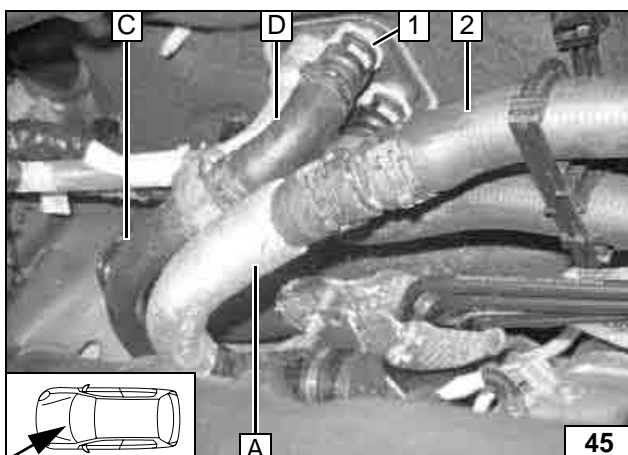

Wasserschläuche vor dem Verbinden mit  
Kühlmittel befüllen!

- 1 Stutzen Wärmetauschereingang
- 2 Schlauchstück Motorausgang



**Schläu-  
che ver-  
binden**

Verlegung der Schläuche kontrollieren und  
wenn nötig korrigieren! Kabelbaum Heizgerät  
an den Wasserschläuchen mit Kabelbindern  
befestigen!







Brennstoffeinbindung für alle Fzg.

## VORSICHT!

Tankdeckelverschluß des Fahrzeugs öffnen, Tank belüften und Tankverschluß wieder schließen!

Auslaufenden Kraftstoff mit geeignetem Behälter auffangen!

Brennstoffleitung und Kabelbaum Dosierpumpe so verlegen, dass sie gegen Steinschlag geschützt sind! Wenn nicht anders beschrieben, erfolgt die Befestigung mit Kabelbindern!  
An scharfen Kanten Brennstoffleitung und Kabelbaum mit Scheuerschutz versehen!

## ACHTUNG!

Verlegung Brennstoffleitung und Kabelbaum zur Dosierpumpe erfolgt gemäß Schema Kabelbaumverlegung.

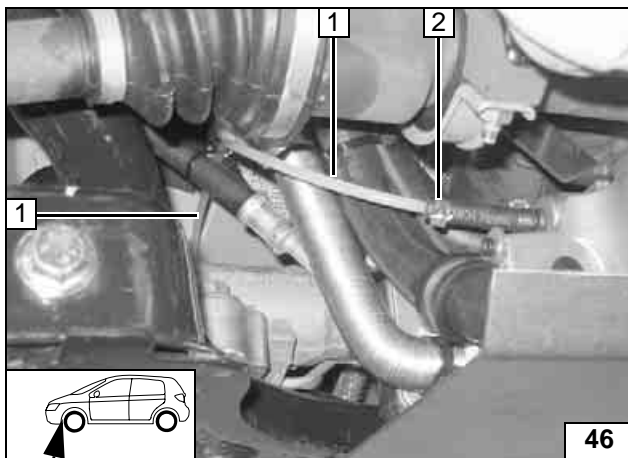

- 1 Mecanyl- Brennstoffleitung
- 2 Caillauschelle Ø 10mm

Mecanyl- Brennstoffleitung gemäß Bild zur Spritzwand verlegen und mit Kabelbindern befestigen. Insbesondere auf ausreichenden Abstand zur Gelenkwelle achten!

Anschluß  
am Heiz-  
gerät

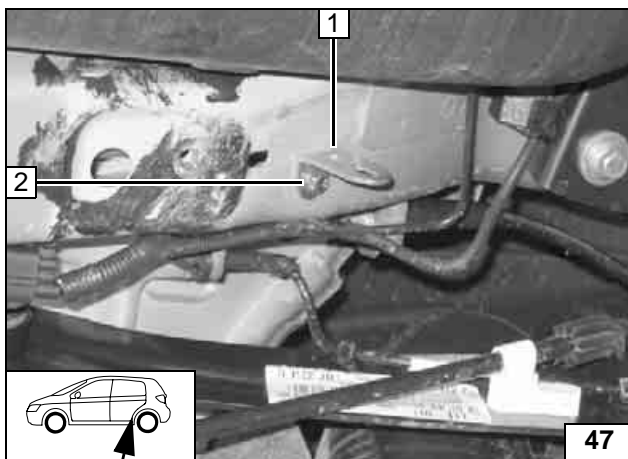

Einbauort rechts neben Fahrzeugtank!

- 1 Winkel
- 2 Schraube M6x20, Federring an vorhandenem Gewindeeinsatz



Einbauort  
Dosier-  
pumpe

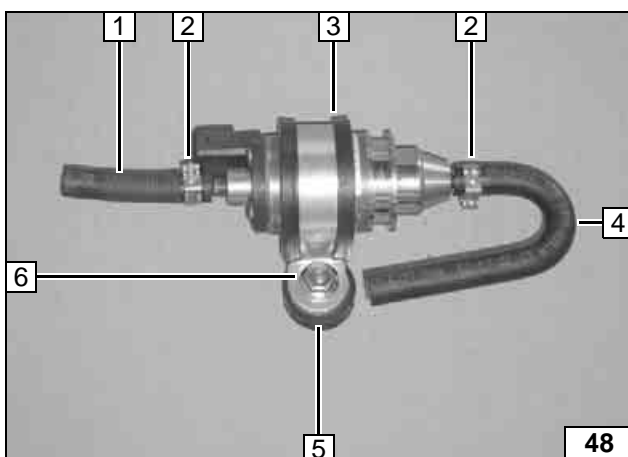

- 1 Schlauchstück
- 2 Caillauschelle Ø 10mm [2x]
- 4 Formschlauch 180°
- 3 Gummierte Rohrschelle
- 5 Schwingmetallpuffer
- 6 Bundmutter

Dosier-  
pumpe  
vormon-  
tieren

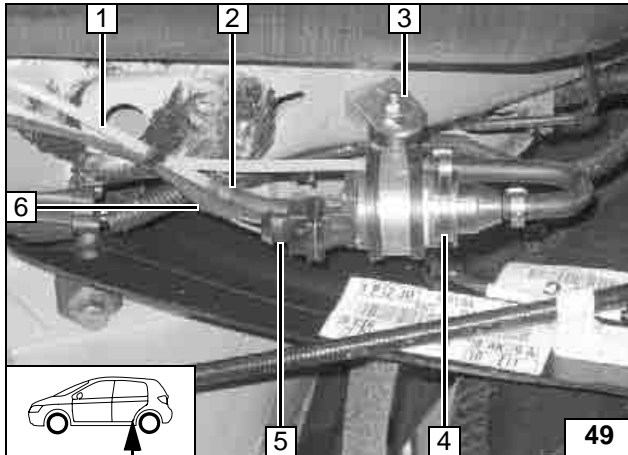

Dosierpumpe im Langloch maximal nach oben schieben!  
 Brennstoffleitung und Kabelbaum gemäß dem folgendem Bild verlegen!  
 Brennstoffleitung zum Heizgerät an Druckseite der Dosierpumpe [Seite mit Stecker].

- 4 Dosierpumpe vormontiert
- 3 Bundmutter
- 1 Mecanyl-Brennstoffleitung
- 2 Caillauschelle Ø 10mm
- 6 Kabelbaum Dosierpumpe
- 5 Steckergehäuse komplettiert



**Dosierpumpe montieren**

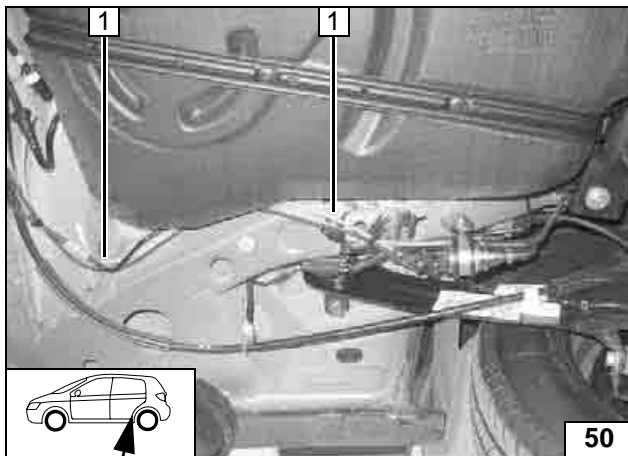

- 1 Mecanyl-Brennstoffleitung und Kabelbaum Dosierpumpe

**Leitungsverlegung**

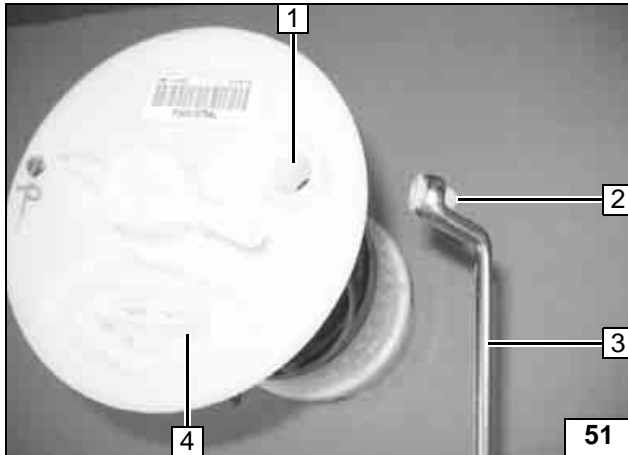

## Brennstoffentnahme für alle Fzg.

Tankarmatur (4) gemäß Herstellerangaben ausbauen!  
Anschlußstutzen (2) an Sollbruchstelle (1) mit geeignetem Werkzeug (3) nach Herstellerangabe ausbrechen!

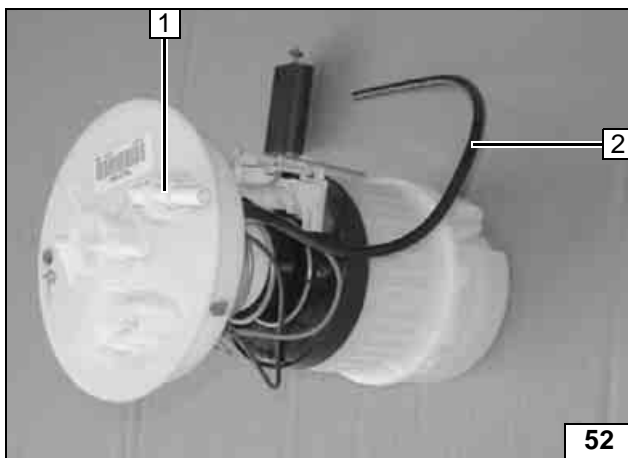

Tankentnehmer (Ford-Bestellnummer Finis Code 1233999) einsetzen, gemäß Herstellerangabe!

- 1 Tankentnehmer
- 2 Entnahmeschlauch

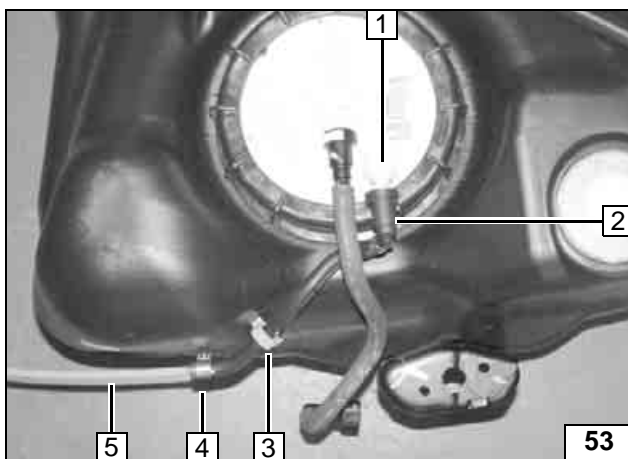

Entnahmeschlauch bis zum Tankboden ausrichten!  
Auf Freigängigkeit der Füllstandsanzeige achten!

Tankarmatur gemäß Herstellerangaben einbauen!  
Kupplung aufstecken und ausrichten, Clip an Position 3 entfernen!

- 1 Tankentnehmer
- 2 Kupplungsstück, auf Tankentnehmer aufgesteckt
- 5 Mecanyl-Brennstoffleitung
- 4 Caillauschelle Ø 10mm
- 3 Clip

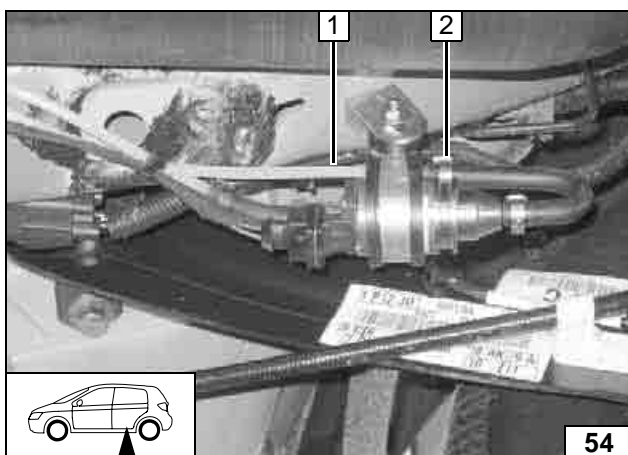

Tank wieder einbauen!

Brennstoffleitung vom Tankentnehmer an Saugseite der Dosierpumpe [Seite ohne Stecker].

- 1 Brennstoffleitung
- 2 Caillauschelle Ø 10mm

Lage der Bauteile kontrollieren, wenn nötig korrigieren. Auf Freigängigkeit achten!  
Brennstoffleitungen und Kabelbaum Dosierpumpe auf gesamter Länge ausrichten und mit Kabelbindern befestigen!



## Brennstoffentnahme



## Tankentnehmer einsetzen

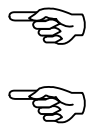

## Brennstoffleitung anschließen

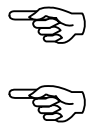

## Anschluß an Dosierpumpe



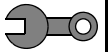

## Unterfahrschutz montieren

Für alle Fahrzeuge!

Unterfahrschutz ist abhängig von Fzg.ausstattung!

Unterfahrschutz gemäß Bild ausschneiden!

**Unterfahrschutz ausschneiden**

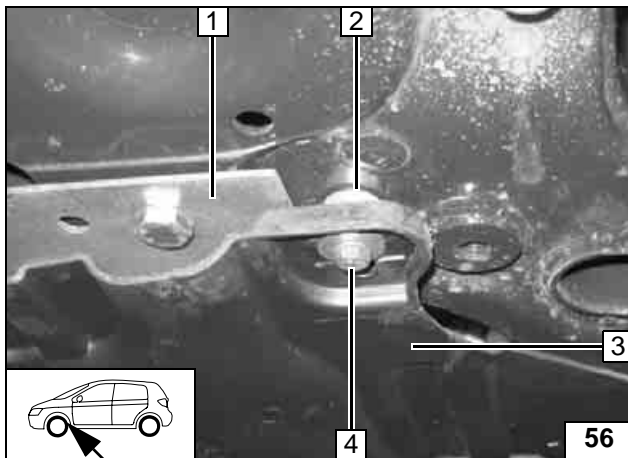

## Nur für 1,4l; 1,6l; 1,8l!

Kunststoff-Gewindeeinsatz entfernen!  
Bohrung auf  $\varnothing$  9mm aufbohren und Einnietmutter M6 einsetzen!

- 1 Halter Heizgerät
- 2 Einnietmutter M6, Distanzscheibe 10mm
- 3 Unterfahrschutz
- 4 Schraube M6x40, Federring, Karosseriescheibe

**Unterfahrschutz montieren 1,4l; 1,6l; 1,8l**



## Nur für 2,0l!

- 1 Halter Heizgerät
- 2 Vormontierte Schraube (35/1)
- 4 Unterfahrschutz
- 3 Bundmutter M6, Karosseriescheibe

**Unterfahrschutz montieren 2,0l**

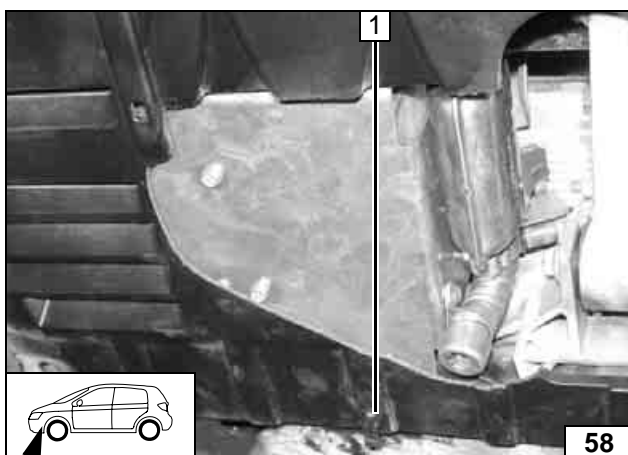

## Für alle Fahrzeuge!

Bild zeigt 1,8l

Positionierung des Unterfahrschutzes prüfen!  
Insbesondere auf ausreichenden Abstand zur Heizgeräte-Abgasanlage achten! Wenn erforderlich Ausschnitt nacharbeiten!

Unterfahrschutz zur Stabilisierung an Position (1) zusätzlich mit Kabelbinder befestigen!



**Unterfahrschutz montieren alle Fzg.**

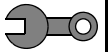

## Abschließende Arbeiten

### ACHTUNG!

Demontierte Teile in umgekehrter Reihenfolge montieren.

Alle Schlauchleitungen, Schlauch-, Federband- und Caillauschellen, sowie alle elektrischen Anschlüsse auf festen Sitz prüfen.

Alle losen Leitungen mit Kabelbinder sichern.

Nur vom Fahrzeughersteller freigegebenes Kühlmittel verwenden!

Heizgerätekompontenten mit Korrosionsschutzwachs (Tectyl 100K, Bestell- Nr. 111329) einsprühen.

- Batterie anschließen
- Kühlmittelkreislauf nach Angaben des Fahrzeug- Herstellers entlüften und nachfüllen
- Vorwahluhr einstellen
- Fahrzeugheizung bei Klimaautomatik bzw. ohne Klimaautomatik gemäß „Bedienungshinweise für den Endkunden“ einstellen
- Funktion der Standheizung prüfen, siehe Betriebsanweisung / Einbauanweisung
- Aufklebeschild „Standheizung vor dem Tanken abschalten“ an der B-Säule links anbringen



Webasto AG  
Postfach 80 - 82132 Stockdorf - Hotline 0 18 05 / 93 22 78  
Hotfax (0395) 55 92-353 - <http://www.webasto.de>

## Bedienungshinweise für den Endkunden

Bitte Seite entnehmen und der Fahrzeug- Bedienungsanleitung beifügen!



Vor Abstellen des Fahrzeugs sind folgende Einstellungen vorzunehmen:

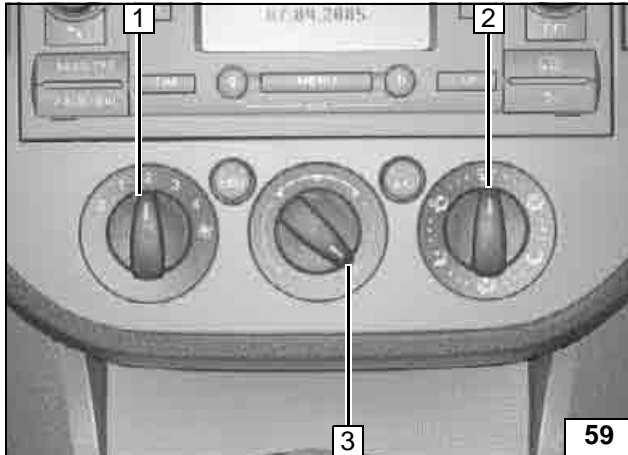

- 1 Gebläse auf Stufe „2“ evtl. „1“
- 2 Luftaustritt auf Frontscheibe
- 3 Temperatur auf „max.“

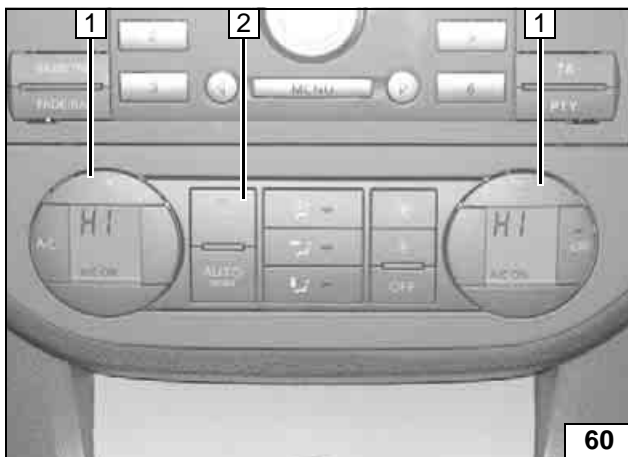

- 1 Temperatur auf „max.“ [2x]
- 2 Luftaustritt auf Frontscheibe

Für Fahr-  
zeuge oh-  
ne Klima-  
automatik

Für Fahr-  
zeuge mit  
Klima-  
automatik