

## Zusatzheizung *Thermo Top C* e1 00 0002

## Zusatzheizung *Thermo Top E* e1 00 0003

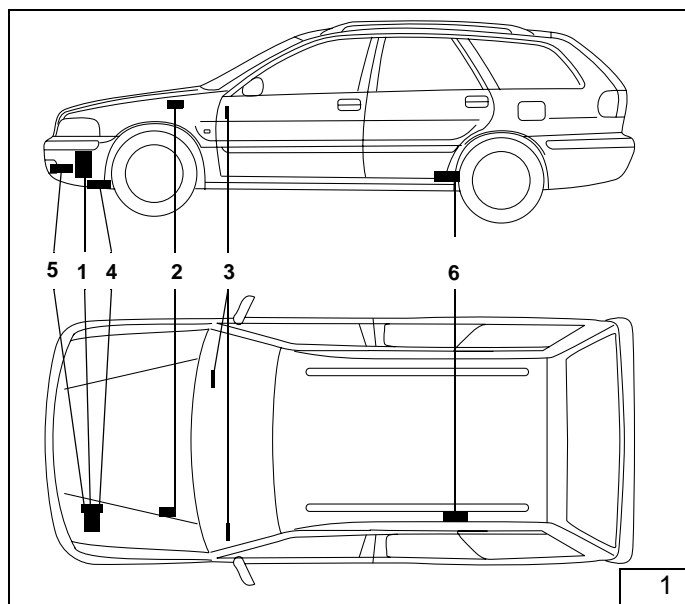

## Einbauanleitung

### Volvo V40 / S40

Benzin

nur für Linkslenker

alle Ausstattungen

Gültigkeit siehe Seite 2

### Legende zu Bild 1

- 1 Heizgerät Thermo Top C, E -B
- 2 Flachsicherungshalter und Gebläseerlais
- 3 Vorwähluhr
- 4 Abgasschalldämpfer
- 5 Brennluftansaugleitung
- 6 Dosierpumpe



### **ACHTUNG!**

#### **Warnung vor Gefahr :**

Das unsachgemäße Einbauen oder Reparieren von Webasto Heiz- und Kühlsystemen kann Feuer verursachen oder zum Austritt von tödlichem Kohlenmonoxid führen. Dadurch können schwere oder tödliche Verletzungen hervorgerufen werden.

Für den Einbau und die Reparatur von Webasto Heiz- und Kühlsystemen bedarf es eines speziellen Firmentrainings, technischer Dokumentation, Spezialwerkzeuge und einer Spezialausrüstung.

Versuchen Sie **NIEMALS**, Webasto Heiz- oder Kühlsysteme einzubauen oder zu reparieren, wenn Sie das Firmentraining nicht erfolgreich abgeschlossen und dabei die notwendigen technischen Fähigkeiten erworben haben und die für einen sachgerechten Einbau und Reparatur nötigen technischen Dokumentationen, Werkzeuge und Ausrüstungen nicht zur Verfügung stehen. Befolgen Sie **IMMER** alle Webasto Einbau- und Reparaturanleitungen, und beachten Sie alle Warnhinweise.

Webasto übernimmt keine Haftung für Mängel und Schäden, die auf einen Einbau durch ungeschultes Personal zurückzuführen sind.

## Inhaltsverzeichnis

Einbauanleitung	1
Volvo V40 / S40	1
Gültigkeit	2
Heizgerät / Einbaukit	3
Vorwort	3
Spezialwerkzeug	3
Allgemeine Hinweise	3
Vorarbeiten	4
Einbauort Heizgerät	4
Flachsicherungshalter und Gebläserelais	5
Vorwähluhr und	
Option Sommer-/Winterschalter	6
Option Telestart T70/ T80	7
Gebläseansteuerung	8
Einbau Heizgerät	9
Einbindung in den Wasserkreislauf	
für 1,6l; 1,8l oder 2,0l (100KW) Motoren	10
Einbindung in den Wasserkreislauf	
für 2,0l Turbo-Motor	14
Abgasanlage	18
Brennluftansaugleitung	19
Brennstoffeinbindung	19
Brennstoffentnahme	21
Abschließende Arbeiten	23

## Gültigkeit

Hersteller	Handelsbezeichnung	EG-BE-Nr.
Volvo	S40/V40	e4*98/14*0007*..

Motortyp	Motorart	Leistung in KW	Hubraum in cm <sup>3</sup>
1,6	Otto / 4	80	1587
1,8	Otto / 4	90	1783
2,0	Otto / 4	100	1948
2,0 Turbo	Otto / 4	121	1948

### HINWEIS:

Fahrzeugtypen, Motortypen und Ausstattungsvarianten, die nicht in dieser Einbauanleitung aufgeführt sind, wurden nicht geprüft.

Ein Einbau nach dieser Einbauanleitung kann aber möglich sein.

**Heizgerät / Einbaukit**

Menge	Bezeichnung	Bestell-Nr.
1	Wasserheizgerät Thermo Top E Benzin - mit Lieferumfang	668 90C
1	Wasserheizgerät Thermo Top C Benzin - mit Lieferumfang	906 04D

**Zusätzlich erforderlich:**

1	Steckkontakt Original-Volvo	Volvo-Teile-Nr.:	978304
1	Einbaukit Volvo V40/S40 Benzin		13 004 25B

**Vorwort**

Diese Einbauanleitung gilt für die PKW Volvo V40 und S40 Benzin - Gültigkeit siehe Titelseite - Modelljahr 2000 und später, wenn technische Änderungen am Fahrzeug den Einbau nicht beeinflussen unter Ausschluss irgendwelcher Haftungsansprüche. Je nach Version und Ausstattung des Fahrzeuges können beim Einbau Änderungen gegenüber dieser Einbauanleitung notwendig werden.

**In jedem Fall sind jedoch die Vorschriften der „Einbauanweisung“ und „Bedienungs- und Wartungsanweisung“ *Thermo Top C, E* zu befolgen.**

**Die entsprechenden Regeln der Technik sowie eventuelle Angaben des Fahrzeugherstellers sind beim Einbau einzuhalten.**

**Spezialwerkzeug**

Drehmomentschlüssel für 2,0 - 10 Nm  
Torx E5 Nuss  
Abklemmzangen

**Allgemeine Hinweise**

- Blanke Karosseriestellen, z.B. an Bohrungen mit Korrosionsschutz versehen
- Schläuche, Leitungen und Kabelbäume mit Kabelbindern sichern und an Scheuerstellen mit Schutzschlauch versehen
- Scharfe Kanten mit Kantenschutz (aufgeschnittener Kraftstoffschlauch) versehen

**Vorarbeiten**

- Die nicht zutreffende Jahreszahl auf dem Duplikatschild entfernen
- Duplikatschild (Typschild) an geeigneter Stelle anbringen

**Motorraum**

- Batterie abklemmen und ausbauen
- Druck vom Kühlsystem ablassen
- Luftfiltergehäuse und Ansaugschlauch ausbauen

**Fahrzeugaußenseite**

- Tankdeckel öffnen, Tank belüften, Tankdeckel schließen
- Stoßfänger abbauen
- Unterfahrschutz ausbauen
- Unterbodenabdeckung links vor dem Tank ausbauen

**Fahrzeuginnenraum**

- hintere Sitzbank vorklappen
- Servicedeckel der Tankarmatur ausbauen

**Einbauort Heizgerät**

- Das Heizgerät (1) wird vorne links zwischen Radhaus und Stoßfänger eingebaut. Die Einbaulage ist waagrecht und liegend, mit Abgasleitung nach links

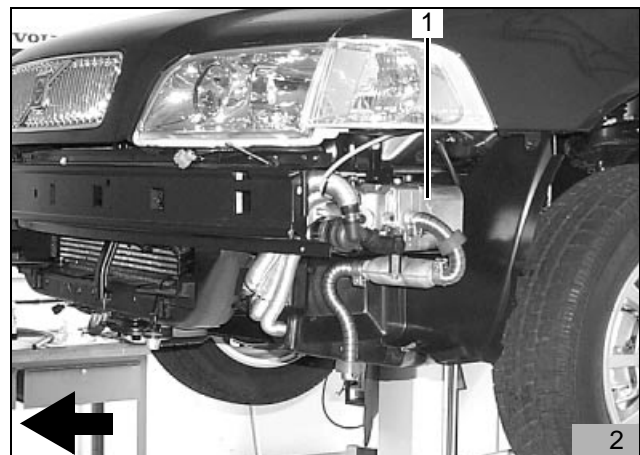

## Flachsicherungshalter und Gebläserelais

### Zusatzleitung vormontieren

- Leitung grün/weiß (2) vom Heizgerät-Steuergerät an K3/86 (1) auscrimpen
- Beiliegende Leitung grün/weiß (3) zusammen mit Leitung grün/weiß (2) vom Heizgerät-Steuergerät mit Flachsteckhülse an K3/86 (1) anschließen
- Leitung grün/weiß (3) mit in den Isolierschlauch (4) des Gebläsekabelbaumes (Leitungen rot und schwarz) einziehen

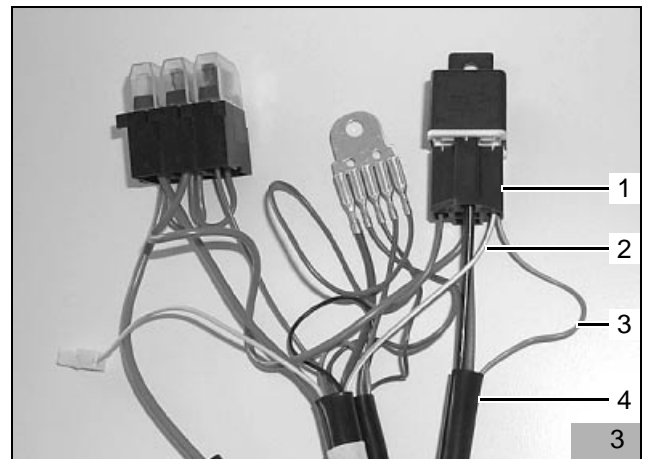

### Sicherungshalter, Gebläserelais und Massestützpunkt montieren

- Fahrzeugeigene Schraube (Halterung des Kabelbaumes (4)) an Position (1) entfernen

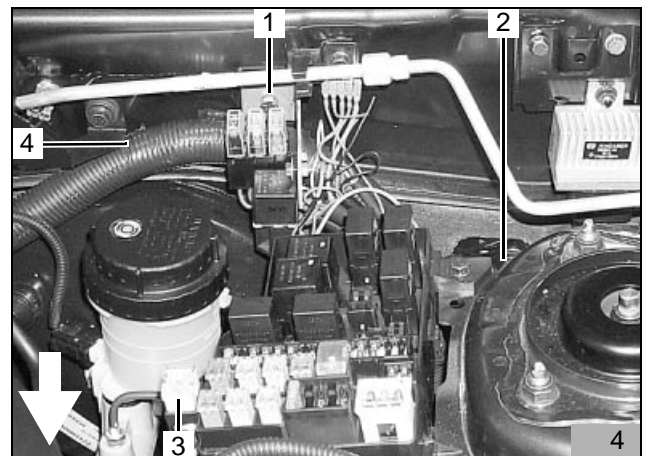

#### HINWEIS:

Zwischen Halter des Kabelbaumes (4/4) und Haltewinkel (5/4) eine Distanzscheibe 5mm an Position (4/1, 5/1) beifügen!

- Haltewinkel (4) mit Schraube M6x20 (1), Distanzscheibe 5mm (zwischen Kabelbaumhalterung und Haltewinkel) und Federring zusammen mit Kabelbaumhalterung gemäß Bild 5 und Bild 4 befestigen
- Halteplatte des Sicherungshalters (6) mit Senkkopfschraube M4x10 und Mutter an Haltewinkel (4) befestigen
- Sicherungshalter (6) aufstecken
- Gebläserelais K3 (5) mit Schraube M5x12, Scheibe und Mutter am Haltewinkel befestigen
- Massestützpunkt (3) mit fahrzeugeigener Schraube (2) (Klimaleitung) und Zahnscheibe 6mm (zwischen Massestützpunkt (3) und Karosserie) zusammen mit Klimaleitung befestigen
- Plusleitung am Plusstützpunkt (4/3) im Sicherungs-/Relaisträger anschließen

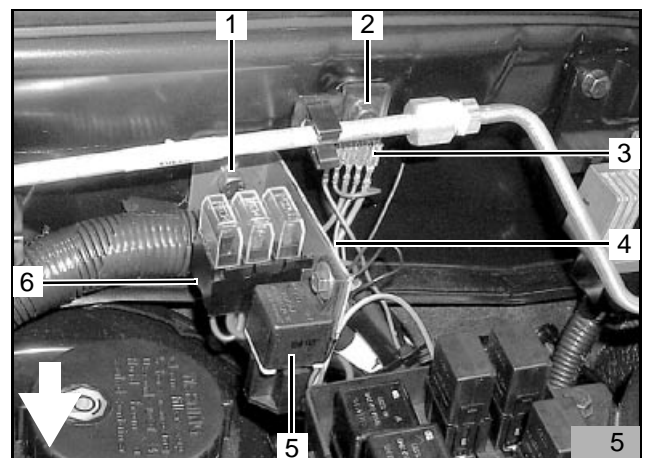

- Kabelbaum Heizgerät entlang des fahrzeugeigenen Kabelbaumes auf dem Radhaus nach vorne und durch vorhandene Durchführung (1) zum Einbauort Heizgerät verlegen
- Kabelbaum, Vorwähluhr und Kabelbaum-Gebläserelais durch vorhandene Durchführung (4/2) gemäß Bild 4 in den Innenraum verlegen

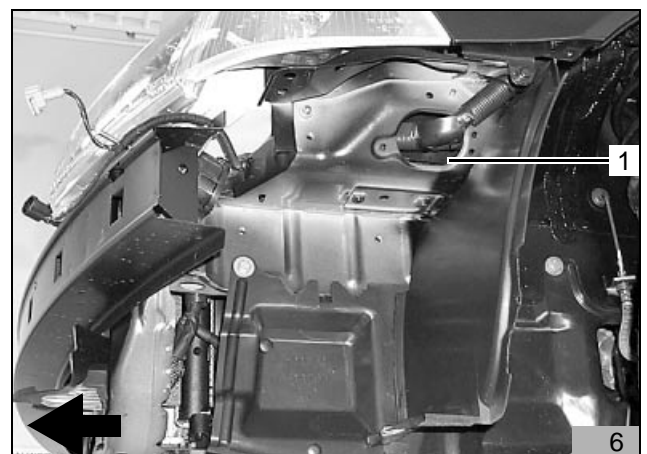

**Vorwahluhr und Option Sommer-/Winterschalter**

**ACHTUNG:**

Bei der Montage der Vorwahluhr nicht auf das LCD-Display drücken

**HINWEIS:**

Der dargestellte Einbauort der Vorwahluhr (7/1 bzw. 8/1) und des Sommer-/Winterschalters (7/2 bzw. 8/2) ist eine Empfehlung! Vor der Montage bitte den Einbauort mit Ihrem Kunden abstimmen!

- Bohrschablone für Vorwahluhr an der gewünschten Position aufkleben
- Zwei Bohrungen gemäß Schablone bohren
- Schablone entfernen
- Kabelbaum Vorwahluhr durch die Bohrung ziehen und Stecker an der Vorwahluhr anstecken
- Vorwahluhr (7/1 bzw. 8/1) mit Blechschrabe befestigen
- Abdeckung auf Vorwahluhr aufstecken

- Lochbild des Sommer-/Winterschalters (7/2 bzw. 8/2) an der gewünschten Position übertragen und Bohrung Ø 12 mm bohren
- Sommer-/Winterschalter mit Zahnscheibe und Mutter befestigen
- Leitungen br und vi wie dargestellt am Schalter anschließen (untere Kontakte)

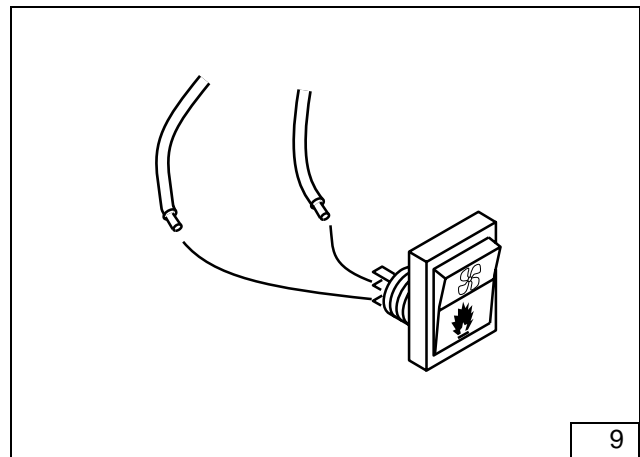
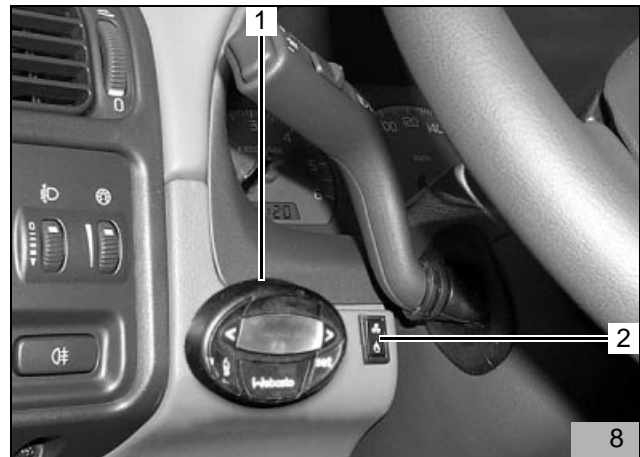
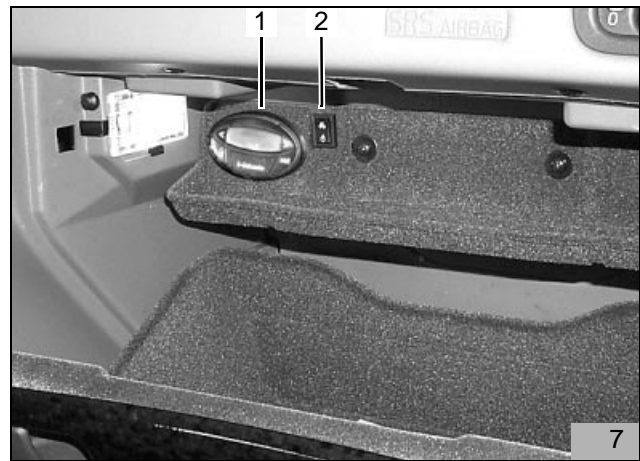

## Option Telestart T70/ T80

**HINWEIS:**

Beiliegende allgemeine Einbauanweisung T70/ T80 beachten!

- Halter (1) für Empfänger mit Schraube M5x12 (2), Scheibe und Mutter gemäß Bild an vorhandener Bohrung befestigen

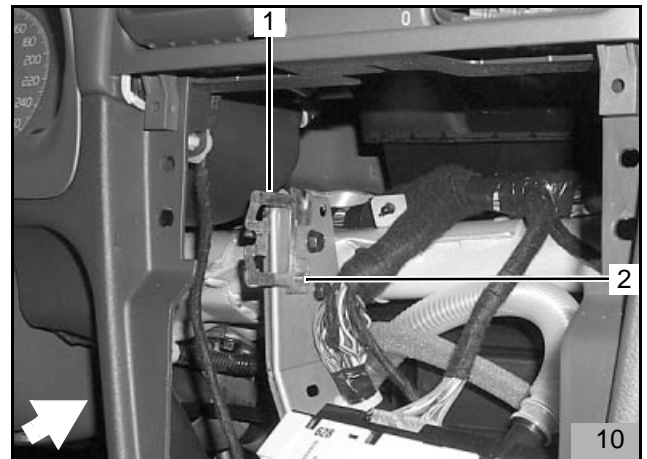

- Empfänger (1) aufstecken

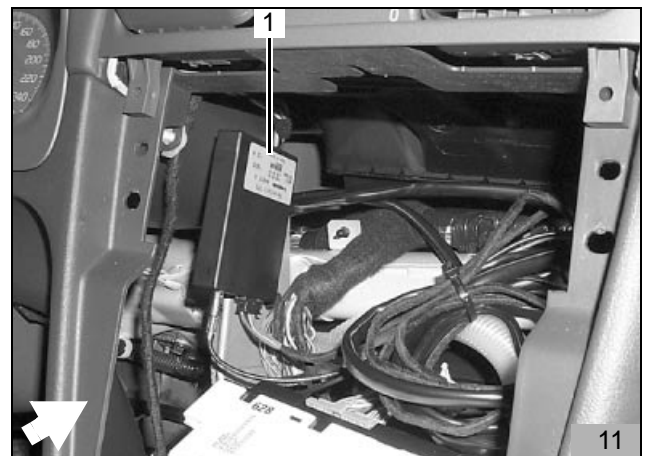

- Klebefläche (1) der Antenne an der Frontscheibe reinigen/entfetten
- Antenne (1) auf Frontscheibe gemäß Bild unten rechts aufkleben
- Verbindungen gemäß allgemeiner Einbauanleitung T70/ T80 herstellen
- Leitungen mit Kabelbindern befestigen

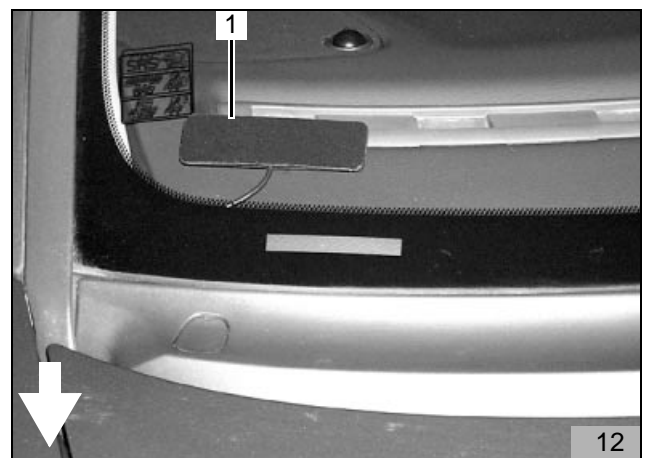

### Gebläseansteuerung

- Die Ansteuerung des Gebläsemotors erfolgt am Stecker (1) des Gebläsemotors im Beifahrer-Fußraum
- Leitung blau (2,5) vom fahrzeugeigenen Gebläserelais zum Gebläsemotor ca. 50mm vor Stecker (1) trennen
- Verbindungen gemäß Schaltplan Bild mitbeiliegenden Rundsteckverbindern herstellen
- Leitung rot (3) vom Gebläserelais K3/87a mit Leitung blau (2) vom fahrzeugeigenen Gebläserelais verbinden
- Leitung schwarz (4) vom Gebläserelais K3/30 mit Leitung blau (5) zum Gebläsemotor verbinden

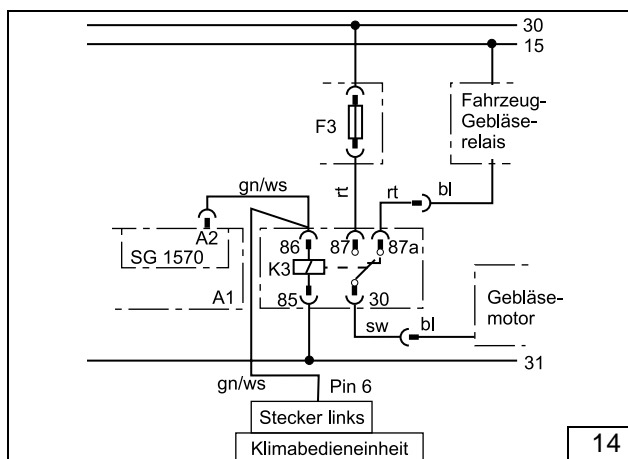
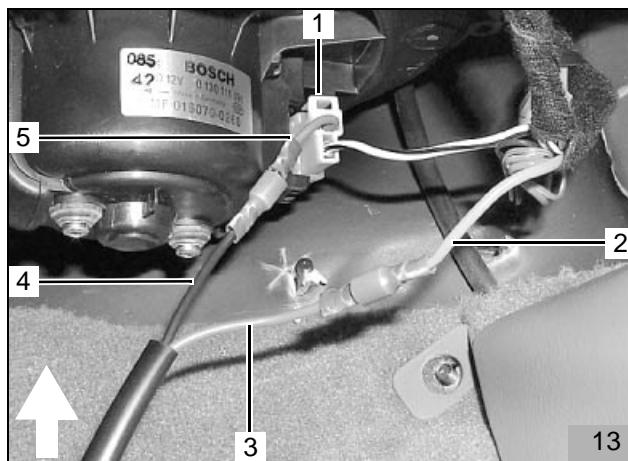

- Die Ansteuerung der Klimabedieneinheit (1) erfolgt am linken 30-poligen Stecker (2) der Klimabedieneinheit
- Klimabedieneinheit (1) nach Herstellerangaben freilegen
- Zusatzleitung gn/we (3) vom Gebläserelais K3/86 zur Klimabedieneinheit verlegen und am Stecker (2) gemäß Bild ablängen
- Leitung gn/we (3) mit Steckkontakt (Volvo Teilenummer: 978304) am Stecker (2) Pin 6 gemäß Bild 15 und Bild 16 anschließen
- Klimabedieneinheit wieder einbauen

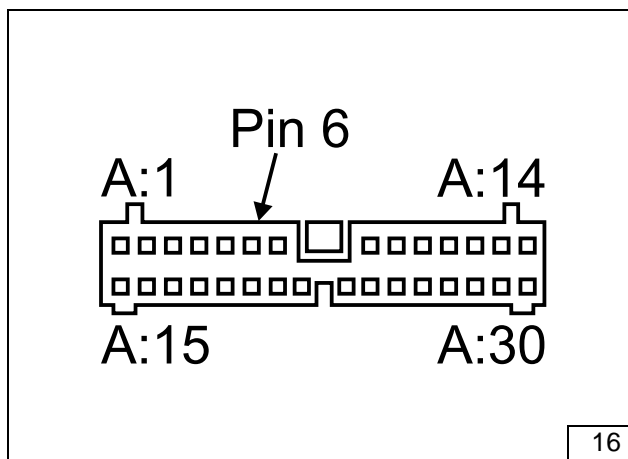
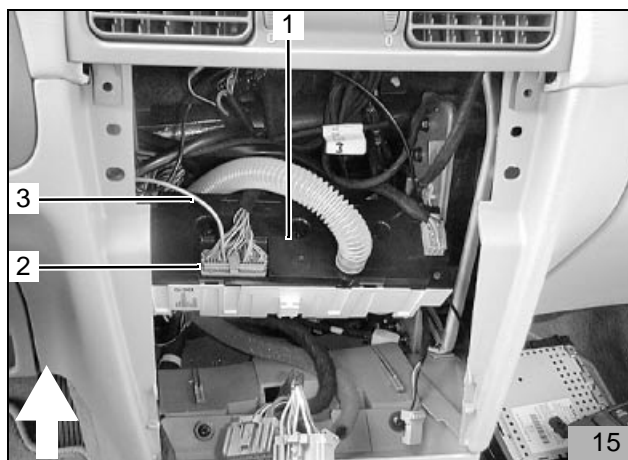



## Einbau Heizgerät

### Halter einbauen

#### HINWEIS:

Zwischen Halter und Karosserie Distanzscheiben 10mm einfügen!

- Halter (3) mit Schrauben M8x30 (1,2), Distanzscheiben 10mm (zwischen Halter und Karosserie) und Federringen gemäß Bild an vorhandenen Gewindebohrungen des Längsträgers befestigen

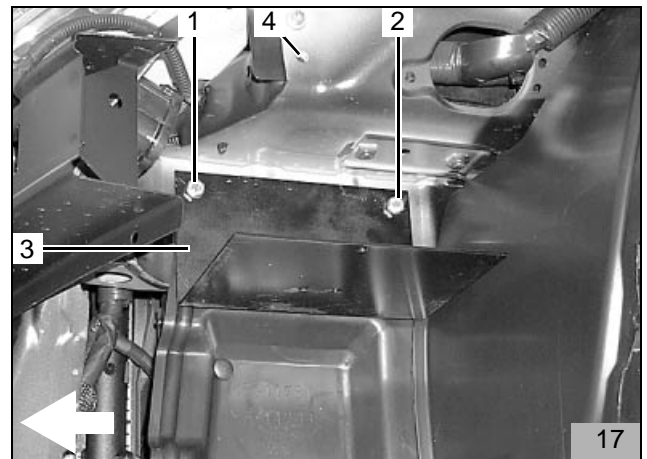

### Heizgerät vormontieren

#### HINWEIS:

Zur Befestigung des Heizgerätes nur die beiliegenden Spezialschrauben Typ EJOT PT verwenden! (Anzugsdrehmoment 10Nm)

- Ejotstehbolzen (1) in Heizgerät eindrehen (Anzugsdrehmoment 10Nm)
- Scheibe (2) gemäß Bild aufstecken

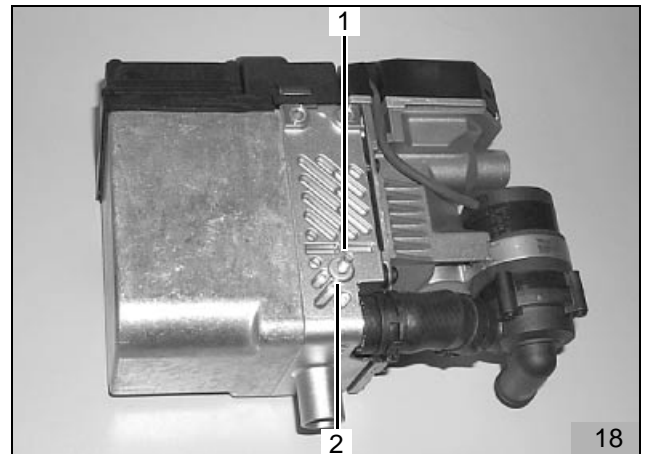

### Heizgerät einbauen

#### HINWEIS:

Scheibe (18/2) befindet sich zwischen Halter (19/3) und Heizgerät (19/1)

- Heizgerät (1) zum Einbauort führen und dabei Kabelbaum (2) aufstecken
- Heizgerät in Halter (3) einsetzen und mit 2 Ejotschrauben (4,5) befestigen (Anzugsdrehmoment 10Nm)

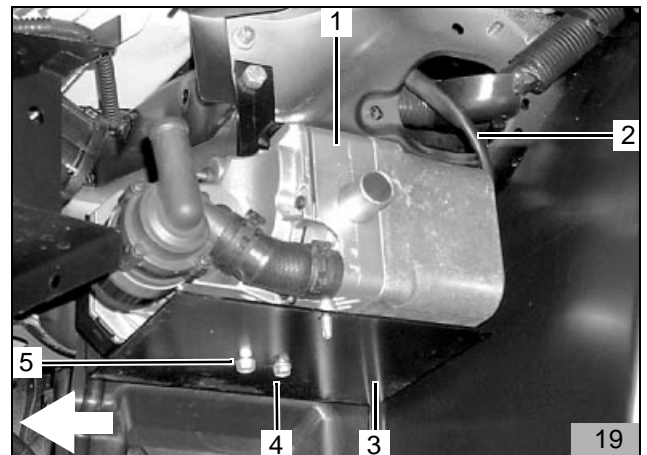

- Halter (3) mit Ejotschraube (2) am Heizgerät befestigen (Anzugsdrehmoment 10Nm)
- Halter (3) mit Schraube M8x20 (1) und Federring gemäß Bild an vorhandener Gewindebohrung (17/4) des Längsträgers befestigen

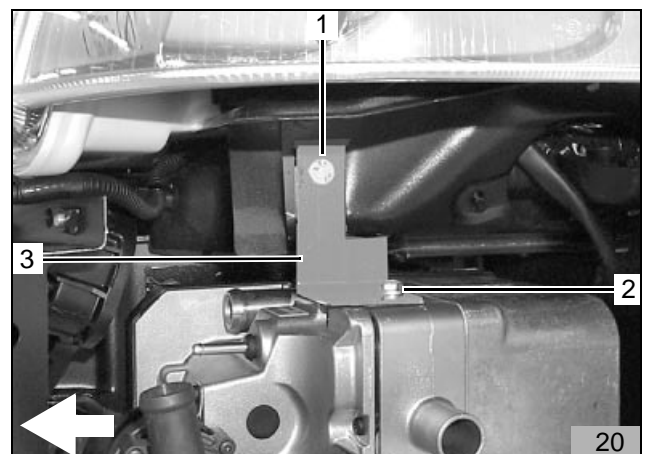

### Einbindung in den Wasserkreislauf für 1,6l; 1,8l oder 2,0l (100KW) Motoren

**HINWEIS:**

Die Dokumentation erfolgte am 1,8l Motor!  
Auf Freigängigkeit der Kupplungsbetätigung achten!

**HINWEIS:**

Alle Schlauchschellen mit 2,0 + 0,5 Nm festziehen!  
Auslaufendes Kühlwasser mit geeignetem Behälter auffangen!  
Wasserschläuche knickfrei verlegen!  
Alle Schlauchschellen so positionieren, dass keine Beschädigung der anderen Schläuche erfolgen kann!

Im Folgenden wird eine Einbindung des Heizgerätes „In Reihe“ (Inline) in den Kühlwasserkreislauf des Fahrzeuges beschrieben

Legende:

- 1 Ausgleichsbehälter
- 2 Kühlerthermostat
- 3 Fahrzeugmotor
- 4 Umwälzpumpe (Heizgerät)
- 5 Heizgerät
- 6 Heizungswärmetauscher (Fahrzeug)
- 7 Kühler

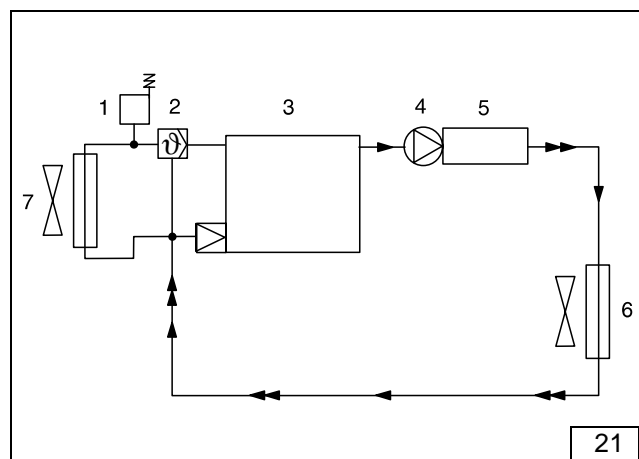

Von dem im Lieferumfang beiliegenden Wasserschlauch 3 Schlauchstücke wie dargestellt ablängen:

- 1 x 920 mm + 180°-Bogen (1) von fahrzeugeigenem Wasserschlauch (Motorausstritt) zum Heizgerät-Wassereintritt
- 1 x 1100 mm (2) von Wasserschlauch (3 Heizgerät-Wasserausstritt) zum fahrzeugeigenen Wasserschlauch (Wärmetauschereintritt)
- 1 x 30 mm + 90°-Bogen (3) von Heizgerät-Wasserausstritt zu Wasserschlauch (2)

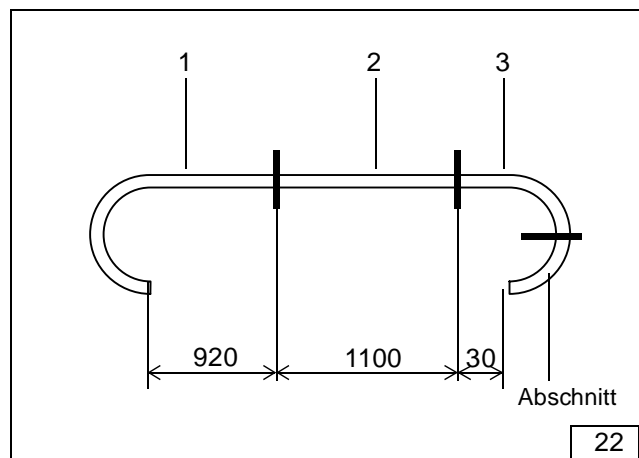

- Wärmeschutzschlauch 1000 mm lang (2) auf Wasserschlauch (22/1) aufschieben
- Zweiten beiliegenden Wärmeschutzschlauch in 2 Stücke 920 mm und 80 mm lang teilen
- Wärmeschutzschlauch 920 mm lang (3) auf Wasserschlauch (22/2) aufschieben
- Wärmeschutzschlauch 80 mm lang (1) auf Wasserschlauch (22/3) aufschieben
- Wasserschlauch 1000 mm lang (3) und kurze Seite von Schlauch 30 mm lang (1) mit Verbindungsrohr 20/20 und Schlauchschellen gemäß Bild verbinden

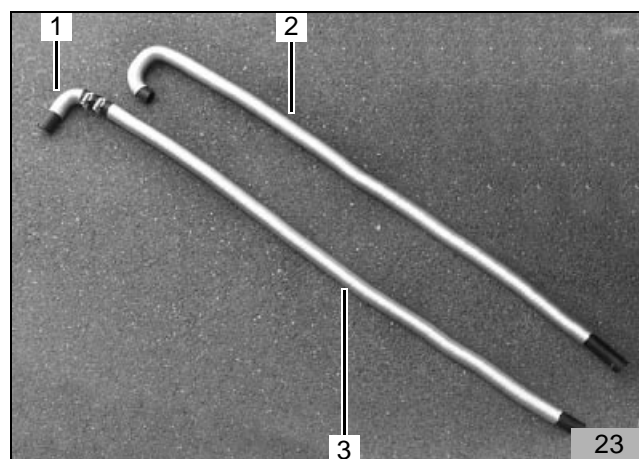

- Fahrzeugeigenen Wasserschlauch (1,2,) vom Motor-Austritt zum Fahrzeugwärmetauscher abklemmen
- Fahrzeugeigenen Wasserschlauch (1,2,) gemäß Bild trennen

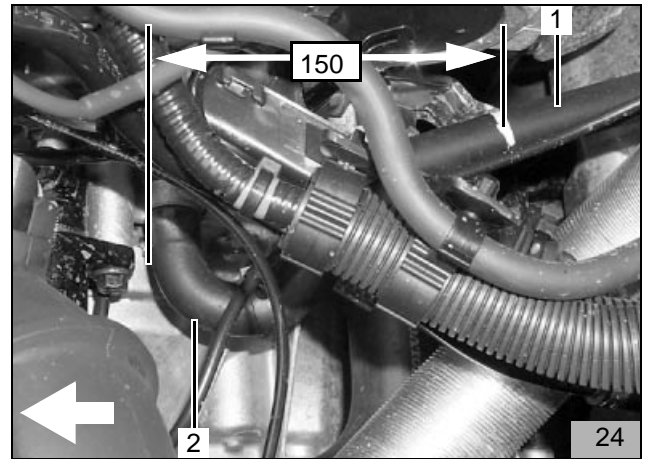

- Schlauchstück (24/1, 25/2) am Motorausstritt lösen, gemäß Bild 25 um 180° nach vorn drehen und wieder mit fahrzeugeigener Schlauchschelle befestigen
- In beide Schlauchstücke (2,4) Verbindungsrohre 18/20 (1,3) einsetzen und mit Schlauchschellen befestigen

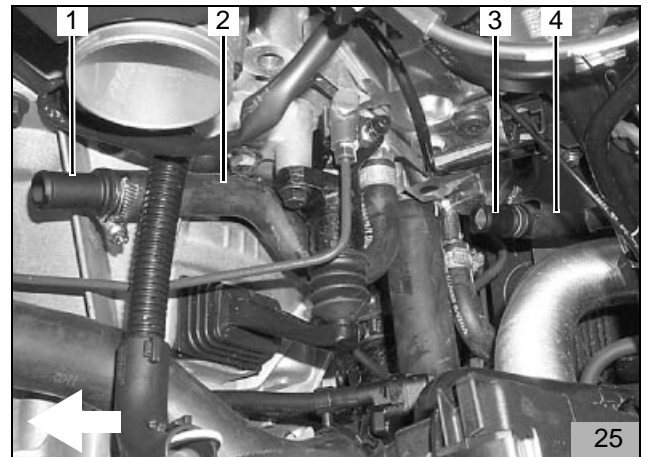

- Lange Seite von Wasserschlauch 30mm lang (1) auf Heizgerät-Wasserausstritt aufstecken, gemäß Bild ausrichten und mit Schlauchschelle befestigen

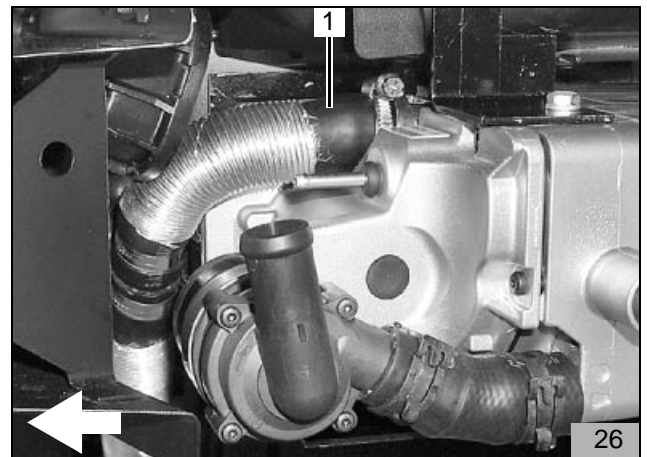

- Wasserschlauch 1100 mm lang (27/1 und 28/1) verbunden mit Wasserschlauch 30 mm lang (26/1) gemäß Bild 27 und Bild 28 in den Motorraum verlegen



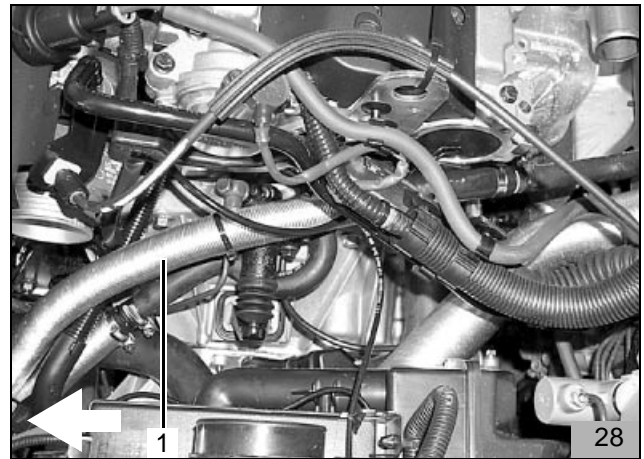

- Wasserschlauch 1100 mm lang (28/1 und 29/1) zum fahrzeugeigenen Schlauchstück Wärmetauscher (2) verlegen, auf Verbindungsrohr aufstecken und mit Schlauchschelle gemäß Bild befestigen

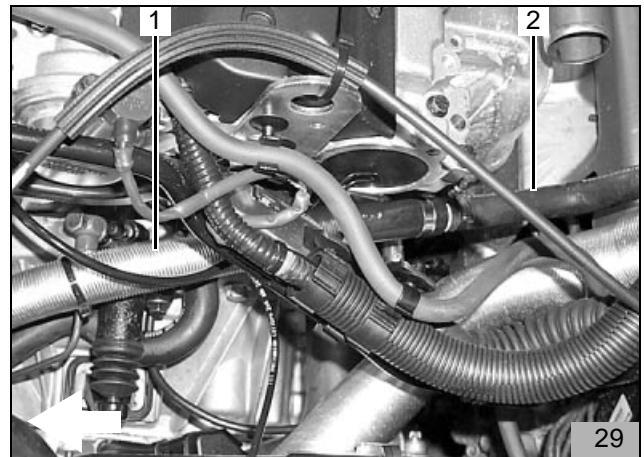

- Wasserschlauch 920 mm lang (1) mit 180°-Bogen am Heizgerät-Wassereintritt aufstecken, gemäß Bild ausrichten und mit Schlauchschelle befestigen

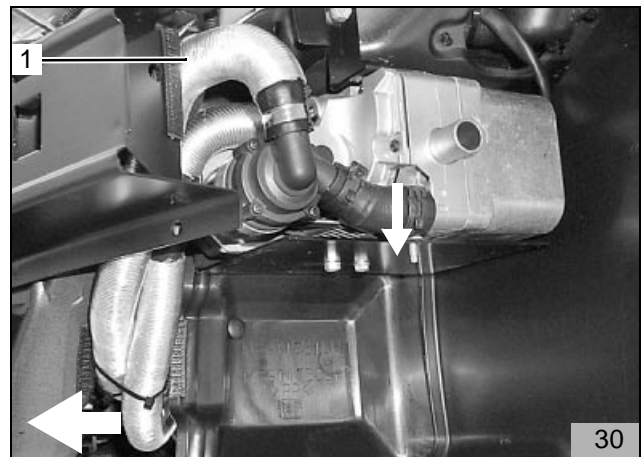

- Wasserschlauch 920 mm lang (31/1, 30/1) gemäß Bild 31 und Bild 30 in den Motorraum verlegen

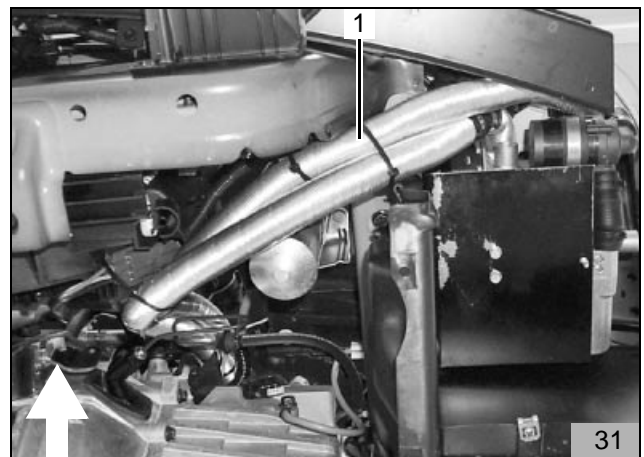

- Wasserschlauch 920 mm lang (1) zu fahrzeugeigenem Schlauchstück vom Motorausstritt verlegen

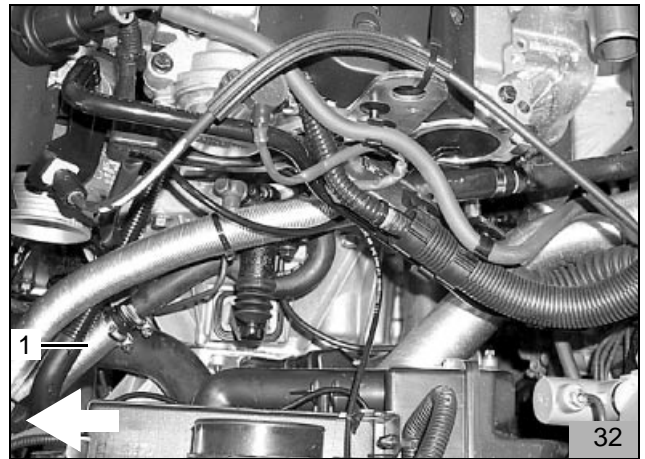

- Wasserschlauch (33/2, 32/1) auf Verbindungsrohr von fahrzeugeigenem Schlauchstück (33/1) aufstecken und mit Schlauchschelle befestigen

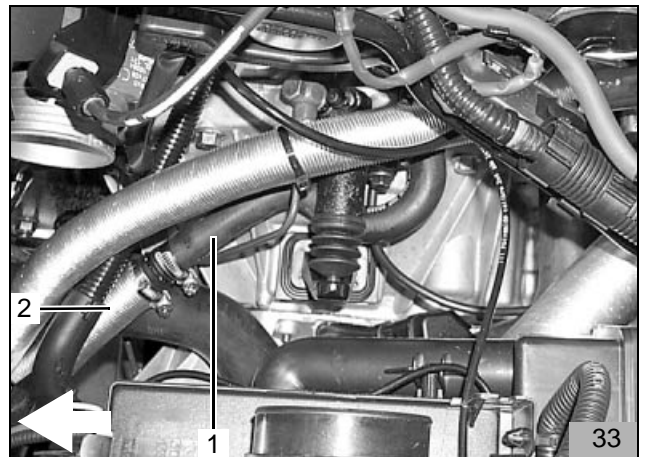

- Beiliegenden Kantenschutz 200mm lang in 3 gleich lange Stücken ablängen
- Kantenschutz (1,2,3) gemäß Bild aufstecken
- Alle Wasserschläuche ausrichten
- Schlauchschellen und Wärmeschutzschläuche positionieren und Wasserschläuche mit Kabelbindern befestigen

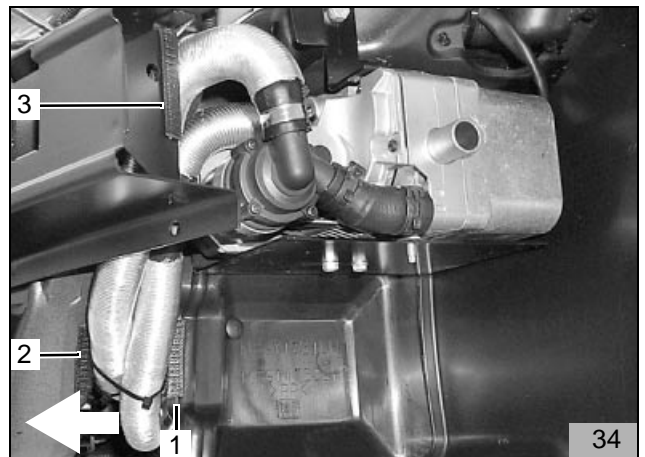

### Einbindung in den Wasserkreislauf für 2,0l Turbo-Motor

**HINWEIS:**

Alle Schlauchschellen mit 2,0 + 0,5 Nm festziehen!  
 Auslaufendes Kühlwasser mit geeignetem Behälter auffangen!

Wasserschläuche knickfrei verlegen!

Alle Schlauchschellen so positionieren, dass keine Beschädigung der anderen Schläuche erfolgen kann!  
 Die Leitung zum Ladeluftkühler wurde nur zu Dokumentationszwecken ausgebaut!

Im Folgenden wird eine Einbindung des Heizgerätes „In Reihe“ (Inline) in den Kühlwasserkreislauf des Fahrzeuges beschrieben

Legende:

- 1 Ausgleichsbehälter
- 2 Kühlerthermostat
- 3 Fahrzeugmotor
- 4 Umwälzpumpe (Heizgerät)
- 5 Heizgerät
- 6 Heizungswärmetauscher (Fahrzeug)
- 7 Kühler

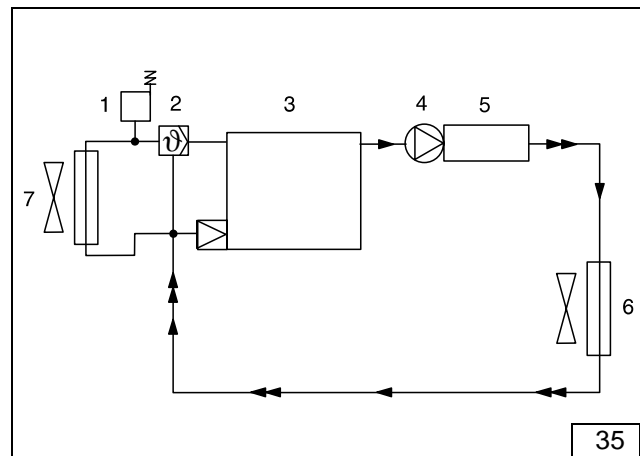

Von dem im Lieferumfang beiliegenden Wasserschlauch 3 Schlauchstücke wie dargestellt ablängen:

1 x 1020 mm + 180°-Bogen (36/1) von fahrzeugeigenem Wasserschlauch (Motorausritt) zum Heizgerät-Wassereintritt

1 x 1000 mm (36/2) von Wasserschlauch (36/3 Heizgerät-Wasseraustritt) zum fahrzeugeigenen Wasserschlauch (Wärmetauschereintritt)

1 x 30 mm + 90°-Bogen (36/3) von Heizgerät-Wasseraustritt zu Wasserschlauch (36/2)

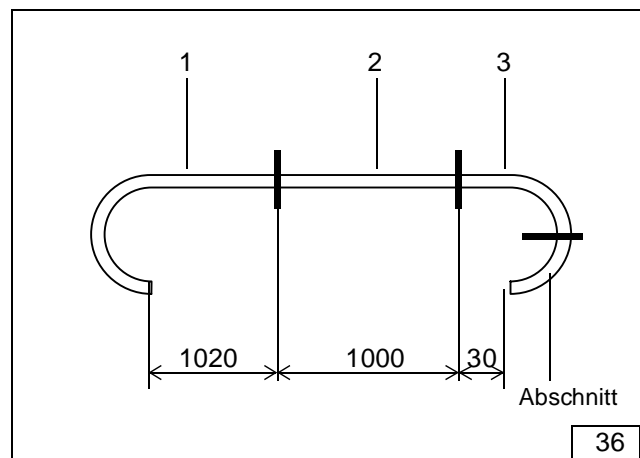

- Wärmeschutzschlauch 1000 mm lang (2) auf Wasserschlauch (36/1) aufschieben
- Zweiten beiliegenden Wärmeschutzschlauch in 2 Stücke 920 mm und 80 mm lang teilen
- Wärmeschutzschlauch 920 mm lang (3) auf Wasserschlauch (36/2) aufschieben
- Wärmeschutzschlauch 80 mm lang (1) auf Wasserschlauch (36/3) aufschieben
- Wasserschlauch 1000 mm lang (3) und kurze Seite von Schlauch 30 mm lang (1) mit Verbindungsrohr 20/20 und Schlauchschellen gemäß Bild verbinden

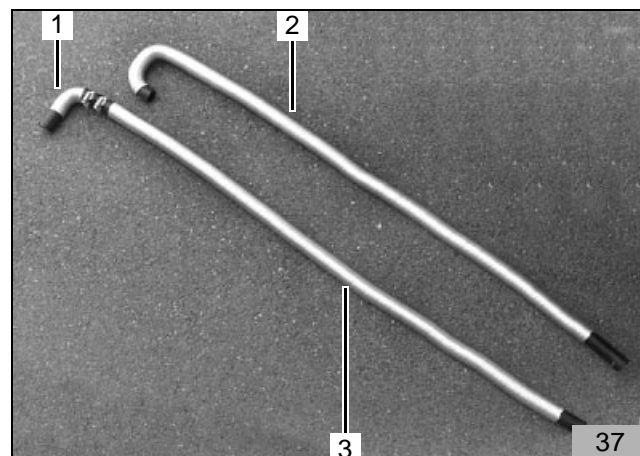

- Fahrzeugeigenen Wasserschlauch (1,2) vom Motor-Austritt zum Fahrzeugwärmetauscher abklemmen
- Fahrzeugeigenen Wasserschlauch (1,2) gemäß Bild hinter 90°-Bogen (2) trennen

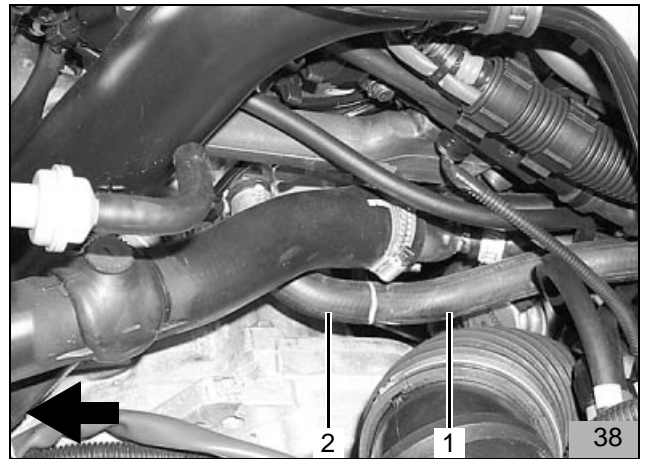

- Schlauchstück (39/1, 38/2) am Motorausstritt lösen, gemäß Bild 39 um 180° nach vorn drehen und wieder mit fahrzeugeigener Schlauchschelle befestigen
- In beide Schlauchstücke (1,2) Verbindungsrohre 18/20 (3,4) einsetzen und mit Schlauchschellen befestigen

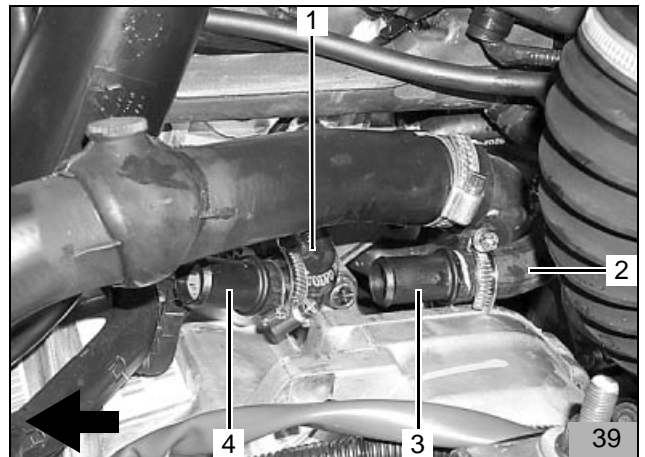

- Lange Seite von Wasserschlauch 30mm lang (1) auf Heizgerät-Wasserausstritt aufstecken, gemäß Bild ausrichten und mit Schlauchschelle befestigen

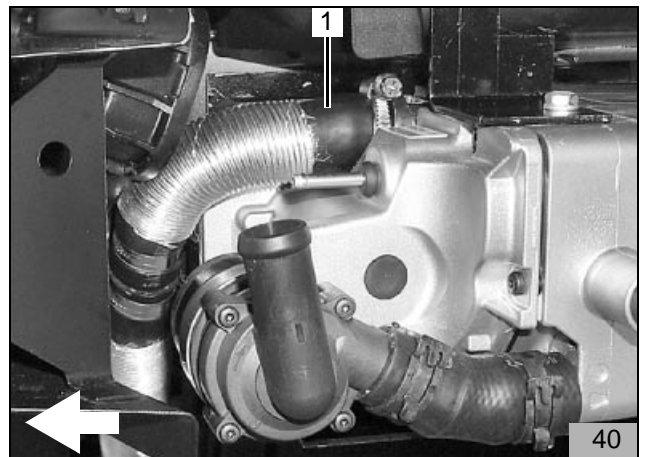

- Wasserschlauch 1000 mm lang (41/1, 42/1) verbunden mit Wasserschlauch 30 mm lang (40/1) gemäß Bild 41 und Bild 42 in den Motorraum verlegen





- Wasserschlauch 1000 mm lang (43/1, 42/1) zum fahrzeugeigenen Schlauchstück Wärmetauscher (43/2) verlegen, auf Verbindungsrohr aufstecken und mit Schlauchschelle gemäß Bild 43 befestigen

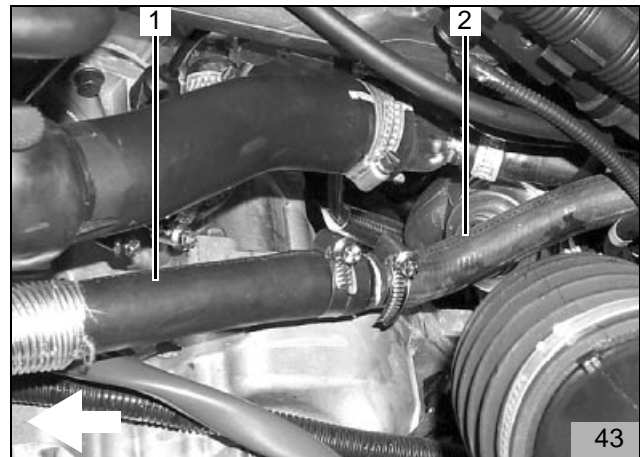

- Wasserschlauch 1020 mm lang (1) mit 180°-Bogen am Heizgerät-Wassereintritt aufstecken, gemäß Bild ausrichten und mit Schlauchschelle befestigen

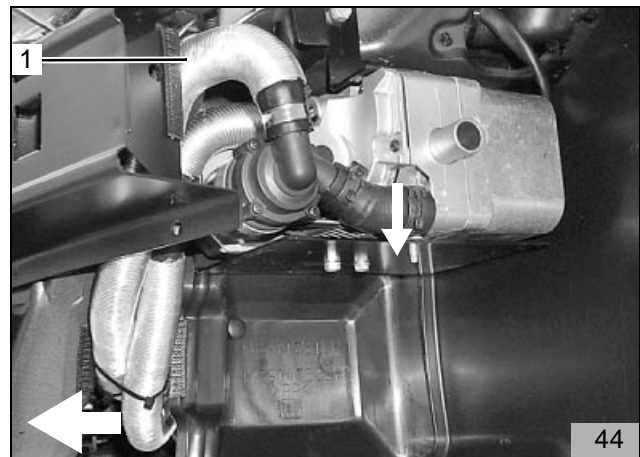

- Wasserschlauch 1020 mm lang (45/1, 44/1) gemäß Bild 44 und Bild 45 in den Motorraum verlegen





- Wasserschlauch 1020 mm lang (1) zu fahrzeugeigenem Schlauchstück vom Motoraustritt verlegen

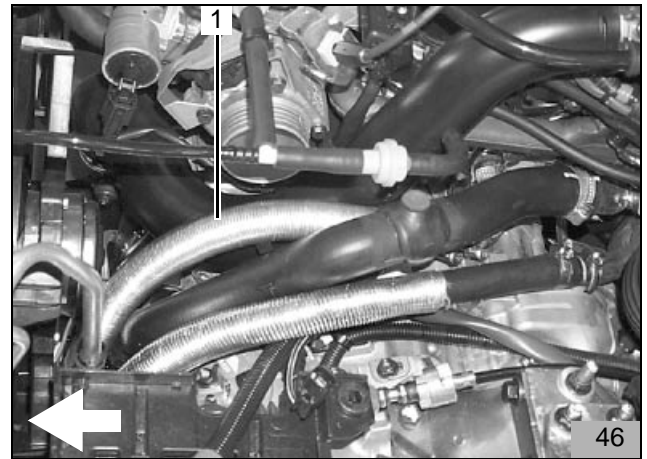

- Wasserschlauch (47/2, 46/1) auf Verbindungsrohr von fahrzeugeigenem Schlauchstück (1) aufstecken und mit Schlauchschelle befestigen

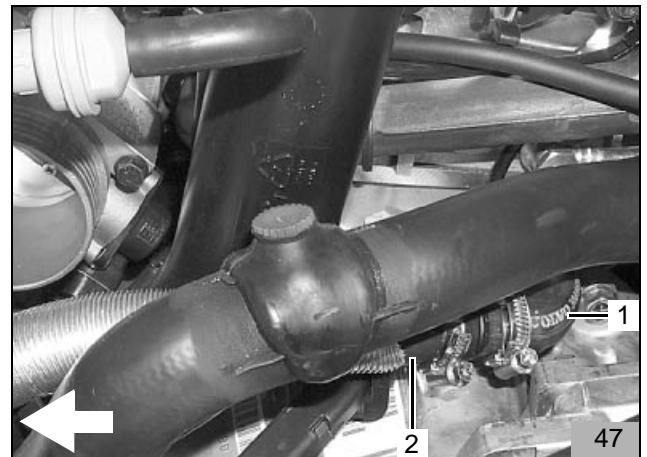

- Beiliegenden Kantenschutz 200mm lang in 3 gleich lange Stücken ablängen
- Kantenschutz (1,2,3) gemäß Bild aufstecken
- Alle Wasserschläuche ausrichten
- Schlauchschellen und Wärmeschutzschläuche positionieren und Wasserschläuche mit Kabelbindern befestigen

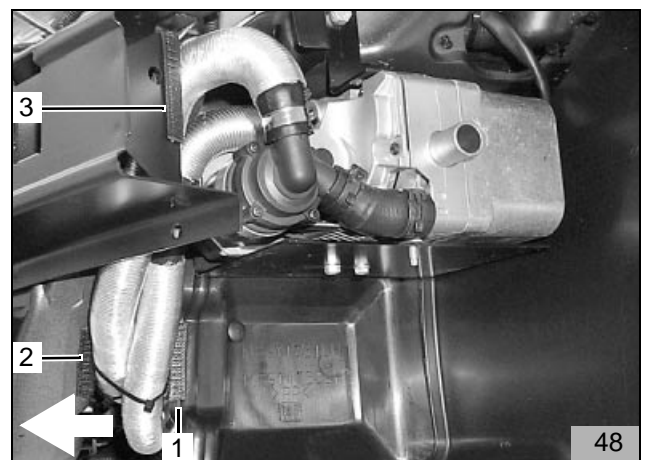

**Abgasanlage**

**ACHTUNG:**

Bei der Montage der Abgasanlage auf ausreichenden Abstand zu Schläuchen und Leitungen achten!

- Abgasleitung und Abgasleitungs-Endstück gemäß Bild ablängen

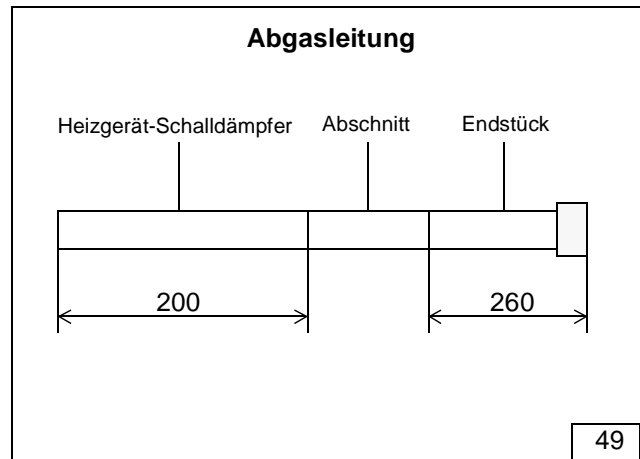

- Distanzmutter M6x30 (51/6) auf Ejectstehbolzen (1) aufschrauben



- Abgasschalldämpfer (3) gemäß Bild mit Schraube M6x20, Scheibe und Federring an Distanzmutter (6) befestigen
- Abgasleitung (2) am Heizgerät aufstecken und mit Schlauchklemme gemäß Bild befestigen
- Gummiprofil (1) auf Abgasleitung aufschieben
- Abgasleitung (2) am Abgasschalldämpfer aufstecken und mit Schlauchklemme befestigen
- Gummiprofil (1) gemäß Bild positionieren
- Abgasleitungs-Endstück (5) am Abgasschalldämpfer (3) aufstecken und mit Schlauchklemme befestigen
- Abgasleitungs-Endstück (5) gemäß Bild formen
- Gummiprofil (4) gemäß Bild auf Abgasleitungs-Endstück aufschieben

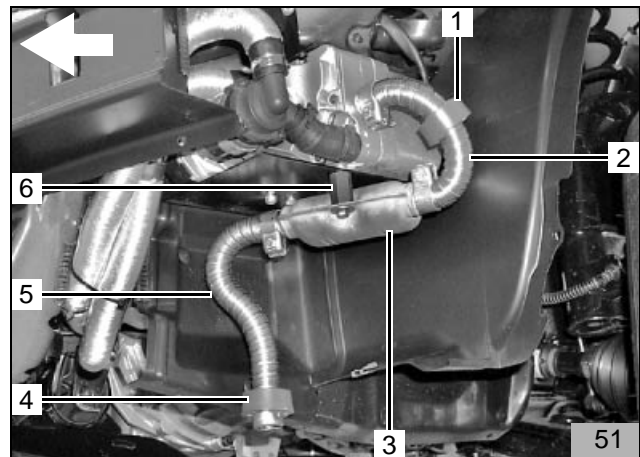

## Brennluftansaugleitung

### HINWEIS:

Einbaulage des Luftansaugchalldämpfers beachten, siehe „Einbauanweisung“!

- Brennluftansaugleitung (1) mit geschlitzter Seite am Heizgerät-Brennluftstutzen aufstecken und mit Schlauchschelle befestigen

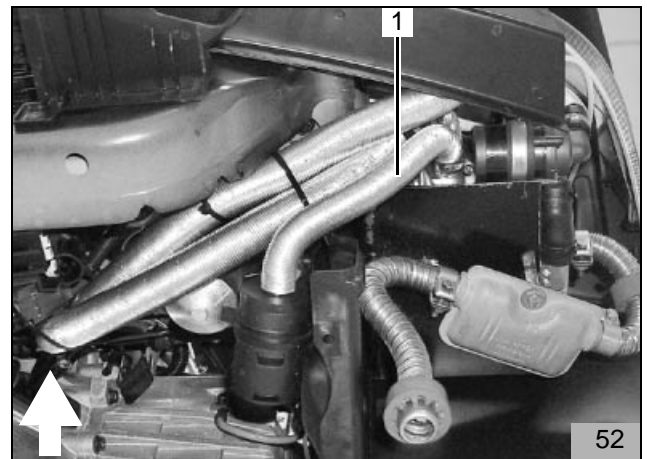

- Luftansaugchalldämpfer (1) bis zum Anschlag in Brennluftansaugleitung eindrehen
- Brennluftansaugleitung gemäß Bild 52 und Bild 53 verlegen
- Bohrung Ø 6 mm gemäß Bild 53 in Motorraum-Seitenverkleidung bohren
- Halteclip (2) in Bohrung einrasten und Luftansaugchalldämpfer (1) einclippen

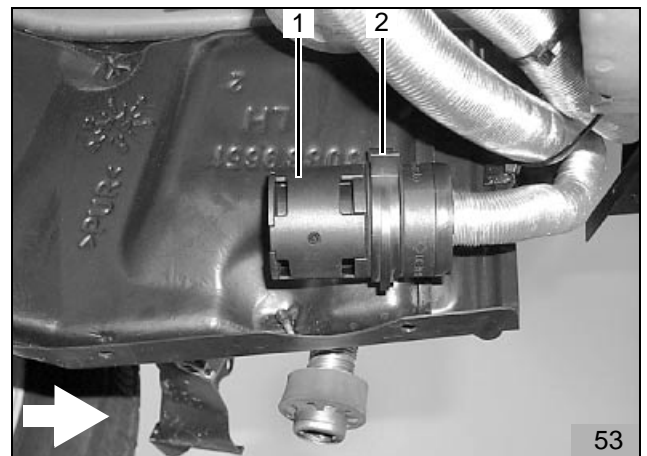

## Brennstoffeinbindung

### ACHTUNG:

Brennstoffleitung so verlegen, dass sie gegen Steinerschlag geschützt ist! An scharfen Kanten Brennstoffleitung und Kabelbaum mit Scheuerschutz versehen!

- Mecanyl-Brennstoffleitung (1) mit Schlauchstück (2) und Schlauchschellen am Heizgerät anschließen
- Mecanyl-Brennstoffleitung (1) entlang des Heizgerät-Kabelbaumes zur Spritzwand verlegen
- Mecanyl-Brennstoffleitung und Kabelbaum Dosierpumpe entlang der fahrzeugeigenen Kraftstoffleitungen an der Spritzwand zum Unterboden und dann zum Kraftstofftank des Fahrzeugs verlegen

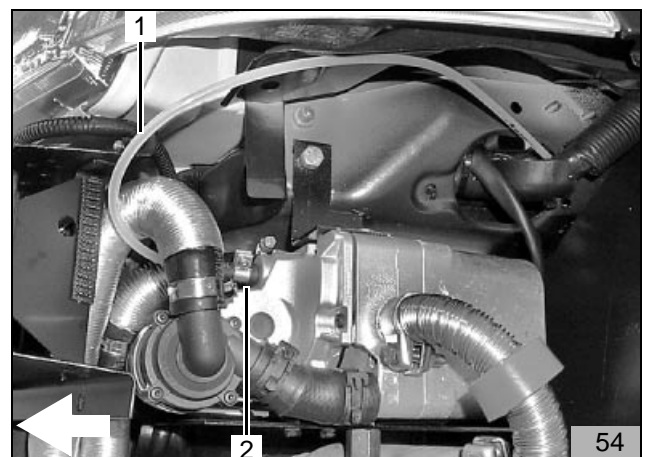

**Dosierpumpe**

**HINWEIS:**

Einbaulage der Dosierpumpe beachten, siehe "Einbauanweisung"!

- Winkel (1) gemäß Bild biegen
- Winkel (1) mit Langloch gemäß Bild mit fahrzeugeigener Schraube (2) der Handbremsseil-Halterung befestigen

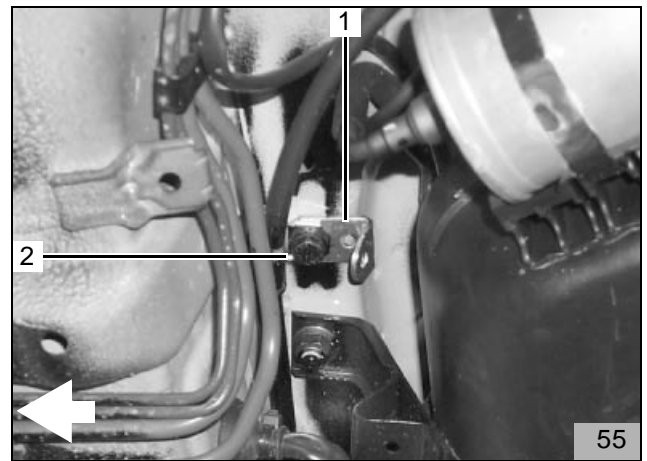

- Schwingmetallpuffer (1) mit Bundmutter am Winkel (56/2, 55/1) befestigen
- Dosierpumpe (3) mit gummierter Rohrschelle (4) und Bundmutter gemäß Bild am Schwingmetallpuffer (1) befestigen

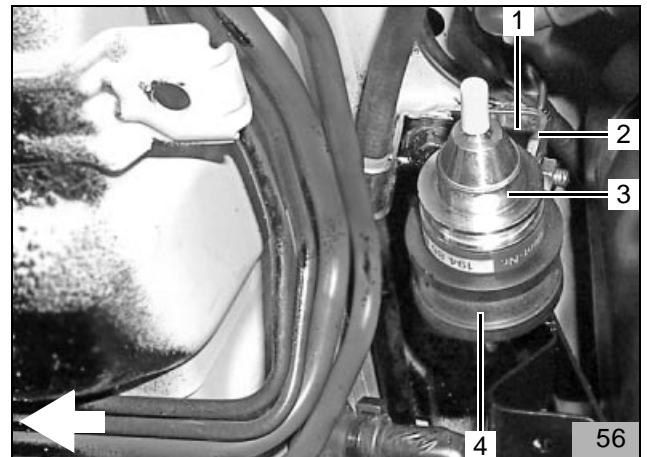

- Mecanyl-Brennstoffleitung (2) gemäß Bild ablängen
- Mecanyl-Brennstoffleitung (2) mit Schlauchstück und Schlauchschellen an der Druckseite der Dosierpumpe (Seite mit Stecker) anschließen
- Kabelbaum (1) an der Dosierpumpe ablängen, Gummitülle aufschieben, Flachstecker ancrimpen, Steckergehäuse komplettieren und Kabelbaum an der Dosierpumpe anstecken
- Mecanyl-Brennstoffleitung und Kabelbaum der Dosierpumpe mit Kabelbindern befestigen

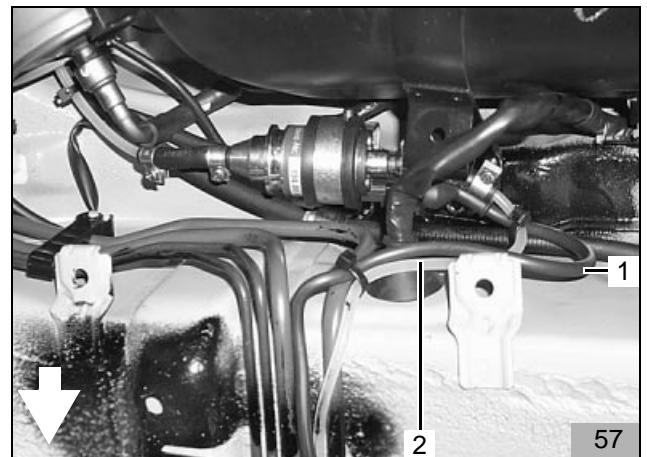

## Brennstoffentnahme

### ACHTUNG:

Tankdeckelverschluss des Fahrzeugs öffnen, Tank belüften und Tankverschluss wieder schließen!

Auslaufenden Kraftstoff mit geeignetem Behälter auffangen!

Die Brennstoffentnahme erfolgt mit einem Tankentnehmer aus der Tankarmatur

- Tankarmatur gemäß Herstellerangabe ausbauen
- Lochbild für Bohrung (1) gemäß Bild auf Tankarmatur übertragen
- Bohrung  $\varnothing$  8,0mm (1) bohren

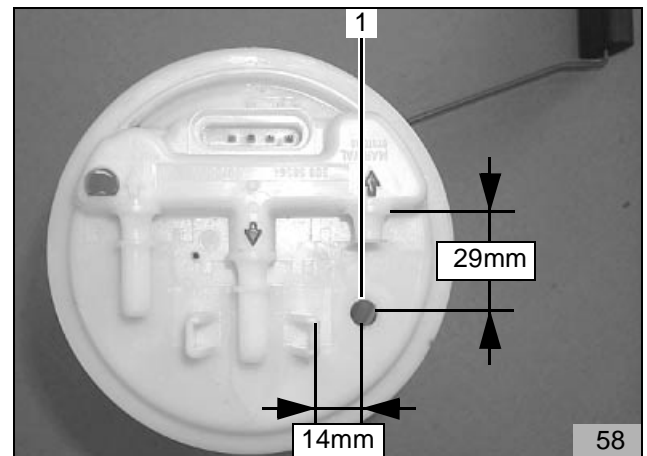

- Tankentnehmer (1,2) gemäß beiliegender Schablone biegen und ablängen
- Tankentnehmer (1,2) gemäß Bild mit 2 Gummidichtungen, 2 Unterlegscheiben und Stoppmutter in Tankarmatur einsetzen und befestigen

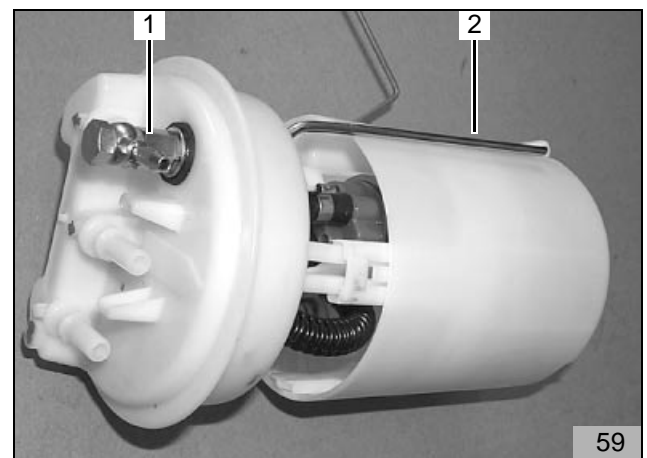

- Tankarmatur gemäß Herstellerangabe wieder einbauen
- Reststück der Mecanyl-Brennstoffleitung mit Schlauchstück (1) und Schlauchschellen am Tankentnehmer anschließen
- Hohlschraube (2) festziehen

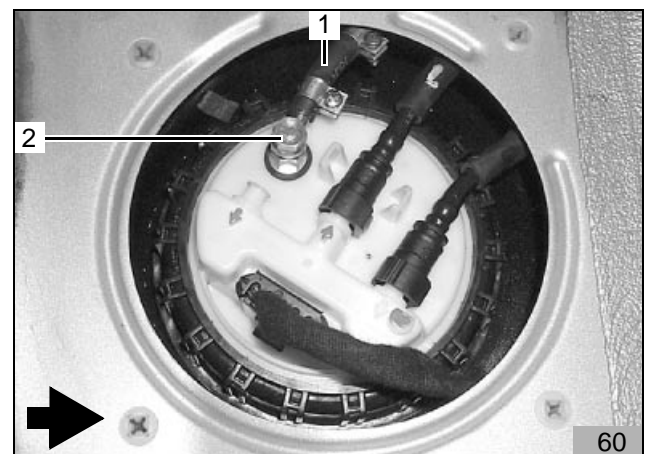

- Abdeckung der Tankarmatur an der angezeigten Markierung gemäß Bild ausschneiden

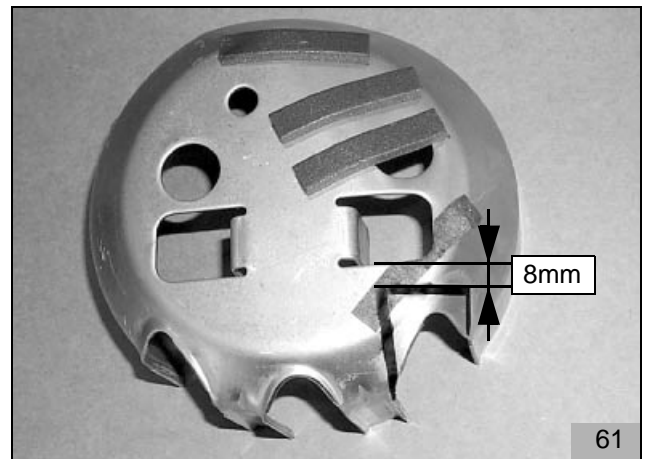

- Ausschnitt gemäß Bild sorgfältig entgraten



**ACHTUNG:**

Auf Freigängigkeit von Schlauchstück (1) achten!

- Abdeckung der Tankarmatur gemäß Bild auf Tankarmatur aufsetzen, dabei auf Freigängigkeit von Schlauchstück (1) achten

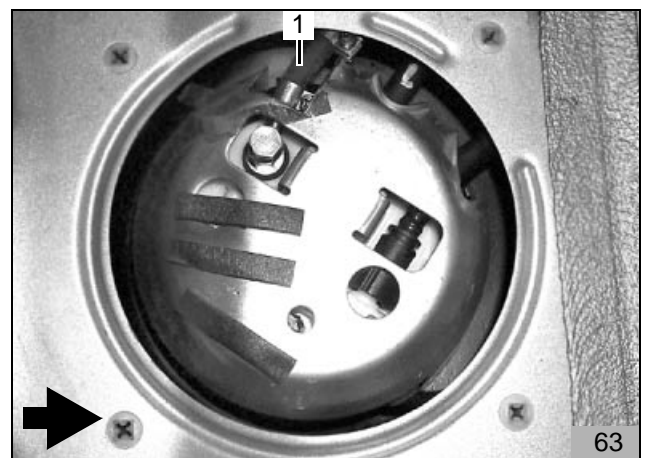

- Mecanyl-Brennstoffleitung (1) vom Tankentnehmer zur Saugseite der Dosierpumpe (3) verlegen
- Mecanyl-Brennstoffleitung (1) ablängen und mit Schlauchstück (2) und Schlauchschellen an der Saugseite der Dosierpumpe (Seite ohne Stecker) anschließen
- Mecanyl-Brennstoffleitung mit Kabelbindern befestigen

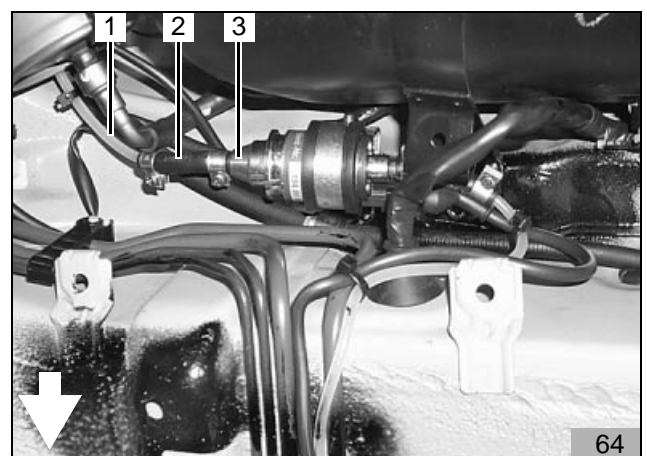

### Unterfahrschutz bearbeiten

- An Position des Abgasaustritts (1) Bohrung Ø 42 mm gemäß Bild in Unterfahrschutz bohren
- Abgasleitung-Endstück (2) und Profilgummi (1) gemäß Bild positionieren

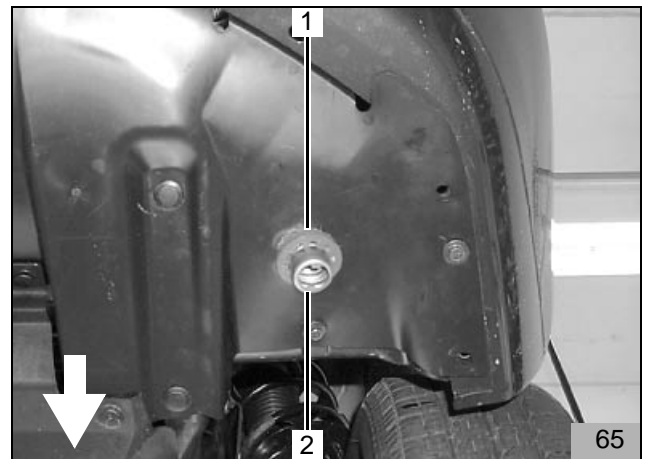

### Abschließende Arbeiten

- Fahrzeugbatterie anklemmen
- Demontierte Teile in umgekehrter Reihenfolge wieder montieren
- Alle Schlauchleitungen, Schlauch- und Rohrschellen sowie alle elektrische Anschlüsse auf festen Sitz prüfen
- Alle losen Leitungen mit Kabelbindern sichern
- Heizgerätekompontenten mit Korrosionsschutzwachs (Tectyl ML, Bestell-Nr. 111329) einsprühen
- Motor starten, Wasserkreislauf nach Angaben des Fahrzeugherstellers entlüften, Kühlwasser nachfüllen
- Fahrzeugheizung auf „warm“ und Gebläse auf Stufe 2 stellen
- Webasto-Heizung einschalten, siehe „Betriebsanweisung/Einbauanweisung“

### HINWEIS:

Einbaubestätigung auf der Rückseite der beiliegenden EG-Typgenehmigung ausfüllen und dem Kunden aushändigen!



*Feel the drive*

Webasto Thermosysteme International GmbH  
Postfach 80 - D-82132 Stockdorf - Hotline 0 18 05 / 93 22 78  
Hotfax (0395) 55 92-353 - <http://www.webasto.de>

Printed in Germany 06/03 Druck: Steffen



# Biegeschablone Volvo V40 Benzin

