

Инструкция по установке

Для жидкостного подогревателя

Thermo Top Evo Comfort +

SUBARU FORESTER

Автомобиль с левым рулем

Марка	Модель	Тип	Год	EG-BE-No. / ABE
SUBARU	FORESTER		С 2019	

Мотор	Топливо	Стандарт	КПП	[kW]	CC [см³]	Мотор
2 литра	Бензин	Euro 6	CVT	110	1995	FB20

Особенности	Допущенные модификации	SKODA RAPID
Допущенные модификации	2 зонный автоматический климат-контроль	x
	Кнопка SRART	x
	Полный привод	x
	Система Start-Stop	x
	Светодиодные фары	x
	Омыватель фар	x

Время на работу	Записи
7,0 часов	

Данное монтажное руководство составлено при содействии официального дилерского центра SUBARU в г. Новосибирск – **ООО «Фастар»**

Содержание

- 1 Список сокращений
- 2 Перечень необходимого оборудования
- 3 Об этом документе
- 4 Техническая информация
- 5 Подготовительные действия
- 6 Обзор установки
- 7 Электрическая схема
- 8 Механическая часть
- 9 Система охлаждения
- 10 Топливная система
- 11 Воздухозаборная система
- 12 Выхлопная система
- 13 Орган управления
- 14 Финальная работа
- 15 Инструкция по эксплуатации

1 Список сокращений

DP	Топливный насос
HG	Подогреватель
RSH	Релейно-предохранительный блок
SH2	Предохранительный блок в моторном отсеке
UP	Циркуляционный насос
TM	Таймер MultiControl Car

2 Перечень необходимого оборудования

2.1 Примечание

Настоящая документация по установке применяется к транспортным средствам, перечисленным на стр. 1, при условии, что технические изменения транспортного средства не влияют на установку, любые претензии по ответственности исключены. В зависимости от версии транспортного средства и оборудования, во время установки могут потребоваться изменения в отношении данной документации по установке. Типы транспортных средств и двигателей, варианты оборудования и другие технические характеристики, не перечисленные в данной документации по установке, не были проверены. Однако возможна установка в соответствии с данной документацией по установке.

2.2 Используемые компоненты

Оборудование	Кол-во	Идент.номер
Thermo Top Evo Comfort +	1	9036778B
Thermo Top Evo Start	1	1325916C
Таймер MultiControl Car	1	9029783C
или		
Телестарт T91	1	9028761A
или		
Thermo Call TC4 Entry	1	9032129A
или		
Thermo Call TC4 Advanced	1	9032141A
Дополнительно		
Защита шлангов от перетирания	1	1318960A
Изоляция	1	1319670A
Пластина монтажная (сталь). Упаковка из 10 шт.	0,1	9007918A
Диодная сборка	1	1319843A
Гайка закладная М6 Ø9 мм уп. 10 шт.	0,3	9011635B

2.3 Информация об общем времени установки

Общее время установки включает в себя время, необходимое для монтажа и демонтажа компонентов, специфичных для транспортного средства, время установки подогревателя и все остальное время, необходимое для интеграции системы и первоначального запуска подогревателя.

Общее время установки может варьироваться для оборудования транспортного средства, отличного от предусмотренного.

2.4 Рекомендации по установке

Предупредите владельца автомобиля предоставлять автомобиль не более чем с 1/4 топливного бака. Варианты установки органов управления должны быть согласованы с конечным потребителем. В зависимости от требуемого места и инструкций изготовителя транспортного средства рекомендуется использовать аккумуляторную батарею транспортного средства с более высокой электрической емкостью.

3 Об этом документе

3.1 Цель документа

Данная документация по установке является частью продукта и содержит всю информацию, необходимую для обеспечения профессиональной установки конкретного оборудования:

Thermo Top Evo

3.2 Гарантия и ответственность

Webasto не несет ответственности за дефекты, повреждения и травмы, возникшие в результате несоблюдения правил монтажа, ремонта и эксплуатации содержащихся в них информационных материалов. Это исключение ответственности, в частности, относится к ненадлежащим установкам и ремонтам, не сертифицированным установщикам или в случае использования не оригинальных запасных частей. Монтаж оборудования должен осуществляться в соответствии с общими, стандартными правилами монтажа. При демонтаже и монтаже отдельных компонентов транспортного средства соблюдайте инструкции и указания соответствующего изготовителя транспортного средства. Пуско-наладочные работы должны производиться сертифицированными специалистами и должны быть выполнены с помощью диагностического оборудования Webasto Thermo Test. При установке программируемого модуля управления (например, ШИМ-модуля) необходимо проверить и/или отрегулировать соответствующие настройки данного модуля.

3.2.1 Нормативные акты, регулирующие установку

Подогреватель Thermo Top Evo - испытан и одобрен в соответствии с ECE-R10 (EMC) и ECE-R122 (подогревателем). Положения настоящих руководящих принципов имеют обязательную силу в рамках директивы 70/156 / EEC и / или 2007/46 / EC (для новых моделей транспортных средств от 29/04/2009) и должны также соблюдаться в странах, в которых отсутствуют специальные правила. Подогреватель лицензирован в соответствии с пунктом 19, раздел 3, № 2b StVZO (немецкого органа по лицензированию дорожного движения).

3.3 Безопасность

Для установки и ремонта оборудования "Вебасто" необходимы специальные знания и оборудование. Для получения, которых следует пройти техническое обучение. Необходимо соблюдать правила, содержащиеся в общих инструкциях по установке и эксплуатации оборудования «Вебасто».

3.3.1 Информация по технике безопасности при монтаже

Опасность, создаваемая токоведущими частями автомобиля:

- ▶ Перед проведением работ отключите аккумулятор.
- ▶ Всегда соблюдайте требования безопасности.
- ▶ Соблюдайте технику безопасности.

Опасность пожара и утечки токсичных газов из-за неправильной установки

▶ Части транспортного средства, расположенные вблизи Оборудования Вебасто, должны быть защищены от чрезмерного нагревания с помощью следующих мер:

- Соблюдайте минимальные безопасные расстояния.
- Обеспечьте достаточную вентиляцию.
- Используйте огнестойкие материалы или теплозащитные экраны.

Опасность из-за острых краев







- Порезы
- Короткое замыкание из-за повреждения электрического провода
- ▶ Установите протекторы на острые края.

3.4 Использование этого документа

Перед установкой и эксплуатацией нагревателя ознакомьтесь с данной монтажной документацией, инструкциями по установке нагревателя, эксплуатационными инструкциями и прилагаемыми дополнительными листами.

3.4.1 Примечание к документу

Рядом с соответствующим этапом работы имеется опознавательный знак, позволяющий быстро распределить другие применимые документы по компонентам Webasto, подлежащим установке:

Основная документация Webasto	
Документация по автомобилю	
Установка комплекта холодного пуска	
Webasto Comfort A/C control	
Webasto Standard A/C control	
Баковый заборник FuelFix	
Оконечник выхлопной трубы (EFIX)	

Воздухозаборный глушитель	
Кронштейн	

3.4.2 Используемые символы



ВНИМАНИЕ

Вид и источник риска

Последствия: несоблюдение инструкций может привести к смерти

► Предпримите действия по защите себя от рисков



Ссылка на конкретные документы изготовителя транспортного средства



Обратите внимание на специальную техническую особенность

3.4.3 Символы действий

Механ-ие работы	Электро-системы	Высокое напряжение	Охлаждение
Воздухо-забор	Топливо	Выхлоп	ПО

3.4.4 Ориентирующие знаки

Стрелка указывает положение на транспортном средстве и угол обзора		

3.4.5 Использование указателей

	Необходимое действие
	Результат действия
	Позиция на рисунке
	Номера позиций для описания изображений для электрических проводов и секций шлангов системы охлаждения

4 Техническая информация

Технические характеристики, размеры

- Все диаметры в мм
- Перфорированные кронштейны и монтажные углы показаны в масштабе
- Обратите внимание на данные о масштабе на шаблонах

Необходимые моменты затяжки

- Момент затяжки болтов подогревателя 5x13 и болтов подогревателя 5x11 = 8 Нм
- Момент затяжки винта 5x15 фиксирующей пластины вводных жидкостных штуцеров = 7 Нм
- Момент затяжки 5x12 болта составного кронштейна подогревателя = 6Нм
- Затяните другие болтовые соединения в соответствии с инструкциями изготовителя или в соответствии с состоянием оборудования.

Необходимые специальные инструменты

- Плоскогубцы пружинных хомутов для жидкостных шлангов
- Плоскогубцы клик-хомутов для топливных шлангов
- Обжимные плоскогубцы
- Нож для жидкостного шланга
- Автоматический стриппер провода 0.2-6 мм
- Зажимные плоскогубцы для кабельных наконечников 0.5-10 мм
- Зажимные плоскогубцы на разъем-вилка 0.14-6 мм
- Зажимные плоскогубцы для соединителя 0.25-6 мм
- Динамометрический ключ для 2,0-10 нм
- Маркер
- Webasto Thermo Test диагностическое оборудование, с необходимым программным обеспечением
- Дрель со сверлом 6мм
- Клепальник закладных гаек
- Ножовка по металлу
- Съёмник гайки топливной станции SUBARU

5 Подготовительные действия

5.1 Подготовка транспортного средства



Дополнительную информацию можно найти в технической документации производителя транспортного средства.

Автомобиль	Компоненты, подлежащие удалению	Документы
Общие	<ul style="list-style-type: none">▶ Открыть крышку топливного бака▶ Провентилировать топливный бак▶ Закрыть крышку топливного бака▶ Сбросить давление системы охлаждения	
Моторный отсек и кузов	<ul style="list-style-type: none">▶ АКБ▶ Крышка расширительного бачка▶ Блок управления мотором▶ Защита двигателя▶ Верхняя крышка мотора▶ Нижняя защита мотора	
Салон автомобиля	<ul style="list-style-type: none">▶ Боковая накладка лобового стекла левая▶ Нижняя крышка панели со стороны водителя	



Выполните следующие работы только во время соответствующей последовательности установки:



Внимание

Опасность пожара и взрыва из-за утечки топлива и выхода паров топлива.

Салон автомобиля	<ul style="list-style-type: none">▶ Заднее пассажирское сиденье	
Кузов	<ul style="list-style-type: none">▶ Снимите лючок пола для доступа к топливному баку▶ Выньте насосную станцию, открутив большую гайку	

5.2 Подготовка отопителя

Моторный отсек	<ul style="list-style-type: none">▶ Прикрепите дубликат этикетки отопителя в соответствующем месте в моторном отсеке	
----------------	--	--

6 Обзор установки



Рис.1

Легенда к обзору установки

Обозначение	Наименование компонента
DP	Топливный насос
HG	Отопитель
TM	Таймер
RSH	Блок реле салона
SH2	Блок предохранителей моторного отсека
UP	Циркуляционный насос

Расположение отопителя

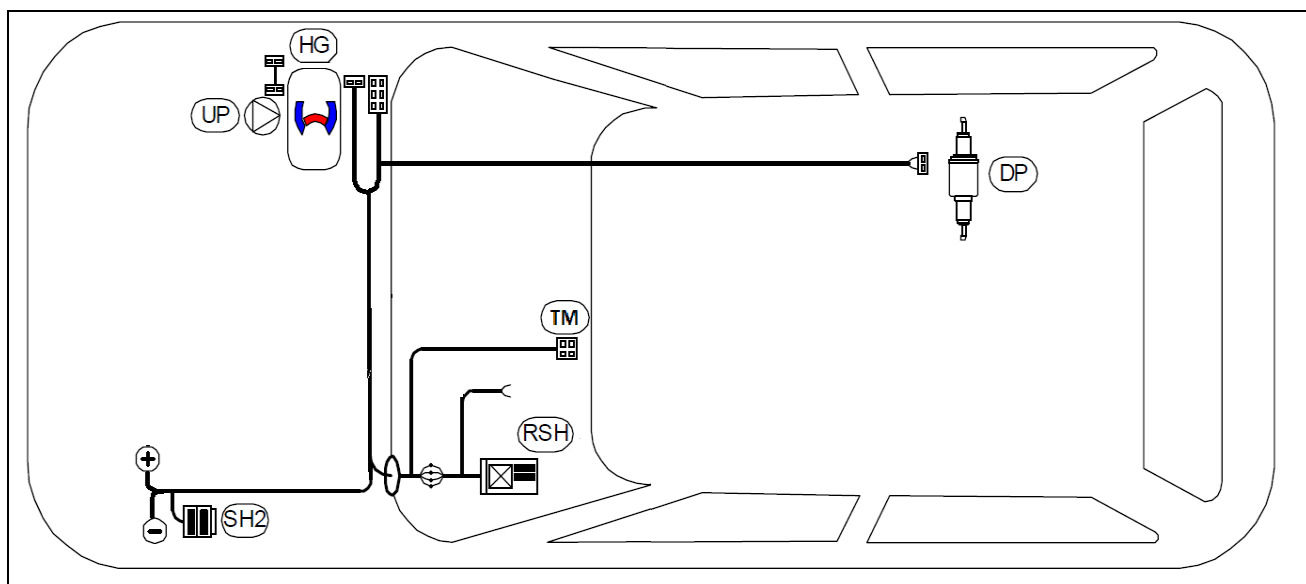

1 Отопитель

Рис.2



7 Электрическая схема моторного отсека



Рис.3

- 1 Плюсовая клемма
- 2 Минусовая клемма
- 3 SH2
- 4 Ø13, гофра проводки
- 5 Ø13, гофра проводки
- 6 Ответвление на отопитель
- 7 Жгут топливного насоса
- 8 Жгут салонного блока реле
- 9 Жгут органа управления

Крепление SH2

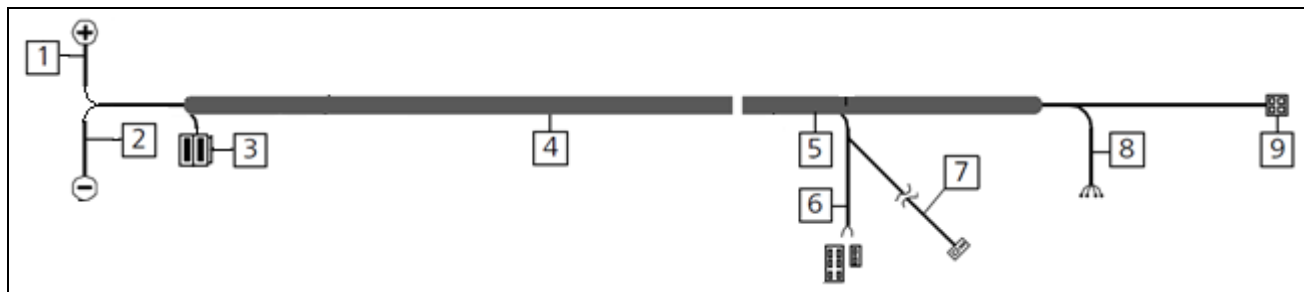

- 1 Предохранители F1/F2

Рис.4



Подключение плюсового контакта



- 1 Плюсовой провод Вебасто
- 2 Плюсовая клемма АКБ

Рис.5

Подключение минуса

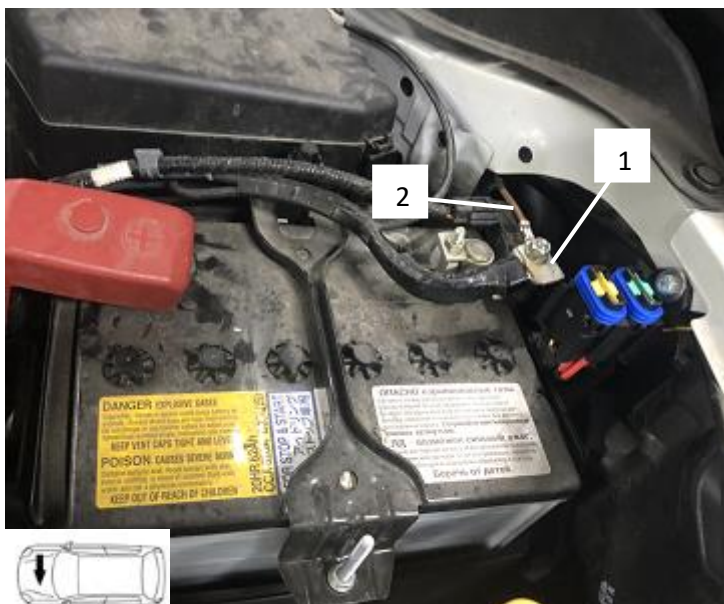

- 1 Минусовая клемма АКБ
- 2 Минусовой провод Вебасто

Рис.6

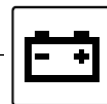

Прокладка жгутов проводов отопителя

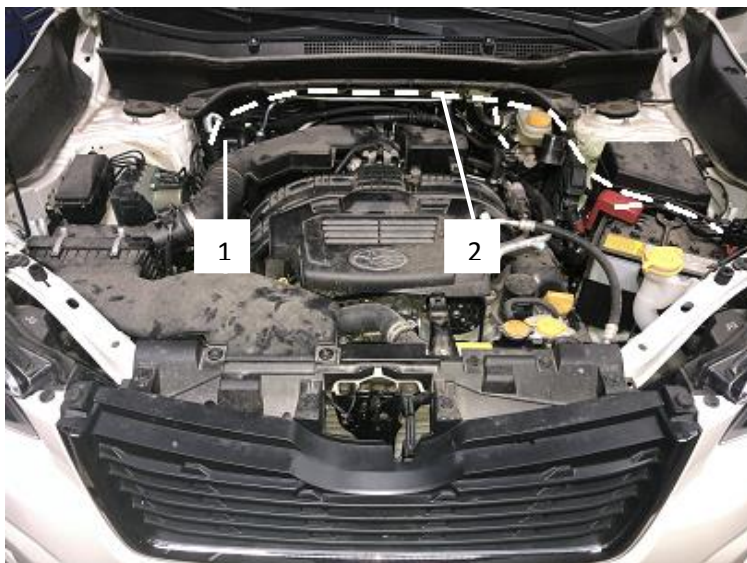

- 1 Разъемы отопителя
- 2 Жгут проводов отопителя, зафиксируйте пластиковыми хомутами (стяжками)

Рис.7

Проход в салон автомобиля



- 1 Проткнуть резиновое уплотнение, протянуть провода в салон. Исключить возможность затекания влаги в салон.

Рис.8

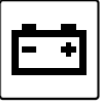

Соединение релейного блока салона

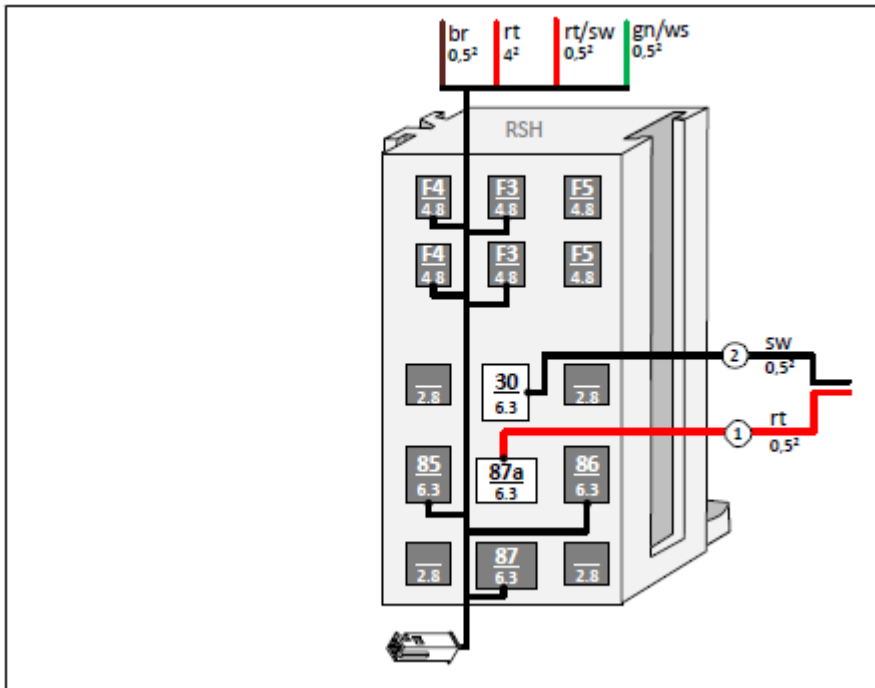

► Предварительная схема соединения жгута проводов и релейного блока.

Рис. 9

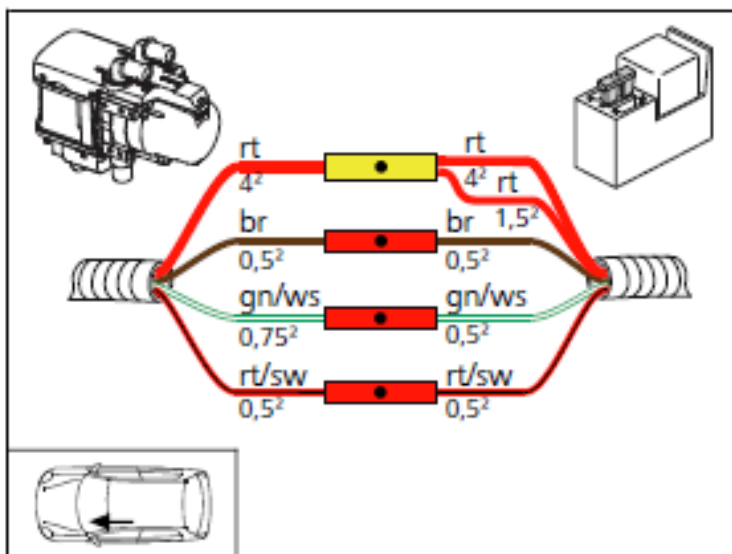

► Соединение жгутов проводов основного жгута отопителя и предохранительного блока салона

Рис.10



Схема подключения системы автоматического кондиционирования воздуха

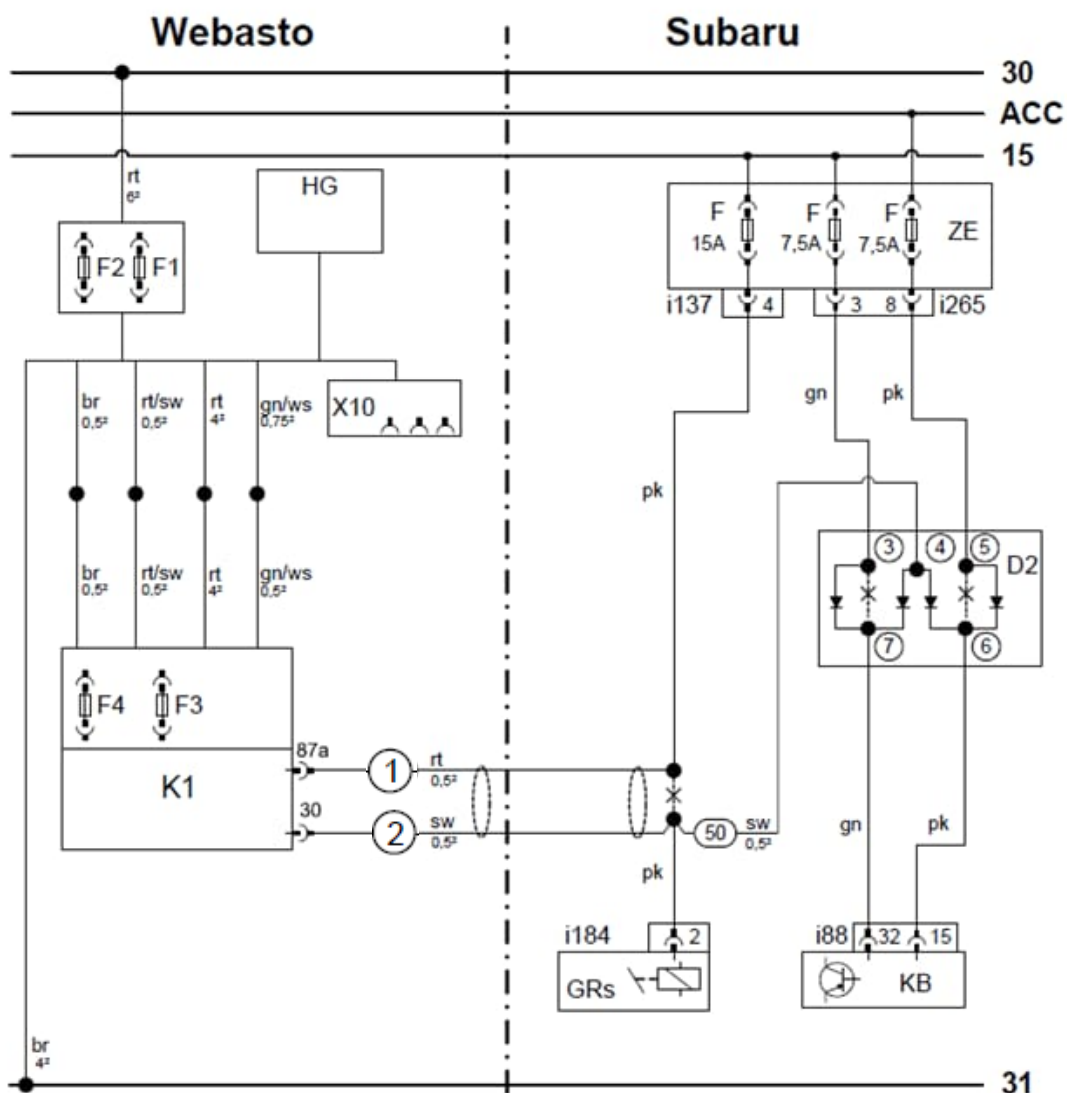

Легенда

Webasto компоненты		Subaru компоненты		Цвета	
HG	Отопитель TTEvo	ZE	Блок предохранителей	rt	красный
F1	Предохран. 20A	GRs	Реле мотора	sw	черный
F2	Предохран. 30A	KB	Блок управления климатом	gn	зеленый
F3	Предохран. 1A			pk	розовый
F4	Предохран. 25A			ws	белый
X10	4-пин разъем органа управления			br	коричневый
D2	Диодная сборка				
K1	Релейный блок салона				

Рис.11

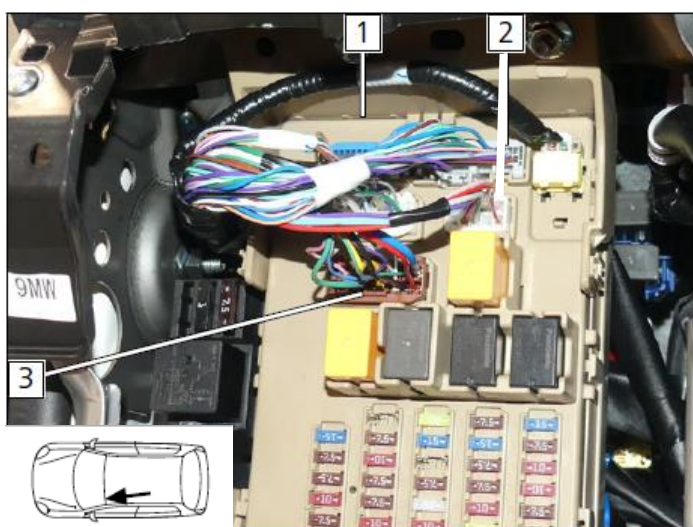
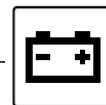

- 1 ZE – блок предохранителей
- 2 Разъем блока предохранителей i265
- 3 Разъем блока предохранителей i137

Рис.12

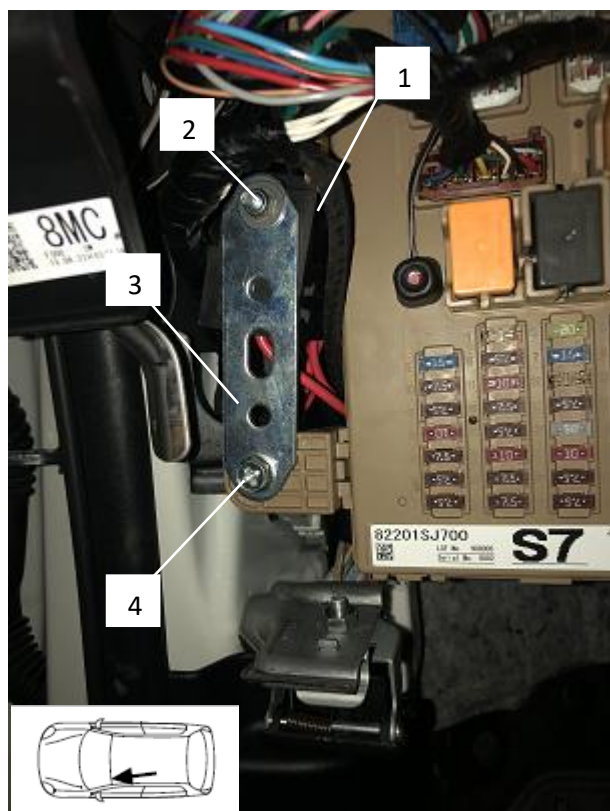

- 1 Установка релейного блока в салоне автомобиля
- 2 Закрепить блок реле на монтажной планке используя Болт М5Х16 Гайка М5-8
- 3 Монтажная пластина
- 4 Закрепить релейный блок штатным монтажным болтом М6 блока предохранителей.

Рис.13



Рис.14

- 1 Розовый (pk) провод разъема i184 (pin 2)
- 2 Розовый (pk) провод разъема i137 (pin 4)
- 1 Красный (rt) провод от К1 / 87а жгута проводов отопителя
- 2 Черный (sw) провод от К1 / 30 жгута проводов отопителя
- 50 Соединить контакт 4 диодной сборки D2 с черным (sw) проводом релейного блока К1/30

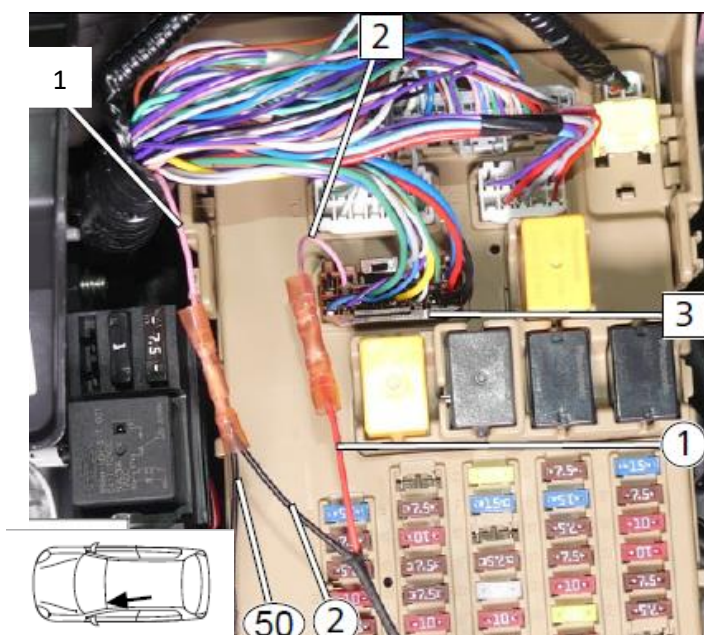
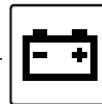

Рис.15

- 1 Розовый (pk) провод разъема i88 pin 15
- 2 Розовый (pk) провод разъема i265 pin 8
- 3 Зеленый (gn) провод разъема i88 pin 32
- 4 Зеленый (gn) провод разъема i265 pin 3

► Произвести соединения согласно схеме подключения

► Соединить розовый (pk) провод диодной сборкой контакты 6 и 5

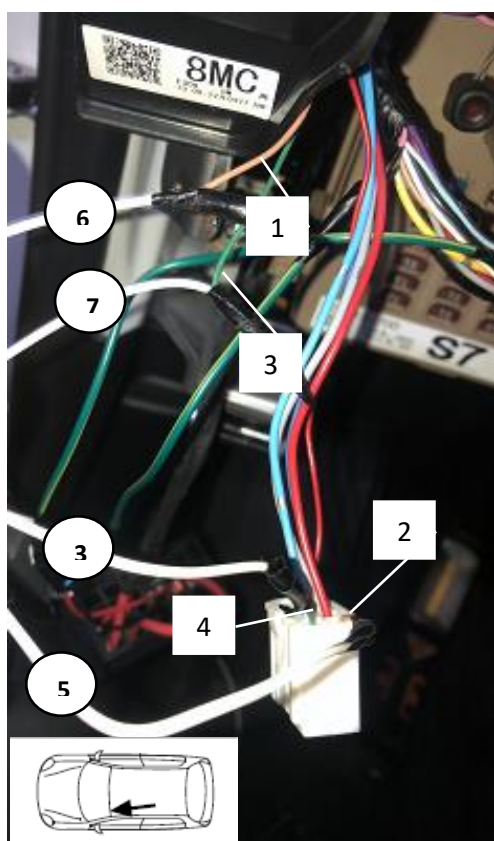
► Соединить зеленый (gn) провод диодной сборкой контакты 7 и 3



8 Механическая часть

8.1 Подготовка места установки

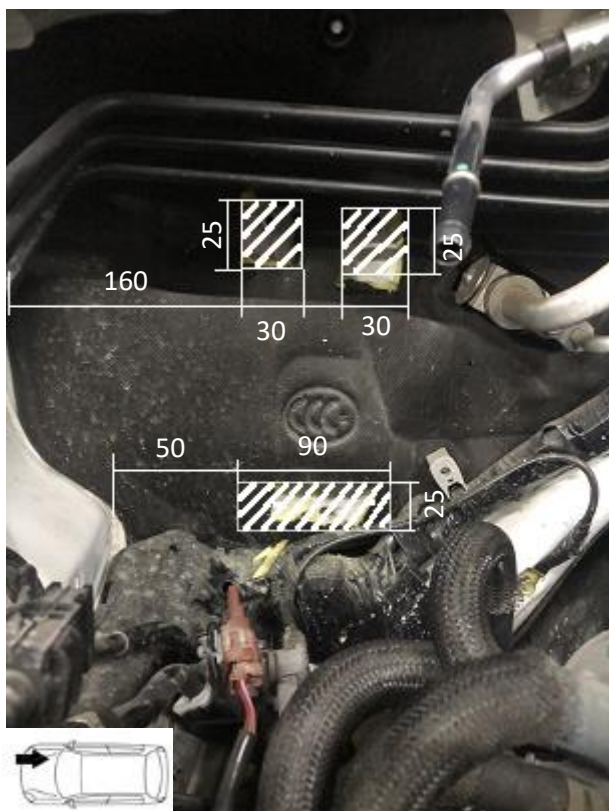

► Вырезать теплоизоляцию под крепление кронштейна

Рис.16

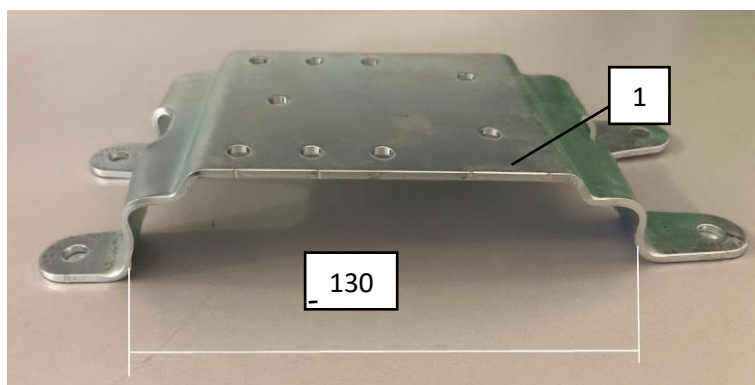

1 Подготовить монтажный кронштейн.

Рис.17

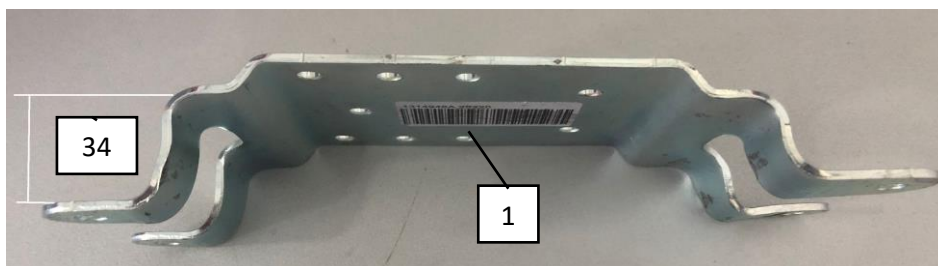

1 Подготовка монтажного кронштейна.

Рис. 18

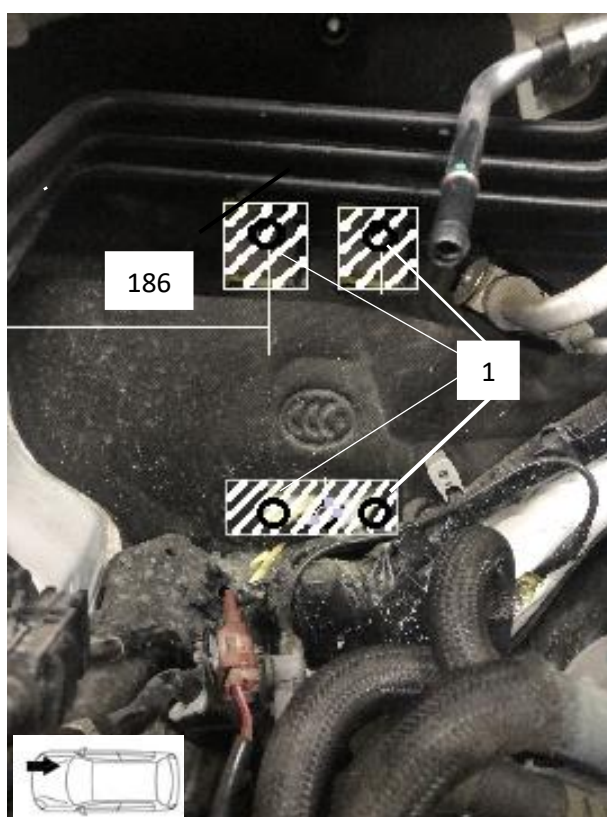

1 Приложите монтажный кронштейн к месту установки, разметьте места сверления, сделайте отверстия. После рассверловки покройте отверстия защитным грунтом. Установите закладные клепки –М6 Х15,5 4 шт.

Рис. 19

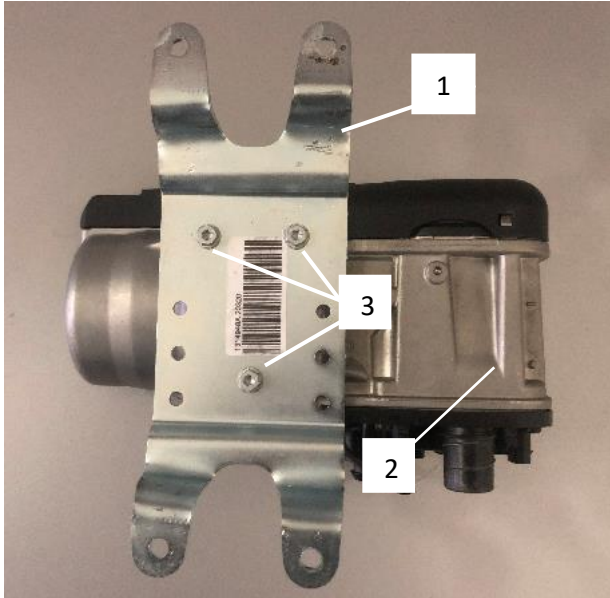

- 1 Кронштейн
- 2 Отопитель
- 3 Монтажные болты d=5мм

Рис.20

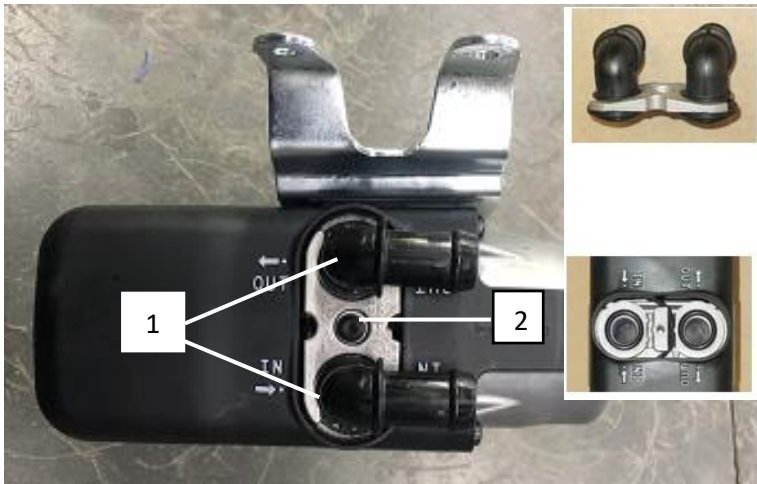

- 1 Жидкостные штуцера
- 2 Монтажный шуруп

Рис.21



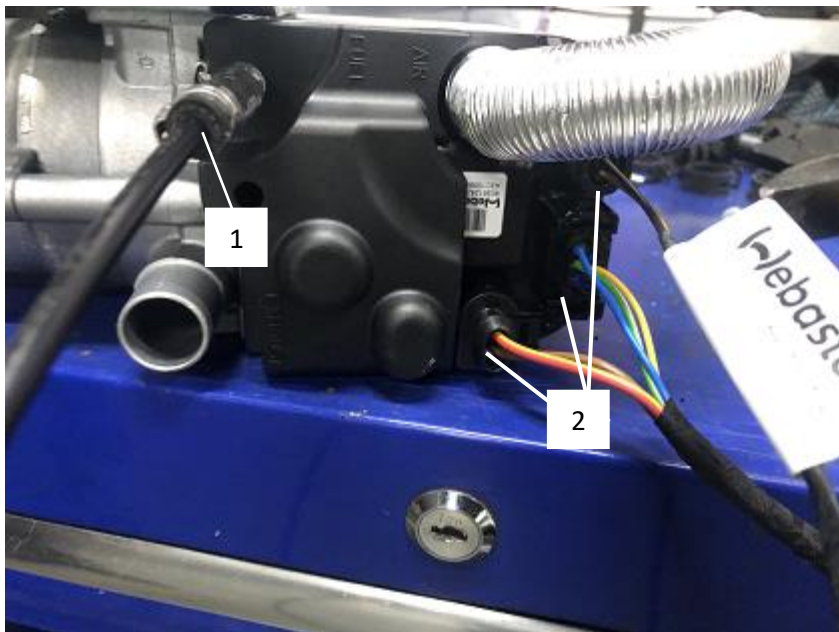

- 1 Подключить топливопровод к отопителю.
- 2 Подключить разъемы основного жгута проводов и провод на циркуляционный насос к блоку управления отопителем.

Рис.22

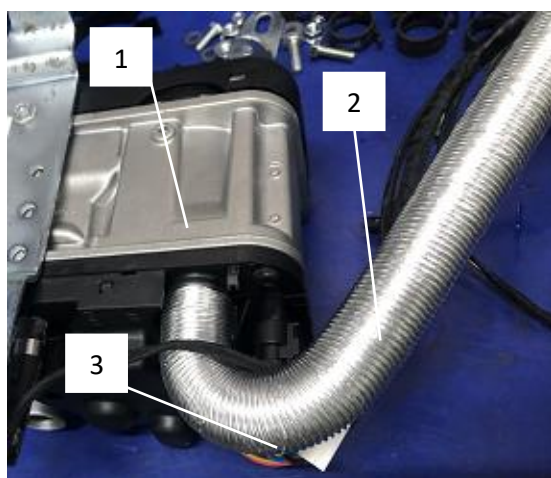

- 1 Отопитель.
- 2 Гофра забора воздуха для горения.
- 3 Дренажное отверстие $d=2\text{мм}$.

Рис.23



Закрепите отопитель на монтажное место.

Использовать:

- 1 Болт М6Х20 – 4 шт.

Рис.24

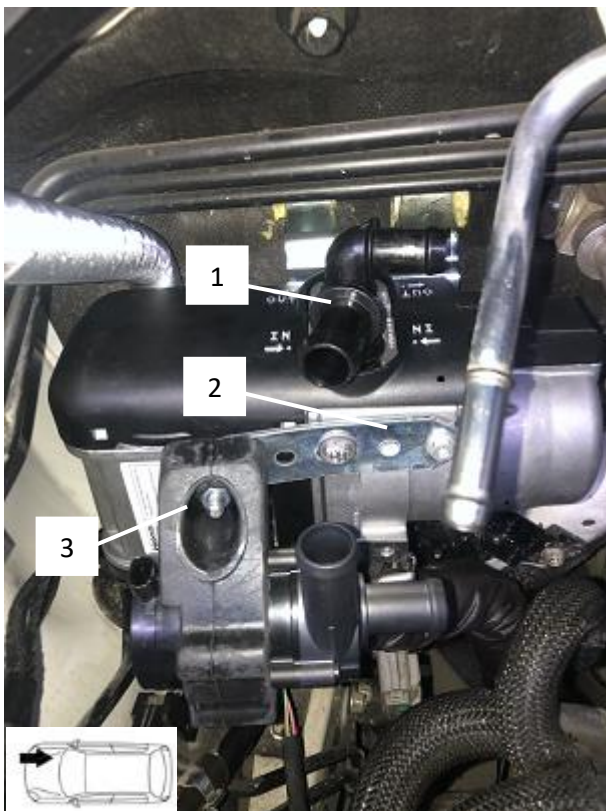

- 1 Повернуть жидкостный штуцер отопителя.

- 2 Закрепить монтажную пластину на отопитель

Использовать:

- Болт М5Х13 - 2шт.

- 3 Закрепить циркуляционный насос к монтажной пластине

Использовать:

Кронштейн циркуляционного насоса.

Болт М6х25 – 1шт.

Гайка М6 – 1шт.

Рис.25

9 Система охлаждения



9.1 Схема жидкостного контура

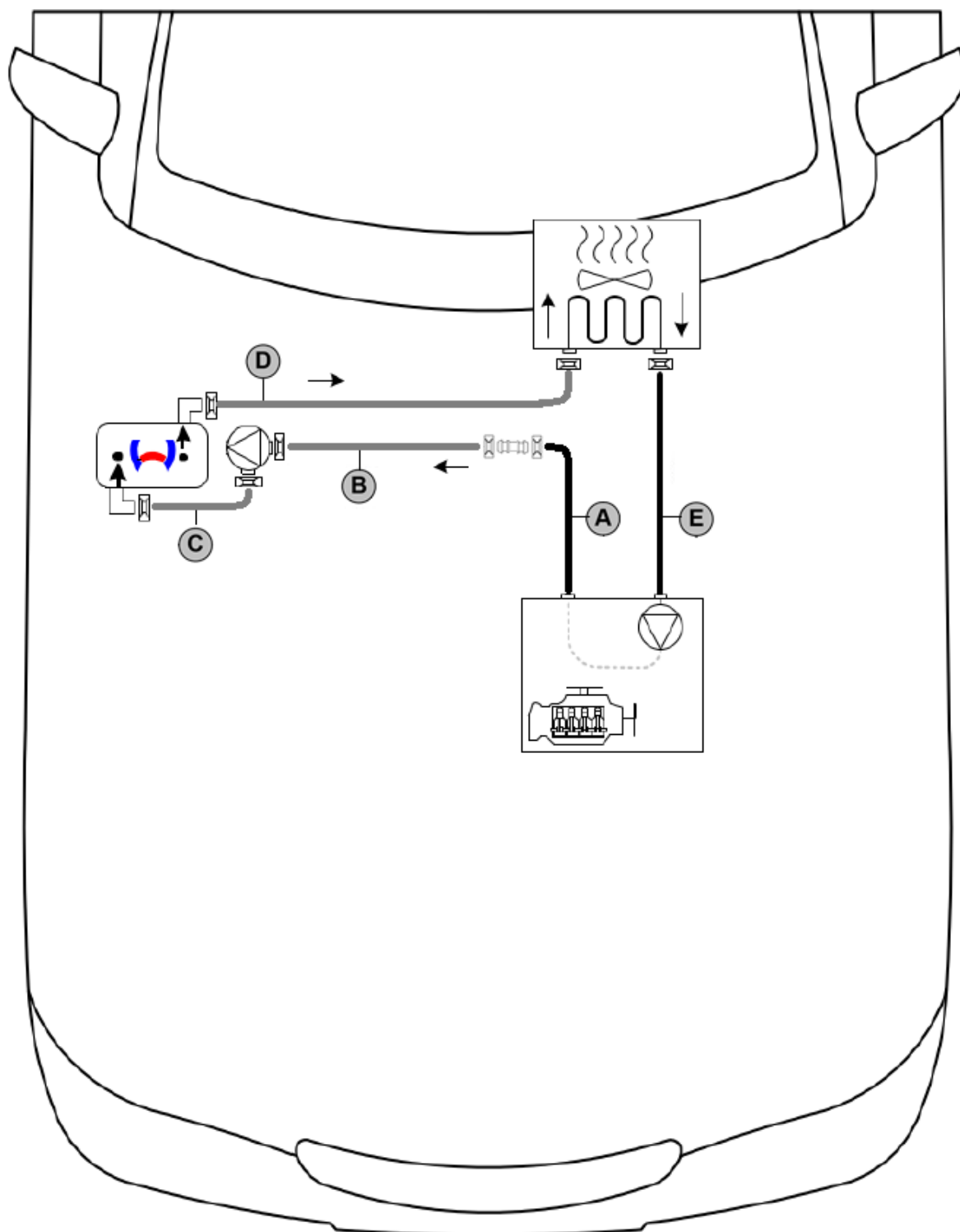

Все пружинные зажимы  = Ø25

Рис.26



Подготовить жидкостные шланги

D Длина жидкостного шланга 570 мм

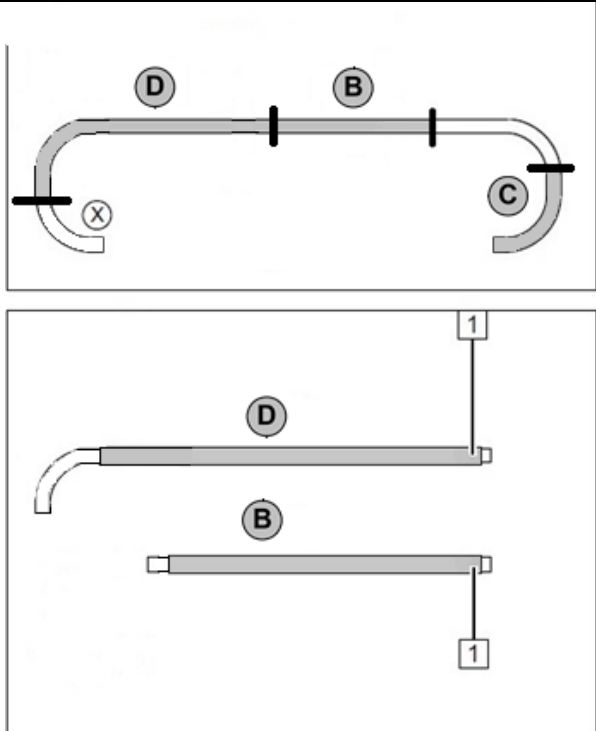
B Длина жидкостного шланга 480 мм

C Длина жидкостного шланга (уголка) 150 мм

1 Для жидкостных шлангов **D** и **B** защиту жидкостных шлангов от перетирания.

Рис. 27



C Подготовить уголок жидкостного шланга

Рис. 28



C Используя уголок жидкостного шланга соединить выходной штуцер циркуляционного насоса и входной штуцер отопителя. Зафиксировать хомутами $\varnothing 25$.

Рис.29



1 Снять штатный жидкостный шланг автомобиля.

Рис.30

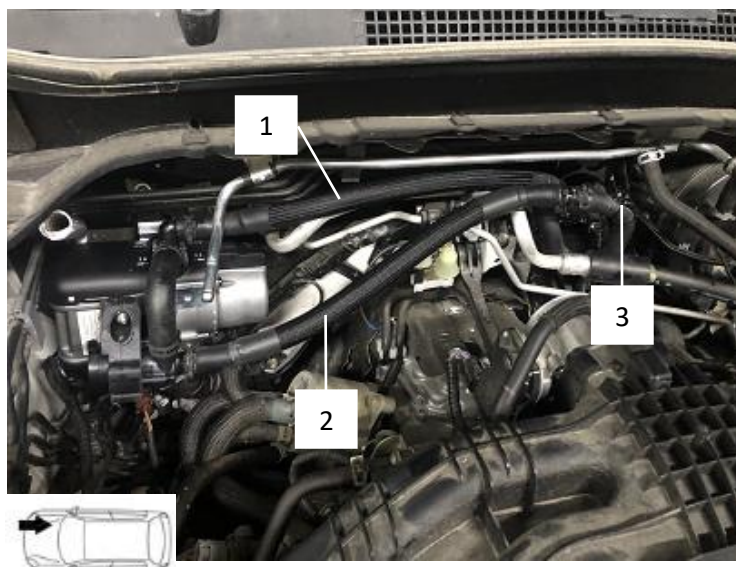

- 1 Жидкостный шланг Webasto с выхода отопителя **D**
- 2 Жидкостный шланг Webasto на вход циркуляционного насоса. **B**
- 3 Жидкостный шланг с выхода двигателя.

Рис.31

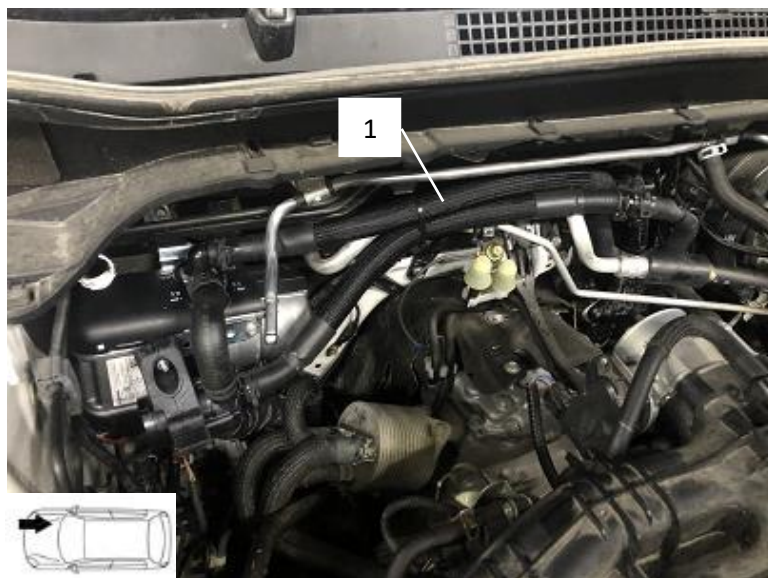

- 1 Для жидкостных шлангов использовать комплект защиты от перетирания 1318960A и зафиксировать пластиковыми хомутами.

Рис.32



10 Топливная система



ВНИМАНИЕ

Опасность пожара и взрыва из-за утечки топлива и выхода паров топлива.

Неправильная установка топливного заборника может привести к повреждению и возгоранию.

- ▶ Избегайте электростатических разрядов и открытого огня
- ▶ При работе с топливной системой обеспечьте достаточную вентиляцию
- ▶ Откройте крышку топливного бака транспортного средства и провентилируйте бак
- ▶ Закройте крышку топливного бака
- ▶ Собирайте любое протекание топлива при работах



Опасность повреждения компонентов

- ▶ Установите топливопровод и жгут проводов топливного насоса так, чтобы они были защищены от удара камнями с дорог
- ▶ Обеспечьте защиту от трения топливопровода и жгута проводов в местах с острыми краями



Рис.33



10.1 Прокладка топливной магистрали

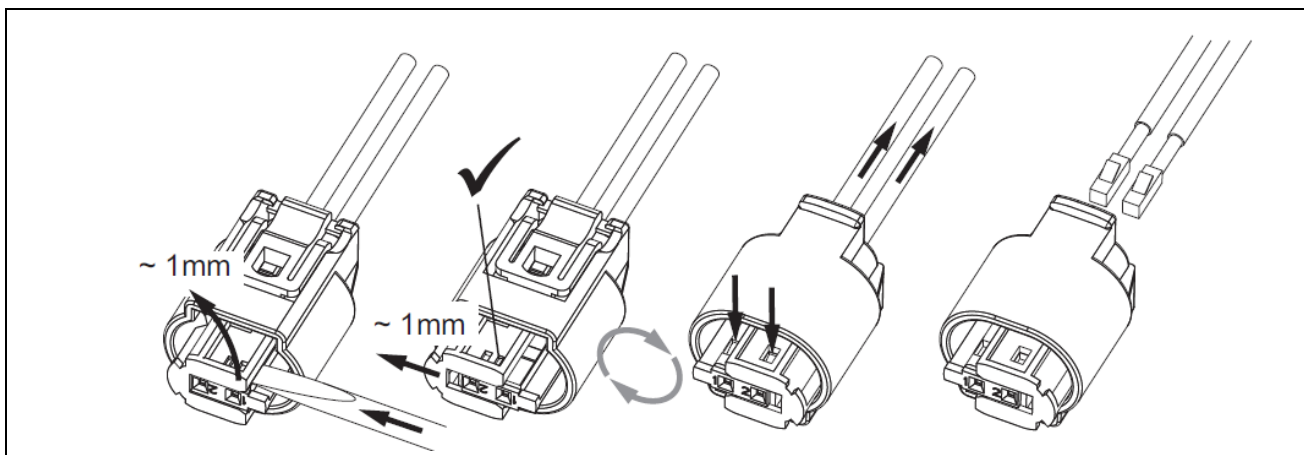

- 1 ► Проложить топливопровод и жгут проводов топливного насоса, протянуть к днищу по штатным топливным трубкам автомобиля. Зафиксировать пластиковыми хомутами.

Рис.34

Прокладка под днищем автомобиля

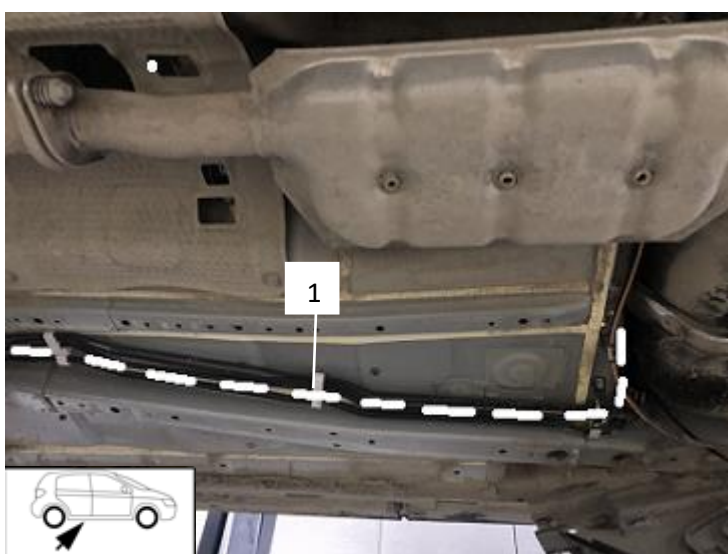

- 1 ► Проложить топливопровод и жгут проводов топливного насоса к месту установки топливного насоса. Закрепить пластиковыми хомутами.

Рис.35



Место установки топливного насоса



Рис.36

- 1 Проложить топливопровод
- 2 Закрепить топливный насос-дозатор на штатном отверстии.
Использовать:
Болт М6
Гайка М6



Рис.37

- 1 Монтажное место топливного насоса дозатора

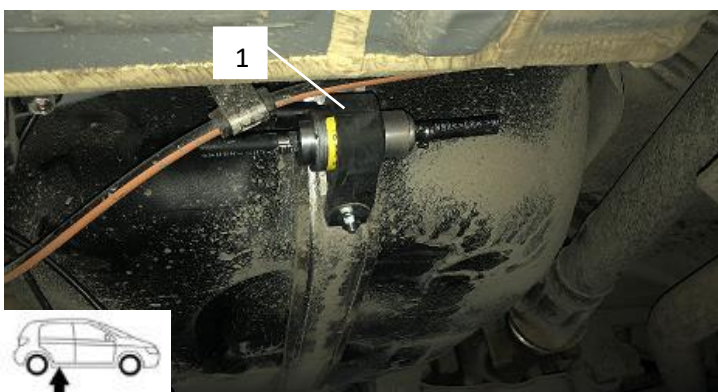

10.2 Установка бакового заборника

Снять заднее сиденье



Опасность повреждения заднего сидения
Демонтируйте заднее сиденье в соответствии с руководством по ремонту производителя автомобиля.

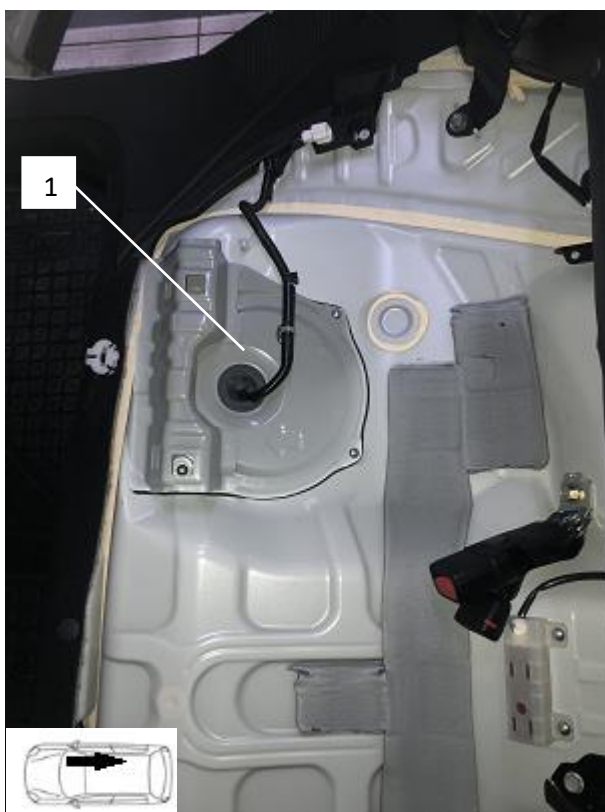

1 Снимите лючок топливного модуля в соответствии с инструкциями производителя автомобиля.

Рис.38

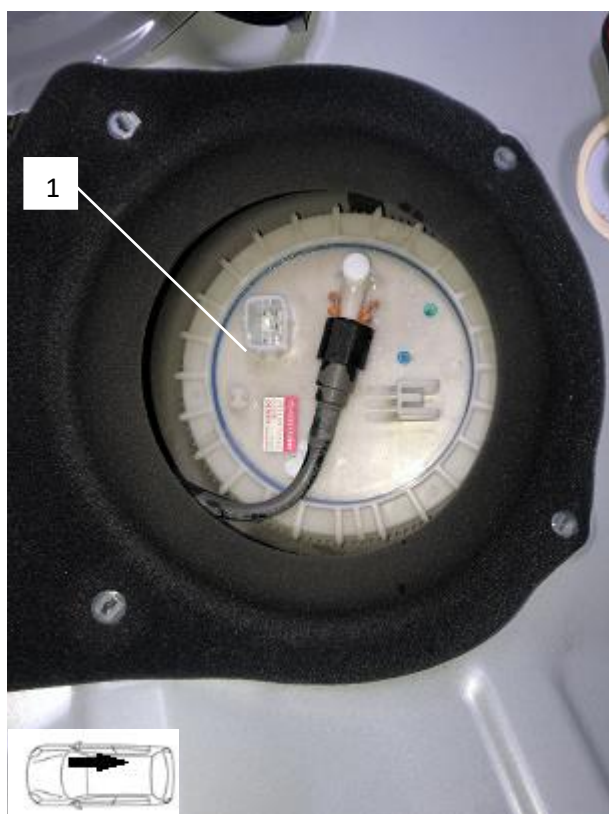

► Демонтируйте топливный модуль в соответствии с инструкциями производителя автомобиля. Перед демонтажем топливного модуля открутите заливную пробку топливного бака.

1 Топливный модуль.

Рис.39

Установка бакового заборника

1 Баковый заборник Webasto

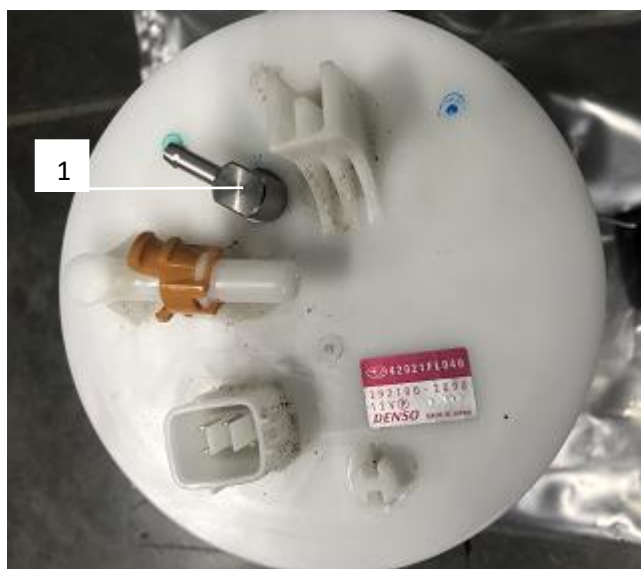

► Разметьте отверстие для установки заборника, просверлите отверстие диаметром 6мм.

Рис.40



1 Баковый заборник Webasto

► Промеряйте глубину погружения заборника, отрежьте баковый заборник по месту и установите его. Расстояние от топливного заборника до дна бака должно составлять минимум 10мм.

Рис.41

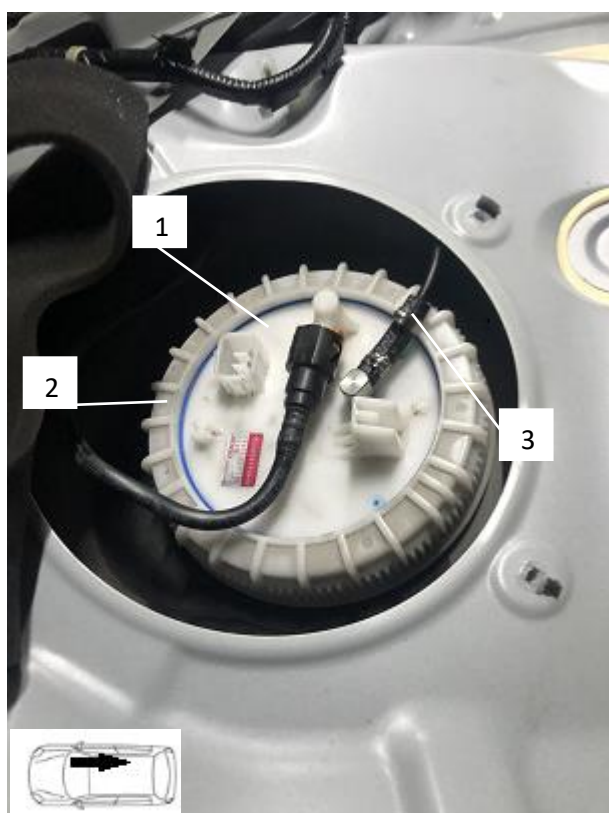

1 Установить топливный модуль на место.

2 Закрутить гайку топливного модуля.

3 Подключить топливопровод Webasto к топливному заборнику, зафиксировать хомутами $\varnothing 10\text{мм}$.

Рис.42

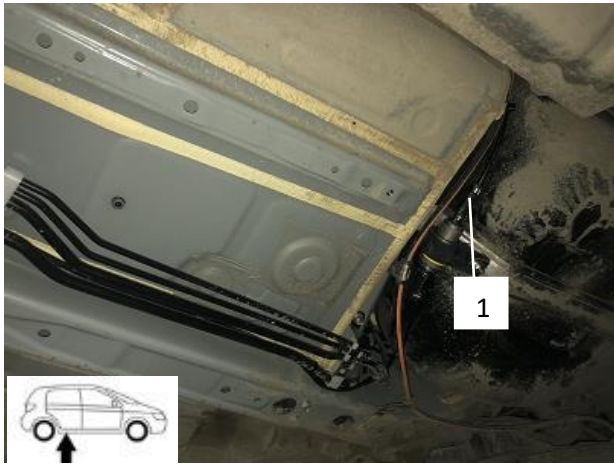

1 Подключить топливопровод к входу топливного насоса, зафиксировать пластиковыми хомутами $\varnothing 10\text{мм}$.

Рис.43

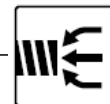

11 Воздухозаборная система

Установка воздуховодного глушителя



 Соблюдайте правила инструкции по установке глушителя впуска воздуха для горения.

1 Гофра забора воздуха

2 Глушитель забора воздуха для горения Webasto зафиксировать штатным кронштейном или пластиковыми хомутами.
*при условии наличия в комплекте.

Рис.44



12 Выхлопная система

12.1 Подготовка элементов выхлопной системы.

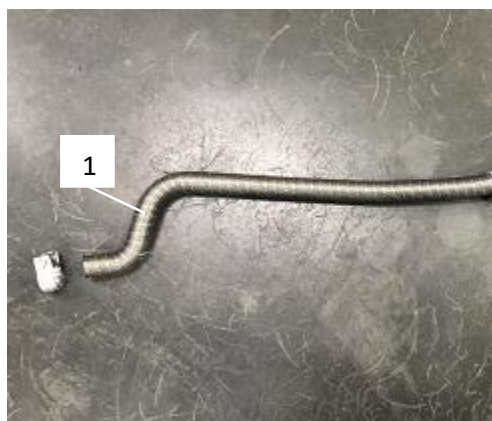

1 Выхлопная гофра до глушителя
длина 430-450мм. Снять размеры
по месту.

2 Выхлопная гофра после глушителя
10-15 см.

3 Подготовить кронштейн монтажный
для выхлопного глушителя.
Сделать загиб под 90 градусов.

► Обязательно использовать изоляцию
для выхлопного контура 1319670A.

Рис.45

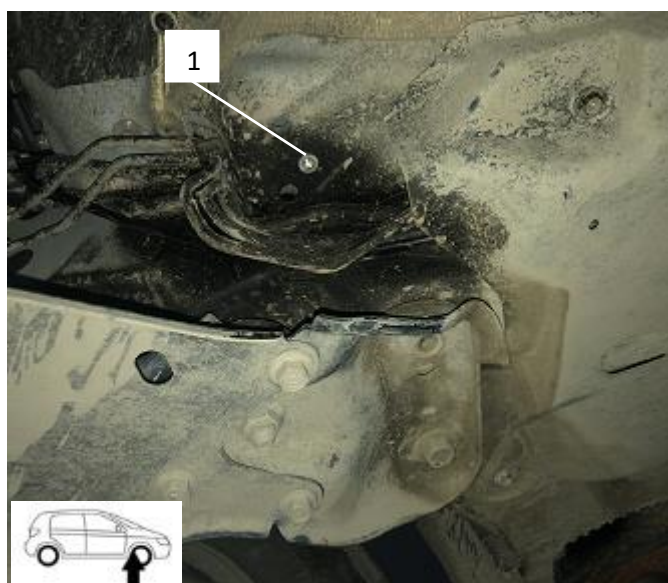

1 Просверлить отверстия под
закладную гайку для крепления
выхлопного глушителя.

Рис.46

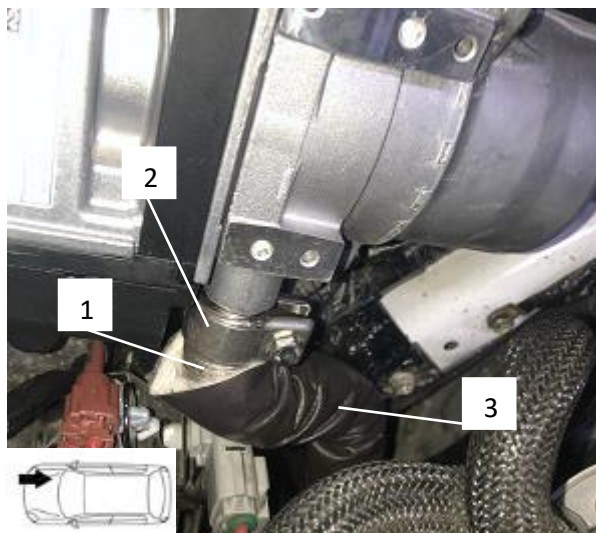
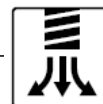

► Закрепить выхлопную гофру монтажным хомутом.

- 1 Гофра выхлопная
- 2 Монтажный хомут
- 3 Изоляция для выхлопного контура 1319670A.

Рис.47

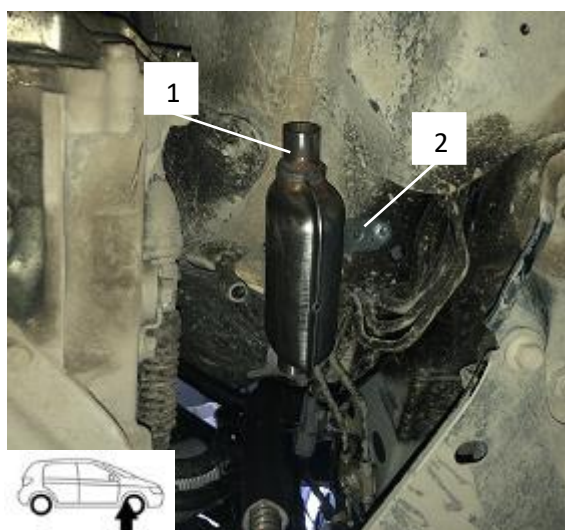

► Закрепить выхлопной глушитель используя болт М6.

- 1 Выхлопной глушитель.
- 2 Монтажная пластина.

*при условии наличия в комплекте

Рис.48

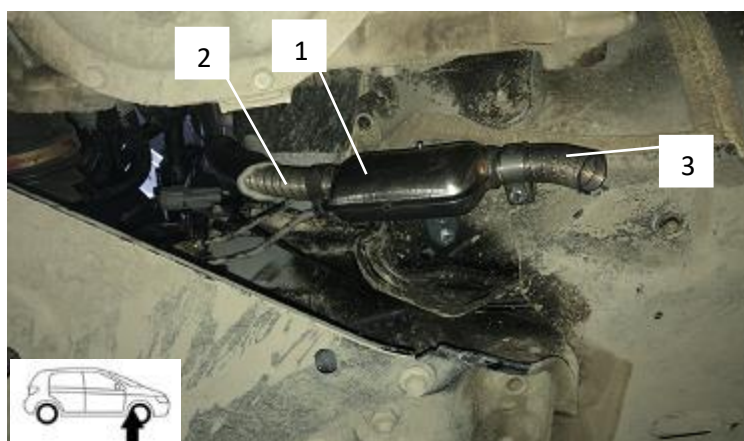

► Выхлопная система вид снизу.

- 1 Глушитель отвода выхлопных газов Webasto
 - 2 Выхлопная гофра.
 - 3 Выхлопная гофра.
- Окончание выхлопной системы

Рис.49



13 Орган управления

13.1 Установка таймера, ТС4, Т-91



- 1 ► Таймер MultiControl Car установить с левой стороны от руля используя двухсторонний скотч. Жгут проводов завести под панель.

Рис.50



- 1 ► Блок Thermo Call TC4, Телестарт Т-91 устанавливается под панелью на релейный блок. Зафиксировать двустороннем скотчем или пластиковым хомутом.

Рис.51

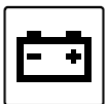

- 1 ► Антенна Thermo Call TC4,
T-91

Рис.52

14 Финальная работа



Дополнительную информацию можно найти в технической документации производителя транспортного средства

- Установить все снятые детали в обратном порядке



- Проверьте все шланги, зажимы и все электрические соединения.
- Загрунтовать открытые участки кузова (Tectyl 100K).
- Подсоедините АКБ



Используйте только охлаждающую жидкость, одобренную производителем автомобиля.

- Заполните и прокачайте контур охлаждения ДВС в соответствии со спецификациями производителя транспортного средства.



Дополнительную информацию можно найти в общих инструкциях по установке и эксплуатации компонентов Webasto.

- Настройте таймер MultiControl CAR
- Выполните настройки на панели управления кондиционера в соответствии с инструкцией по эксплуатации.
- Проведите финальную проверку работы отопителя и систем автомобиля
- Прикрепить табличку "выключить стояночный обогреватель перед заправкой" в области заливной горловины

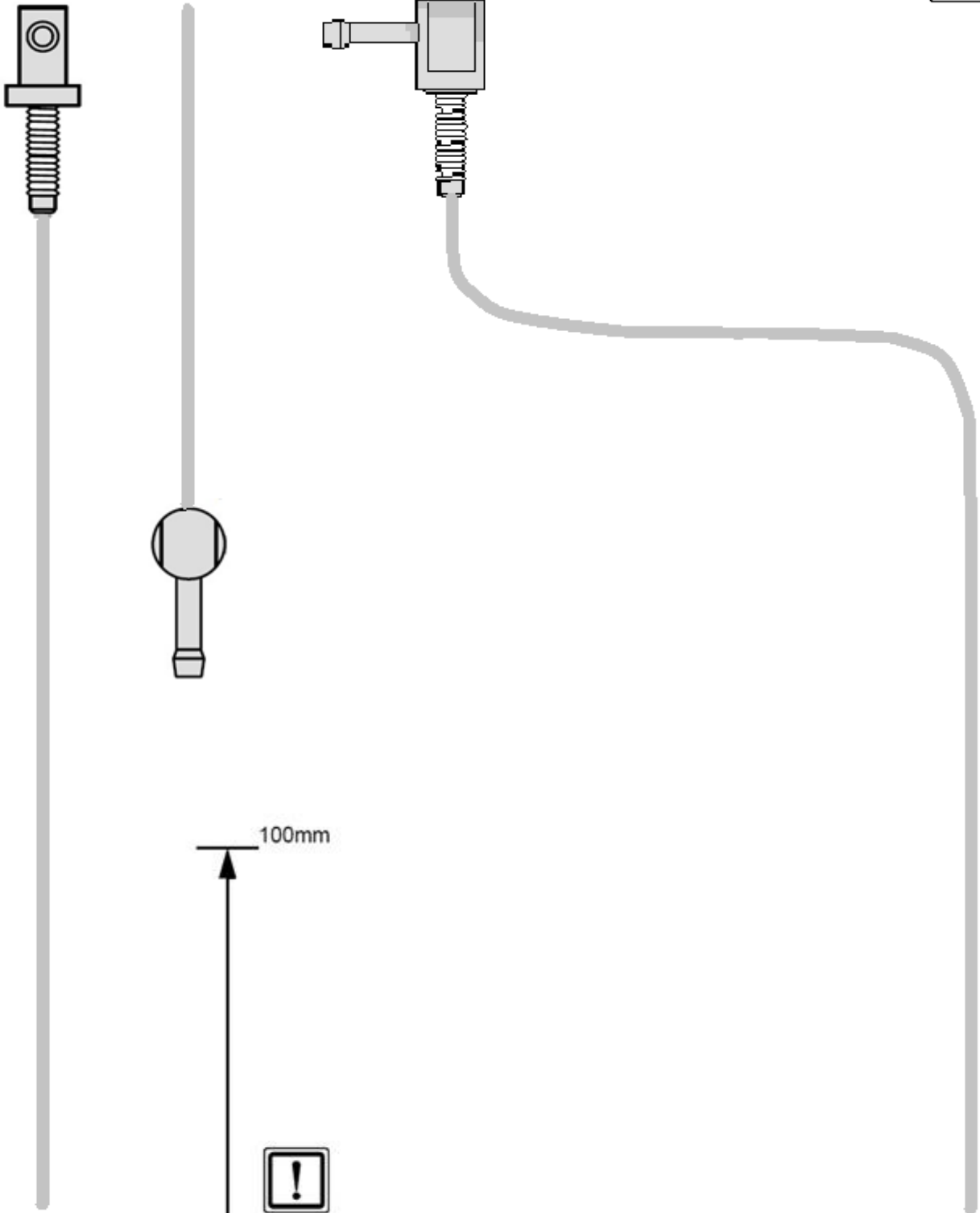

100mm



Scale 1:1

Compare the size of the printed version with dimension lines.
Permitted tolerance a maximum of 2%.

Set the printer settings to "no margin" or "minimise margins" and 100% of the normal size.

0

100mm



15 Инструкция по эксплуатации

Пожалуйста, вложите эту страничку в руководство пользователя



Примечание:

Рекомендуется, чтобы время работы отопителя не превышало время поездки

Например:

при времени поездки около 20 минут мы рекомендуем установить время работы подогревателя не более 20 минут.

Подогреватель:

- должен работать только с указанным на заводской табличке топливом и с указанным на заводской табличке напряжением
- нужно сразу же выключить и вынуть предохранитель при сильном образовании дыма, необычных шумах в камере сгорания и при запахе топлива. Новый пуск подогревателя должен выполнять после проверки оборудования только специально обученный фирмой Webasto персонал.
- нужно включать ежемесячно, при температуре ниже +20 °С, на 10 минут с холодным двигателем и наименьшими оборотами вентилятора. Прежде всего у бензиновых подогревателей из-за физических свойств топлива может потребоваться их неоднократный запуск.
- должен проверяться специалистами каждые 2 года, самое позднее к началу отопительного сезона

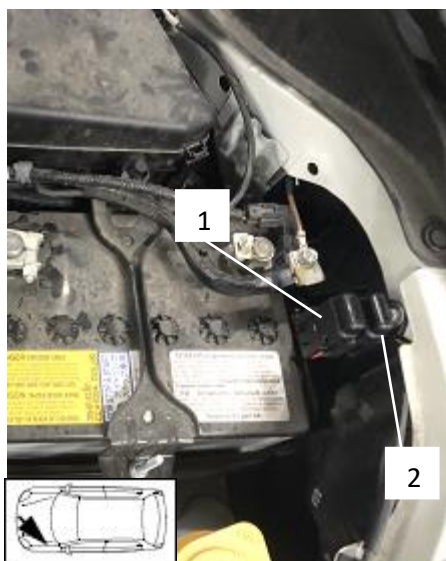

- 1 Предохранитель отопителя F1 – 20А
- 2 Предохранитель салона F2 – 30А

Рис.53



Перед постановкой автомобиля на парковку выполнить следующие действия:

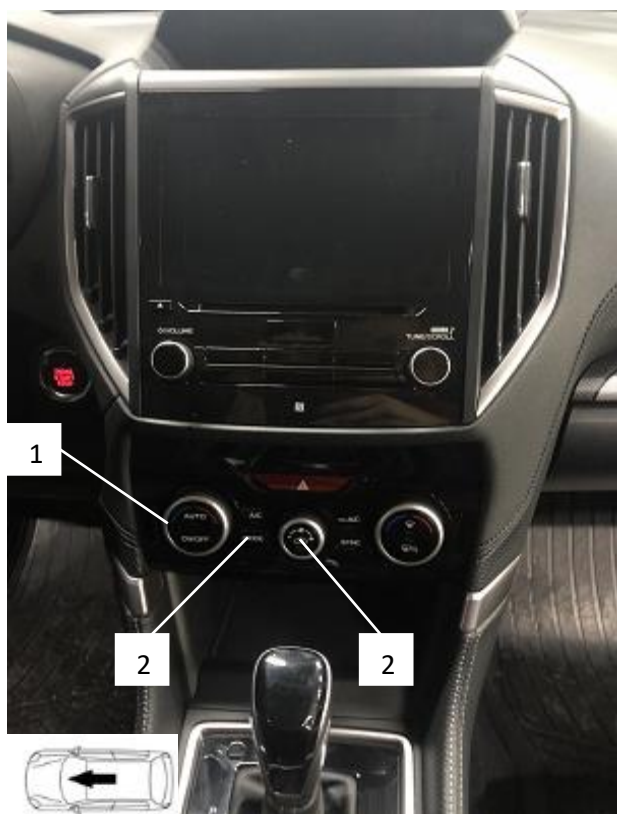

- 1 Установить максимальную температуру.
- 2 Установить направление потока воздуха на лобовое стекло.
- 3 Выставить скорость вентилятора печки салона на уровень 2, max 3.

Рис.54