

Wasser-Heizgerät



Zusatzheizung *Thermo Top E*

00 0003

Zusatzheizung *Thermo Top C*

00 0002

Zusatzheizung *Thermo Top P*

00 0104

Einbauanleitung

Skoda Superb II

Diesel - PD
ab Modell 2008
Linkslenker



ACHTUNG!

Warnung vor Gefahr:

Das unsachgemäße Einbauen oder Reparieren von Webasto Heizsystemen kann Feuer verursachen oder zum Austritt von tödlichem Kohlenmonoxid führen. Dadurch können schwere oder tödliche Verletzungen hervorgerufen werden.

Für den Einbau und die Reparatur von Webasto Heiz- und Kühlsystemen bedarf es eines speziellen Firmentrainings, technischer Dokumentation, Spezialwerkzeuge und eine Spezialausrüstung.

Versuchen Sie NIEMALS, Webasto Heiz- oder Kühlsysteme einzubauen oder zu reparieren, wenn Sie das Firmentraining nicht erfolgreich abgeschlossen und dabei die notwendigen technischen Fähigkeiten erworben haben und die für einen sachgerechten Einbau und Reparatur nötigen technischen Dokumentationen, Werkzeuge und Ausrüstungen nicht zur Verfügung stehen.

Befolgen Sie IMMER alle Webasto Einbau- und Reparaturanleitungen, und beachten Sie alle Warnhinweise.

Webasto übernimmt keine Haftung für Mängel und Schäden, die auf einen Einbau durch ungeschultes Personal zurückzuführen sind.

Inhaltsverzeichnis

Gültigkeit	2	Heizgerät vormontieren	13
Heizgerät / Einbaukit	3	Brennluftleitung vormontieren	13
Vorwort	3	Abgasleitung vormontieren	14
Allgemeine Hinweise	3	Wasserschläuche vormontieren	15
Spezialwerkzeug	3	Einbauort vorbereiten	17
Erläuterungen zum Dokument	4	Heizgerät einbauen	17
Vorarbeiten	5	Brennstoff	19
Einbauort Heizgerät	5	Wasser	22
Elektrik	6	Abgas	26
Sicherungshalter und K3-Relais vorbereiten	7	Abschließende Arbeiten	28
Gebälseansteuerung Climatic	8	Bedienungshinweise für den Endkunden	29
Gebälseansteuerung Climatronic	10		
Option Telestart	12		

Gültigkeit

Hersteller	Handelsbezeichnung	Typ	EG-BE-Nr. / ABE
Skoda	Superb II	B6	e11 * 2001 / 116 * 0326 * ...

Motortyp	Motorart	Leistung in kW	Hubraum in cm ³
BMP	Diesel / PD	103	1968

Fahrzeug- und Motortypen, Ausstattungsvarianten sowie Länderspezifikationen, die nicht in dieser Einbauanleitung aufgeführt sind, wurden nicht geprüft. Ein Einbau nach dieser Einbauanleitung kann aber möglich sein.

Der Einbauort von Vorwahluhr und Sommer- / Winterschalter ist vor dem Einbau mit dem Endkunden abzustimmen!

Heizgerät / Einbaukit

Menge	Bezeichnung	Bestell-Nr.:
1	Handelslieferumfang mit gewünschtem Bedienelement	siehe Preisliste
1	Einbaukit Skoda Superb II Diesel - PD	1314014A

zusätzlich zu bestellen:

Menge	Bezeichnung	Skoda Bestell-Nr.:
1	Zusatzhalter	1Z0 810 679
2	Schraube	N90 749 003

zusätzlich erforderlich bei Climatronic:

Menge	Bezeichnung	Bestell-Nr.:
1	Kit IPCU für Climatronic	9013645A

Für die jeweilige Fahrzeugklasse empfohlenes Heizgerät:

Fahrzeug	Heizgerät
Kleinwagen	Thermo Top E
Mittelklasse, Kombi	Thermo Top C
Oberklasse, Van, Offroader	Thermo Top P

Die Auswahl des Heizgerätes richtet sich nach der Innenraumgröße des Fahrzeugs und dem Komfortanspruch des Kunden!



Vorwort

Diese Einbauanleitung gilt für die Fahrzeuge Skoda Superb II Diesel - PD - Gültigkeit siehe Seite 2 - ab Modelljahr 2008 und später, wenn technische Änderungen am Fahrzeug den Einbau nicht beeinflussen, unter Ausschluss jeglicher Haftungsansprüche. Je nach Version und Ausstattung des Fahrzeuges können beim Einbau Änderungen gegenüber dieser „Einbauanleitung“ notwendig werden.

In jedem Fall sind jedoch die Vorschriften der „Einbauanweisung“ und „Bedienungs- und Wartungsanweisung“ der *Thermo Top C/P/E* zu befolgen.

Die entsprechenden Regeln der Technik sowie eventuelle Angaben des Fahrzeugherstellers sind beim Einbau einzuhalten.

Allgemeine Hinweise

Der Einbau erfolgt gemäß den allgemein üblichen Regeln der Technik. Wenn nicht anders beschrieben, erfolgt die Befestigung von Schläuchen, Leitungen und Kabelbäumen mit Kabelbindern an fahrzeugeigenen Leitungen und Kabelbäumen.

Scharfe Kanten sind mit Scheuerschutz (aufgeschnittener Kraftstoffschlauch) zu versehen!

Blanke Karosseriestellen, wie z.B Bohrungen, sind mit Korrosionsschutzwachs (Tectyl 100K, Bestell-Nr. 111329) einzusprühen.

Spezialwerkzeug

- Drehmomentschlüssel für 2,0 - 10 Nm
- Abklemmzangen

Erläuterungen zum Dokument

Um Ihnen einen schnellen Überblick über die einzelnen Arbeitsschritte zu geben, finden Sie eine Kennzeichnung an der Außenkante oben rechts auf der jeweiligen Seite.

Mechanik

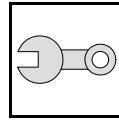

Elektrik

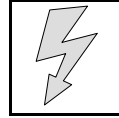

Wasser

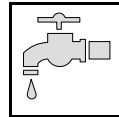

Brennstoff

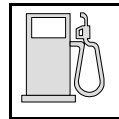

Abgas

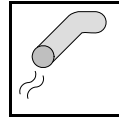

Brennluft

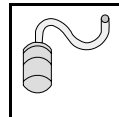

Software

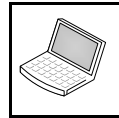

Auf Besonderheiten wird durch folgende Symbole hingewiesen:



besondere Gefahr von Verletzungen oder tödlichen Unfällen



besondere Gefahr der Beschädigung von Bauteilen



besondere Brand- und Explosionsgefahr



Verweis auf allgemeine Einbauanweisung der Webasto Komponente bzw. auf fahrzeugspezifische Unterlagen des Herstellers



Hinweis auf eine technische Besonderheit

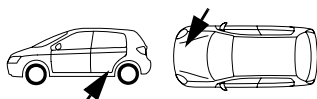

Der Pfeil im Fahrzeugpiktogramm zeigt die Position am Fahrzeug und die Blickrichtung

Alle Massangaben in mm!

Anzugsdrehmoment von Schlauchschellen = 2,0 + 0,5 Nm!

Anzugsdrehmoment von Ejectschrauben, Ejectstehbolzen = 10 Nm!

Vorarbeiten

ACHTUNG!

- Tankdeckel öffnen, Tank belüften
- Tankdeckel wieder schließen
- Batterie abklemmen!
- Druck im Kühlsystem ablassen!
- Fabriknummer vom Typschild Original auf das Typschild Duplikat übertragen
- Die nicht zutreffende Jahreszahl auf dem Duplikatschild entfernen
- Duplikatschild (Typschild) an geeigneter Stelle sichtbar anbringen
- Motorabdeckung abnehmen
- Ladeluftschlauch ausbauen
- Luftfilter komplett mit Ansaugschlauch ausbauen
- Batterie komplett mit Träger ausbauen
- Abdeckung Sicherungs- und Relaisbox Motorraum ausbauen
- Rad vorn links abbauen
- Radhausverkleidung links ausbauen
- Unterfahrschutz ausbauen
- Unterbodenverkleidung rechts demontieren
- Rücksitzbank ausbauen
- Serviceklappe Tankarmatur rechts öffnen
- Armaturenbrettverkleidung links ausbauen
- Untere Armaturenbrettverkleidung Beifahrerseite ausbauen (nur bei Climatronic)
- Untere Armaturenbrettverkleidung Mittelkonsole ausbauen (nur bei Climatronic)

Die Seite 29 "Bedienungshinweise für den Endkunden" entnehmen und der Bedienungsanleitung beifügen!

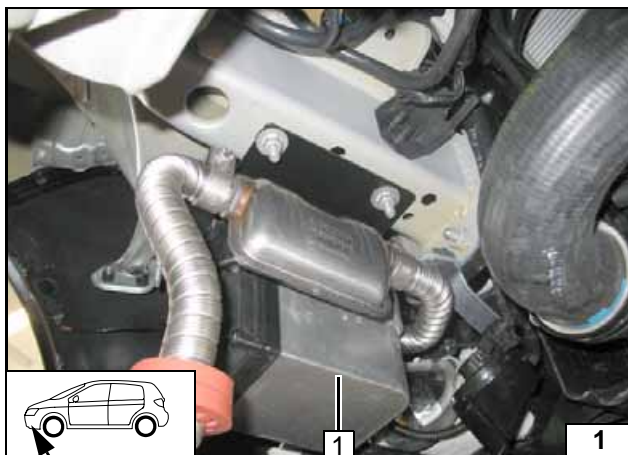

Einbauort Heizgerät

1 Heizgerät

Einbauort



Elektrik

Leitungsverlegung

Kabelbaum Dosierpumpe und Brennstoffleitung im Wellrohr 1 hinter der Dämmmatte zur rechten Fzg.-Seite verlegen

**Vorwahluhr und Option Sommer- / Winter-
schalter**

- 1 Vorwahluhr
- 2 Sommer-/Winterschalter, Bohrung Ø 12

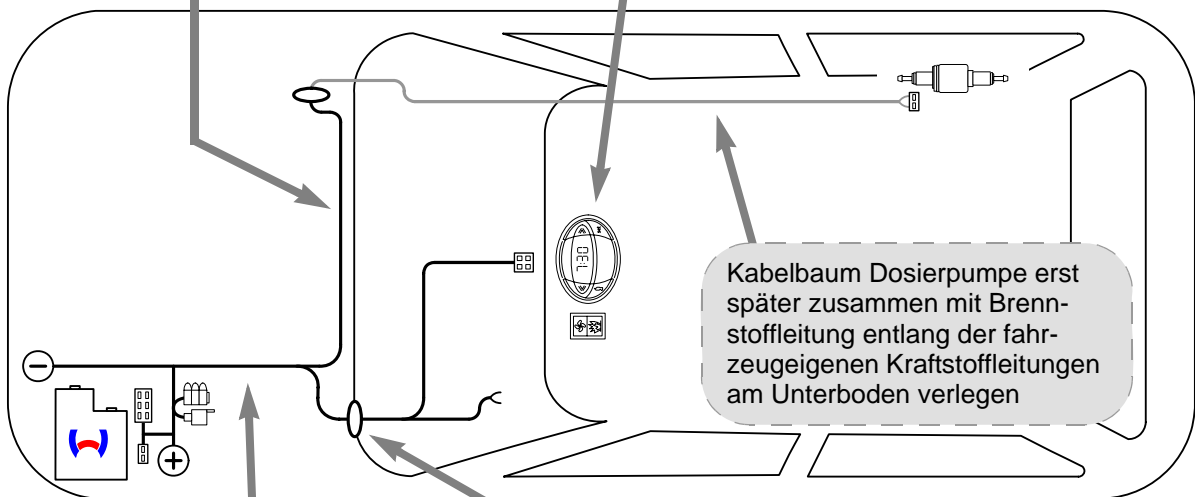
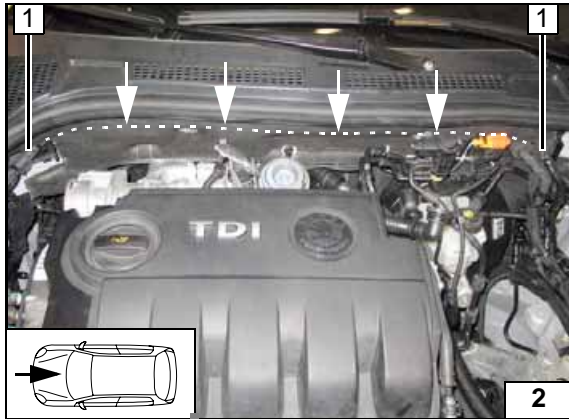

**Schema
Kabel-
baumver-
legung**

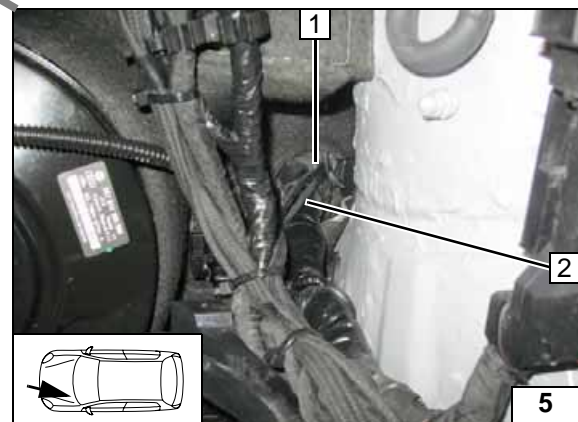
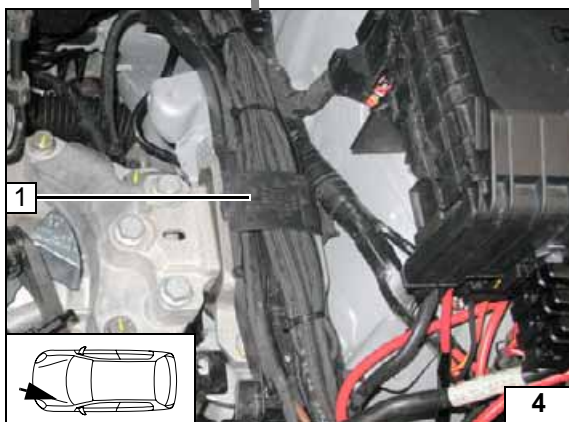

Kabelbaumverlegung

Kabelbäume im fzg.eigenen Kabelschacht verlegen!

Kabelbaumdurchführung

- 1 Gummitülle
- 2 Kabelbäume Gebläseansteuerung und Bedienelement

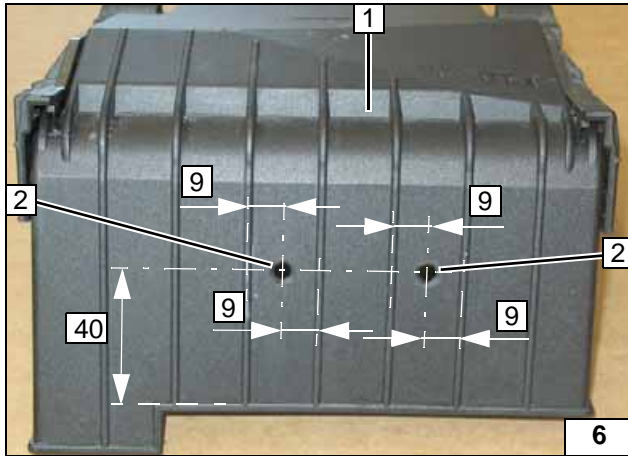

Sicherungshalter und K3-Relais vorbereiten

Bohrungen \varnothing 5,5 [2x] 2 von hinten ansenken!

1 Abdeckung Sicherungs- und Relais-träger

Bohrungen in Sicherungsträger

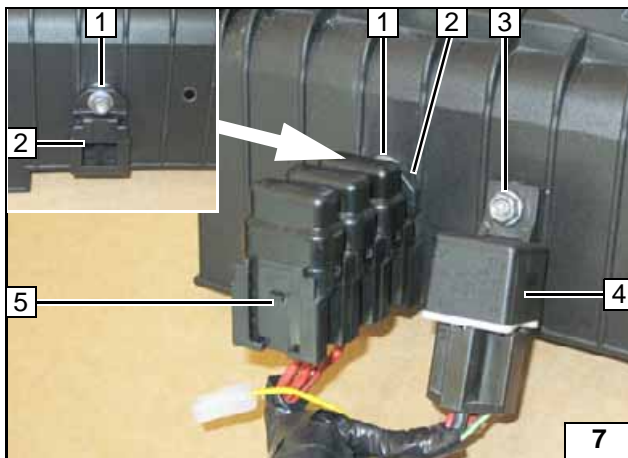

Karosseriescheibe zwischen Abdeckung und Halteplatte 2 einfügen!

- 1 Senkkopfschraube M5x12, Karosserie-scheibe, Bundmutter
- 3 Senkkopfschraube M5x12, Bundmutter
- 4 K3-Relais
- 5 Sicherungen aufgesteckt

Sicherungshalter und K3-Relais montieren

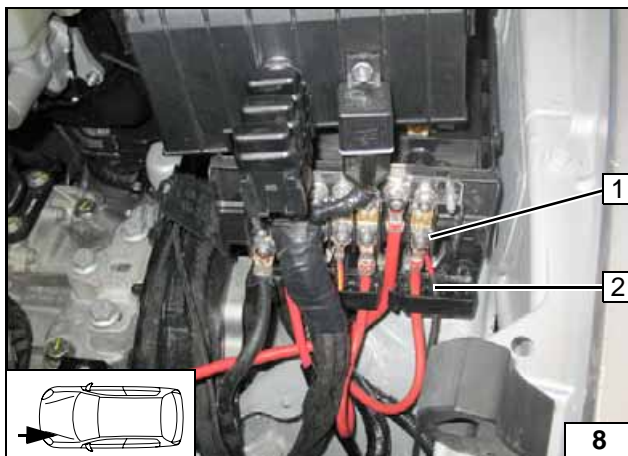

- 1 Fzg.eigener Plusstützpunkt
- 2 Plusleitung

Plusanschluss

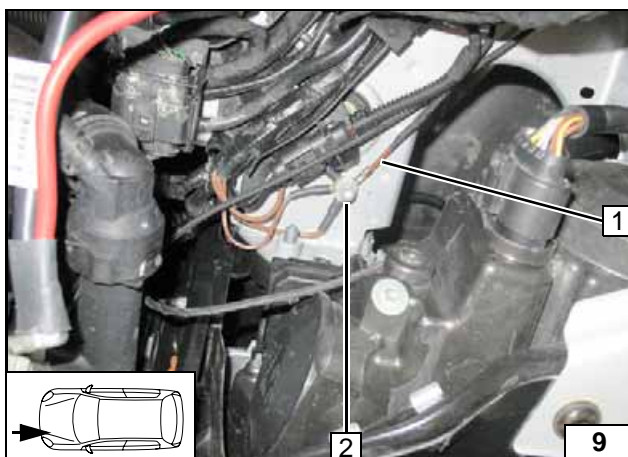

- 1 Plusleitung
- 2 Fzg.eigener Massestützpunkt

Masseanschluss



Gebläseansteuerung Climatic

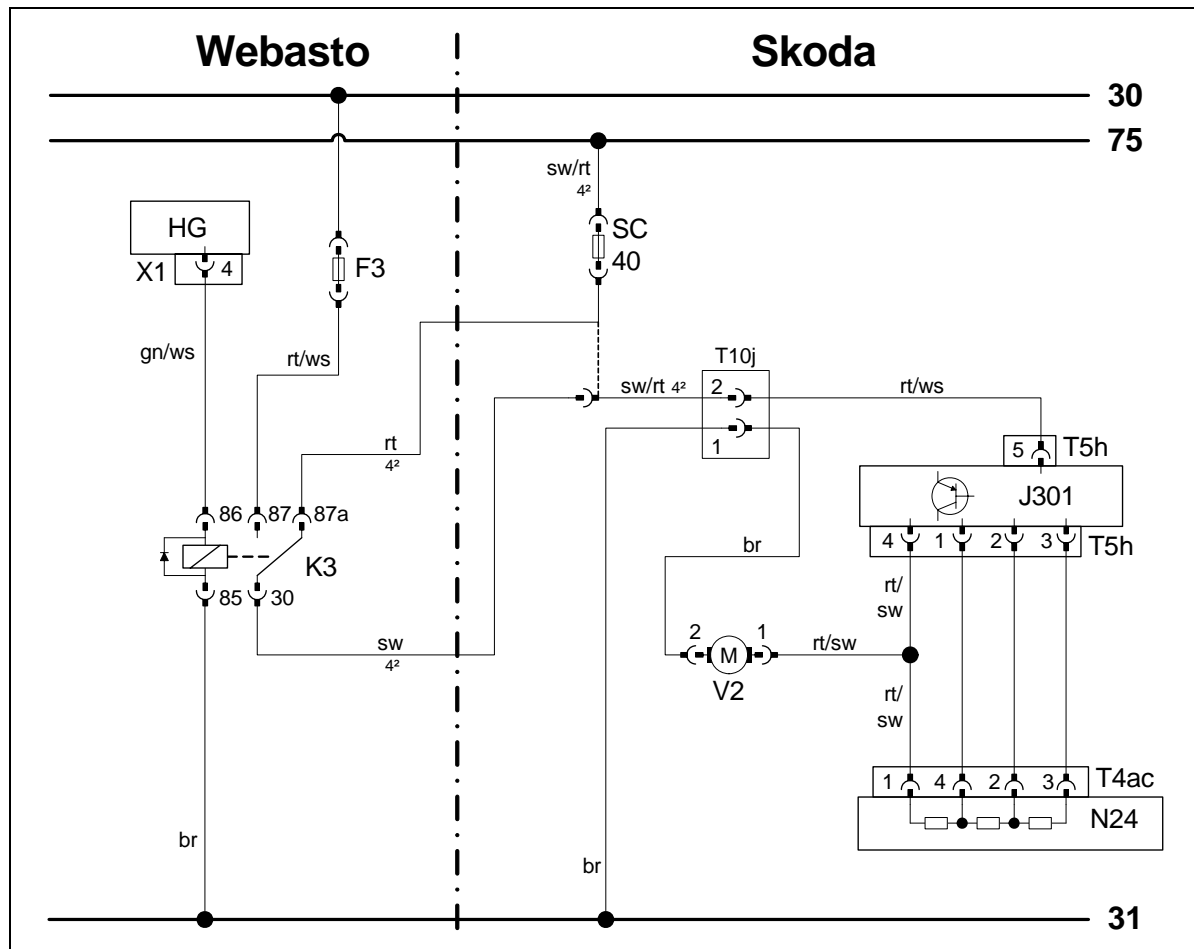

Schaltplan

Bauteile Webasto		Bauteile Fahrzeug		Farben und Symbole	
HG	Heizgerät TT-C/E	V2	Gebläsemotor	rt	rot
X1	6-poliger Stecker HG	N24	Widerstandsgruppe	ws	weiß
F3	Sicherung 25A	J301	Klimabedienteil	sw	schwarz
K3	Gebläserelais	T...	Steckverbindungen	br	braun
		SC40	Sicherung 40A	gn	grün
				X	Trennstelle
				Kabelfarben können variieren!	

Legende

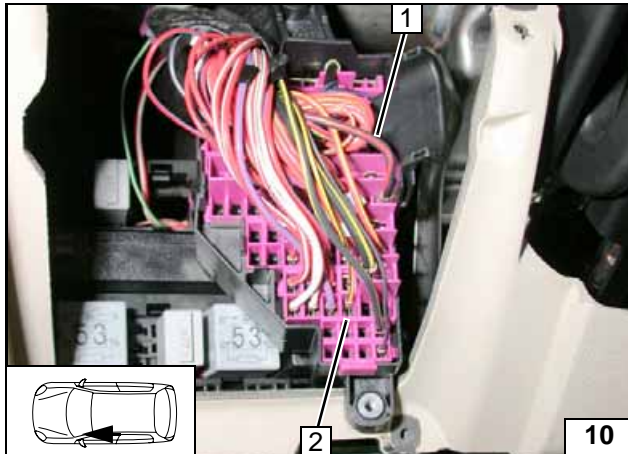

Sicherungsträger 2 lösen und Kontaktsicherung entriegeln.
Leitung sw/rt 4mm² 1 am Sicherungsausgang SC40 herauslösen.



**Anschluss
Zentral-
elektrik**

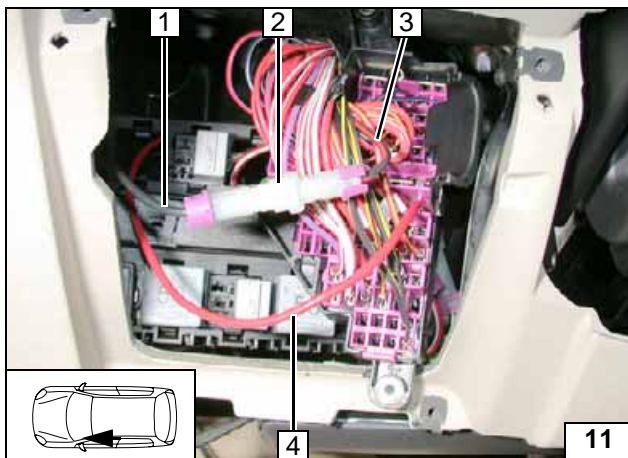

Leitung rt 4 K3/87a in Sicherungsausgang SC40 einsetzen.
Verbindungen gemäß Schaltplan herstellen.

- 1 Ltg. sw K3/30
- 2 AMP-Gehäuse
- 3 Ltg. sw/rt Sicherung SC40



**Anschluss
Zentral-
elektrik**



Gebläseansteuerung Climatronic



Schaltplan

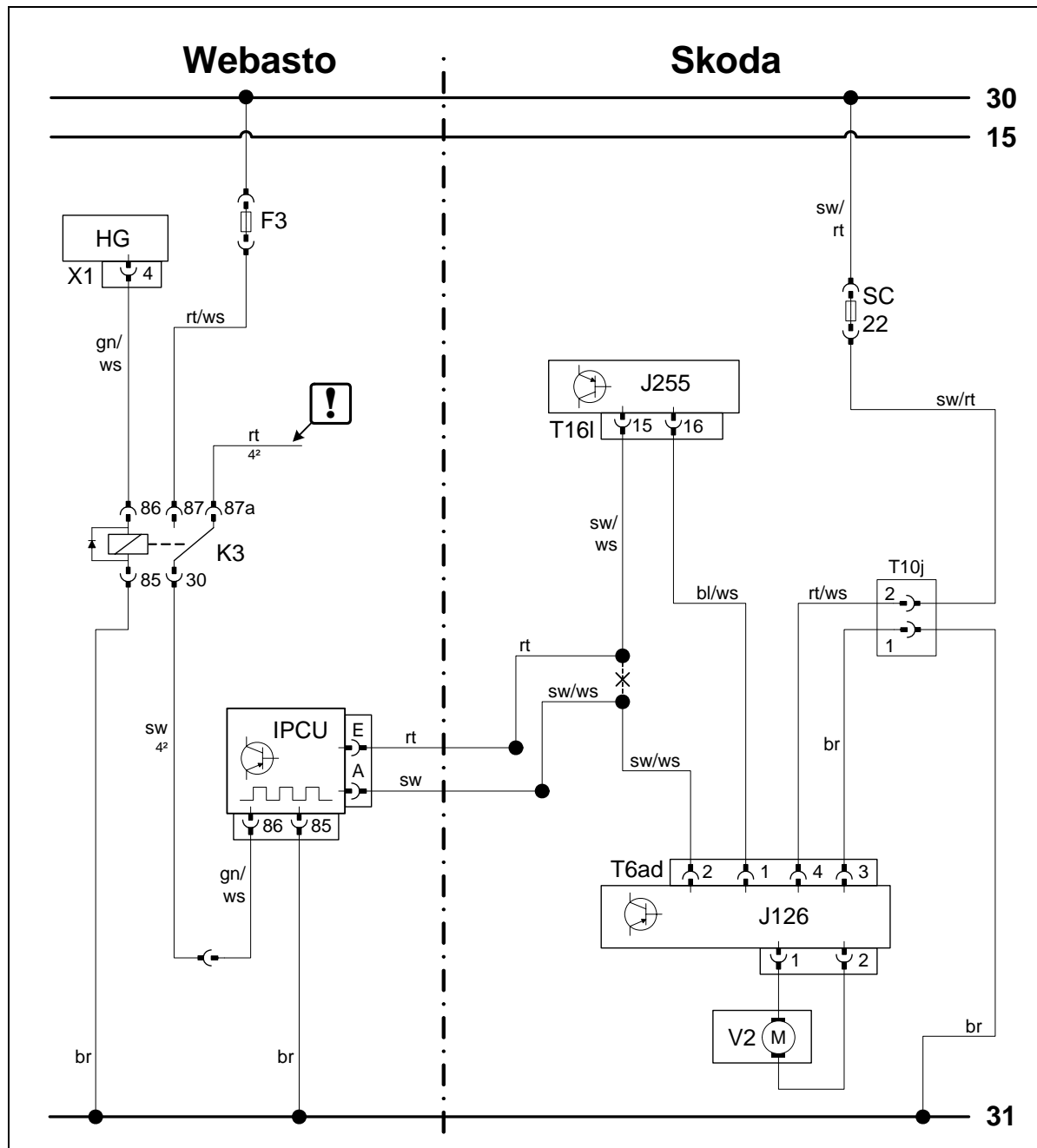

Bauteile Webasto	Bauteile Fahrzeug	Farben und Symbole	
HG	Heizgerät TT-C/E	SC22	
X1	6-poliger Stecker HG	T...	
F3	Sicherung 25A gegen 3A ersetzen!	J126	
IK3	Gebläserelais	J255	
IPCU	Pulsweitenmodulator	V2	
Einstellwerte IPCU:			
Duty-Cycle: 30%		!	
Frequenz: 400Hz			
Spannung: 8V		X	
Funktion: High-side-activ		Kabelfarben können variieren!	

Legende

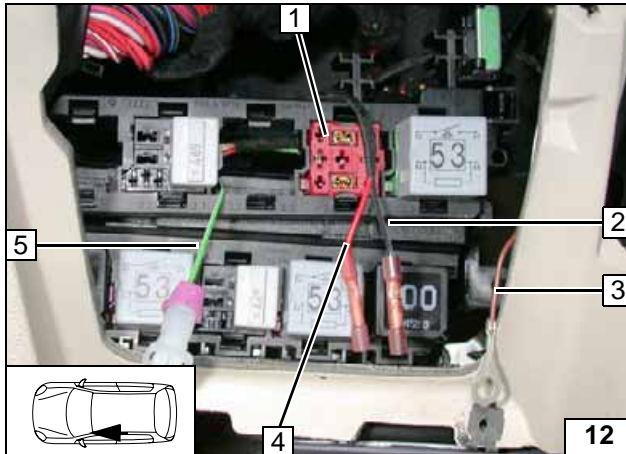

Relaissockel IPCU 1 in freien Steckplatz einsetzen.
Verbindungen gemäß Schaltplan herstellen.

- 2 Ltg. sw IPCU/A
- 3 Ltg. br IPCU/85, Kabelschuh
- 4 Ltg. rt IPCU/E
- 5 Ltg. gn/ws IPCU/86, AMP-Stecker

Montage IPCU

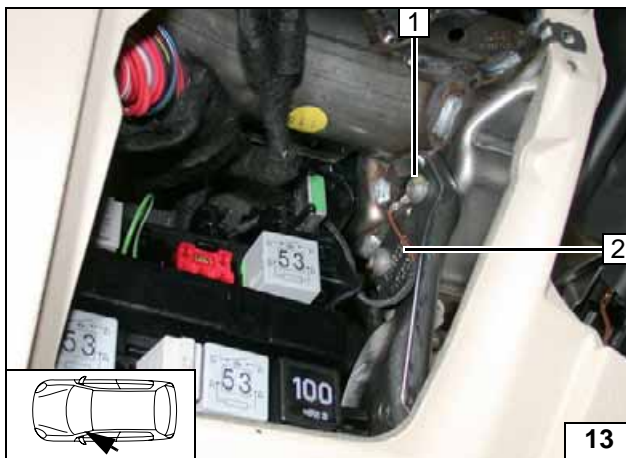

- 1 Fzg.eigene Schraube
- 2 Ltg. br IPCU/85

Masseanschluss IPCU

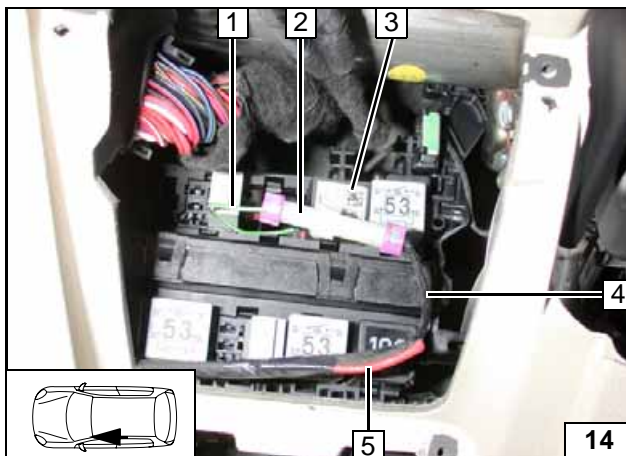

Ltg. rt K3/87a **5** isolieren und wegbinden!
Sicherung F3 25A gegen 3A ersetzen!
Verbindungen gemäß Schaltplan herstellen.

- 1 Ltg. gn/ws IPCU/86
- 2 AMP-Steckverbindung
- 3 IPCU aufgesteckt
- 4 Ltg. sw K3/30

Anschluss IPCU



- 1 Kabelbaum Gebläseansteuerung

Leitungsverlegung

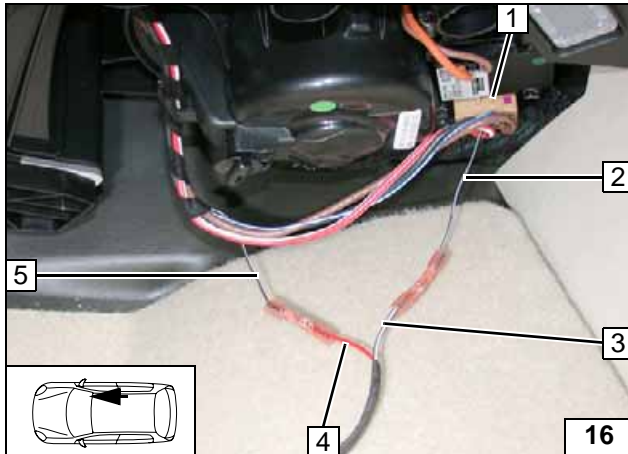

Anschluss am 6-poligen Stecker 1 T6ad Pin 2 vom Gebläseregler.
Verbindungen gemäß Schaltplan herstellen.

- 2 Ltg. sw/ws 6-poliger Stecker T6ad Pin 2
- 3 Ltg. sw/ws IPCU/A
- 4 Ltg. rt IPCU/E
- 5 Ltg. sw/ws Klimabedienteil



Anschluss Gebläse-regler



Option Telestart

- 1 Doppelseitiges Klebeband aufkleben

Befesti-gung Emp-fänger

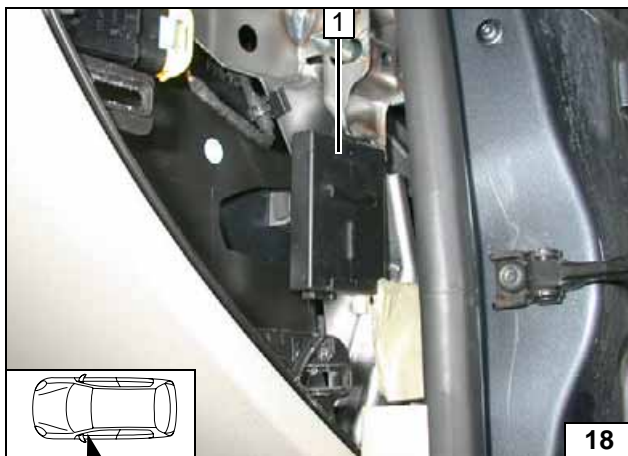

Empfänger 1 mit doppelseitigem Klebeband befestigen!



Empfän-ger montie-ren

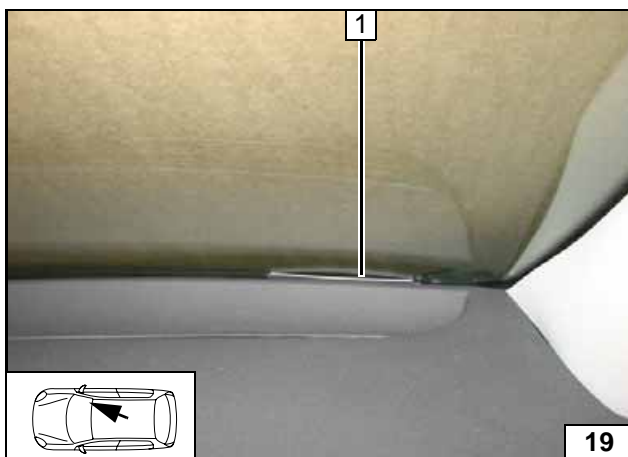

- 1 Antenne

Antenne montieren

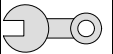

Heizgerät vormontieren

- 1 Ejotstehbolzen

Heizgerät vormontieren

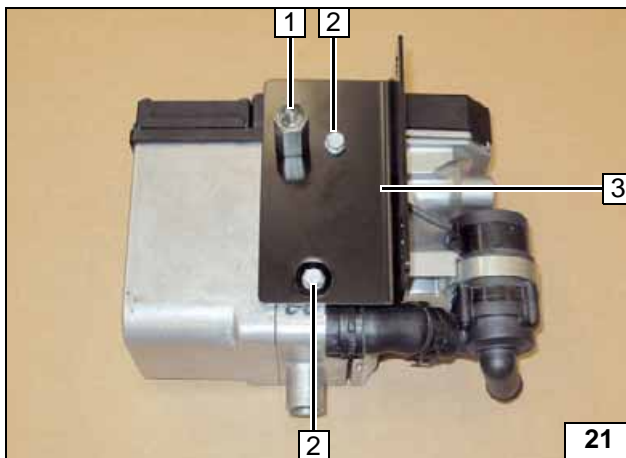

Zwischen Heizgerät und Halter 3 je eine Scheibe an Position 2 einfügen!

- 1 Distanzmutter M6x30
- 2 Ejotschraube, Scheibe [je 2x]



Halter am Heizgerät vormontieren

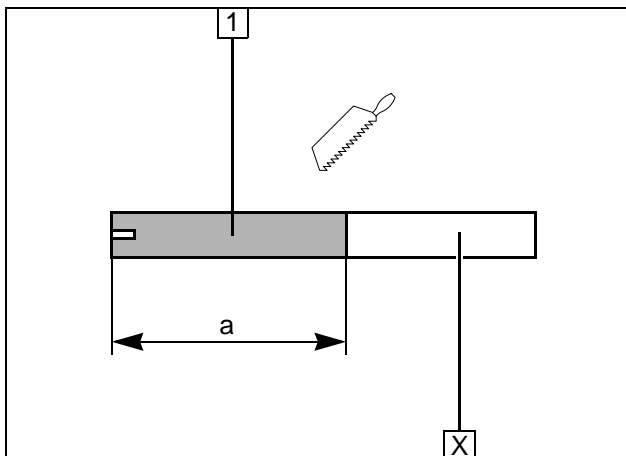

Brennluftleitung vormontieren

- 1 Brennluftleitung
a = 250

Abschnitt X entsorgen

Brennluftleitung ablängen

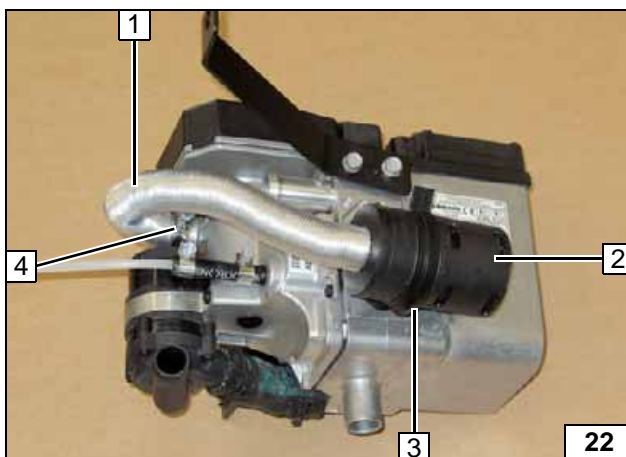

Halteclip 3 in vorhandene Bohrung vom Heizgerät einsetzen!

- 1 Brennluftleitung
- 2 Schalldämpfer
- 4 Schelle Ø 27



Brennluftleitung vormontieren

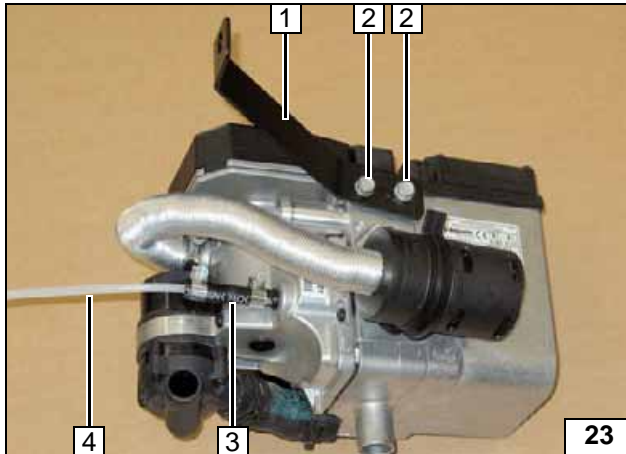
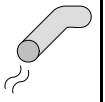

- 1 Strebe
- 2 Ejotschraube [2x]
- 3 Schlauchstück, Schelle Ø 10 [2x]
- 4 Brennstoffleitung

Heizgerät vormontieren

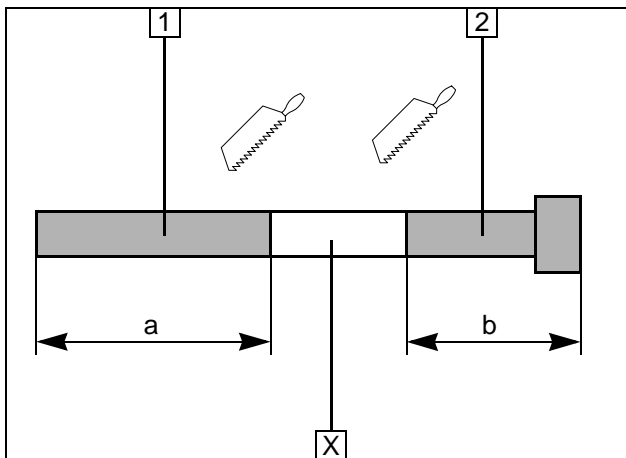

Abgasleitung vormontieren

- 1 Abgasleitung
a = 180
- 2 Abgasendstück
b = 225

Abschnitt X entsorgen

Abgasleitung vorbereiten

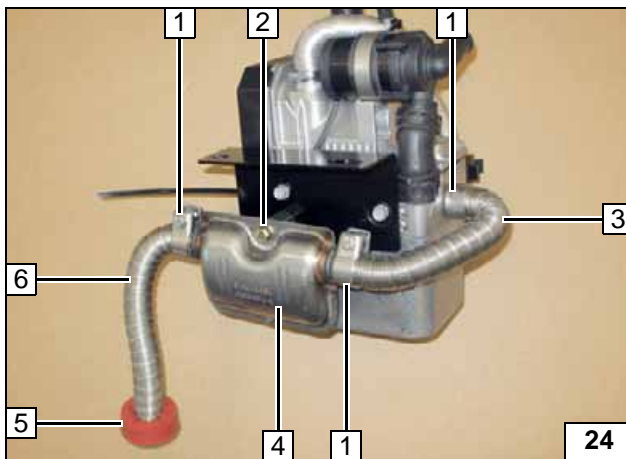

- 1 Schlauchklemme [3x]
- 2 Schraube M6x16, Federring, Distanzmutter
- 3 Abgasleitung
- 4 Abgasschalldämpfer
- 5 Profilgummi rt mit Nut
- 6 Abgasendstück

Abgasanlage vormontieren

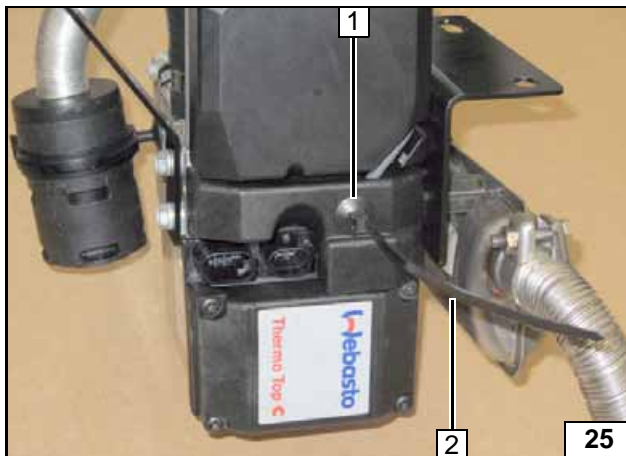

Perforation an Position 1 durchstoßen!

- 2 Clipkabelbinder



Clipkabelbinder einsetzen

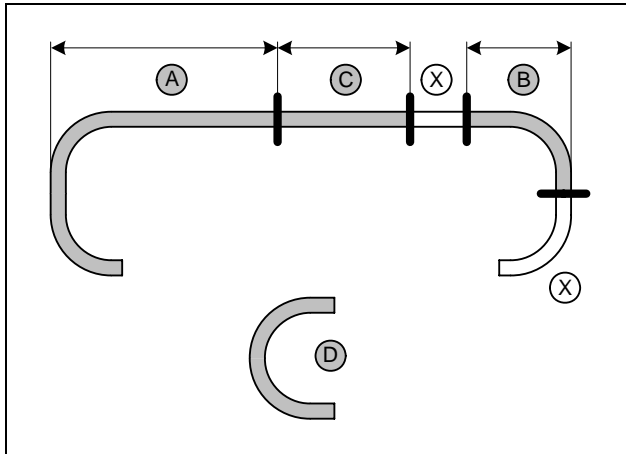

Wasserschläuche vormontieren

- A = 900
- B = 100
- C = 910

Schlauch D = 180°- Formschlauch
Abschnitt X entsorgen

**Wasser-
schläuche
ablängen**

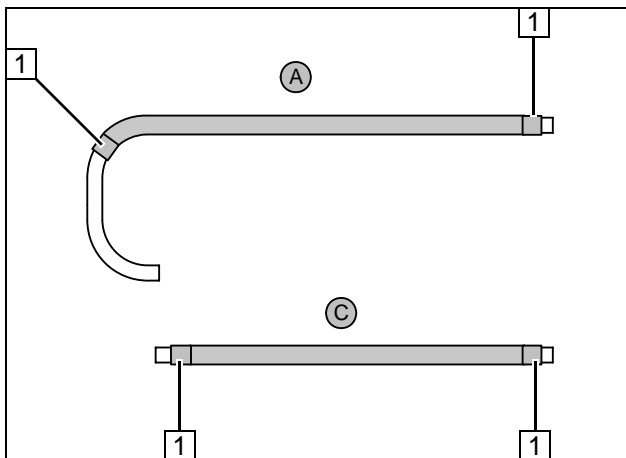

Flechtschutzschläuche auf Schlauch A und C
aufschieben und ablängen.
Schrumpfschlauch zuschneiden.



- 1 Schrumpfschlauch, Länge 50 [4x]

**Wasser-
schläuche
vorberei-
ten**

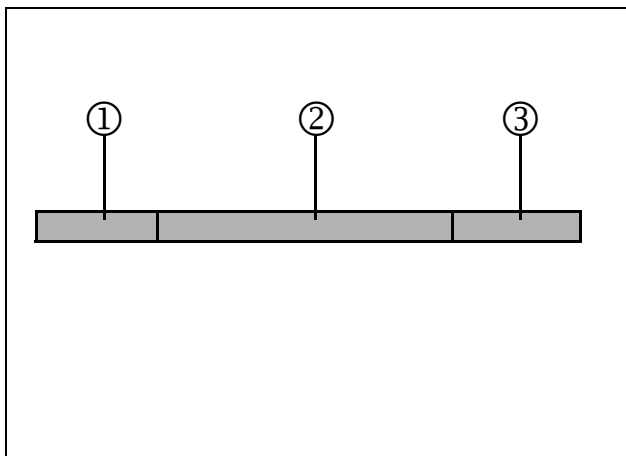

- ① = 400
- ② = 1800
- ③ = 600

**Gewebe-
schutz-
schlauch
ablängen**

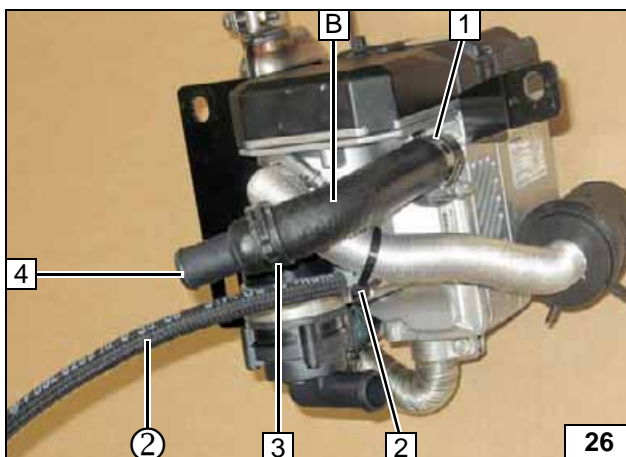

Gewebeschuttschlauch ② auf Brennstofflei-
tung aufschieben!



- 1 Schelle Ø 27
- 2 Kabelbinder
- 3 Federbandschelle Ø 27
- 4 Verbindungsrohr 20x20

**Heizgerät
vormontie-
ren**

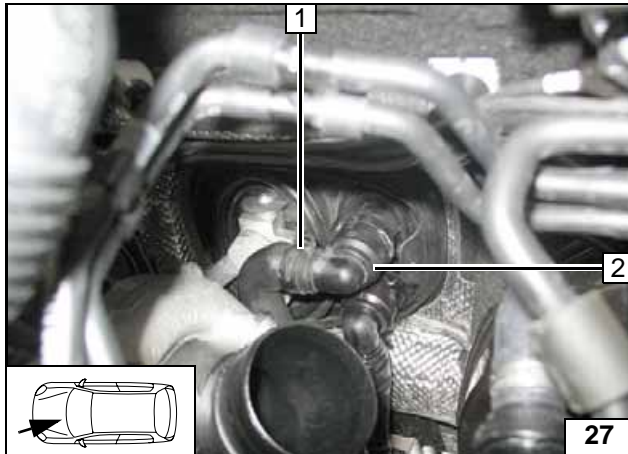
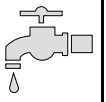

Kupplungsstück Wärmetauschereingang 2 ausbauen. Federbandschelle 1 wird wieder verwendet!



Trennstelle

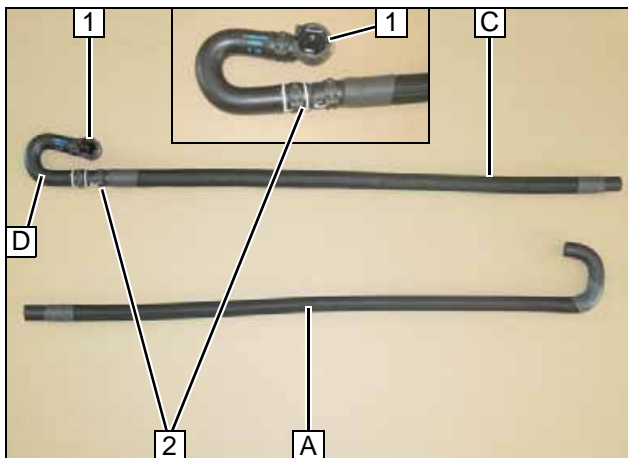

- 1 Fzg.eigenes Kupplungsstück Wärmetauschereingang, fzg.eigene Federbandschelle
- 2 Verbindungsrohr 20x20, Federbandschelle Ø 27 [2x]



Wasserschläuche vormontieren

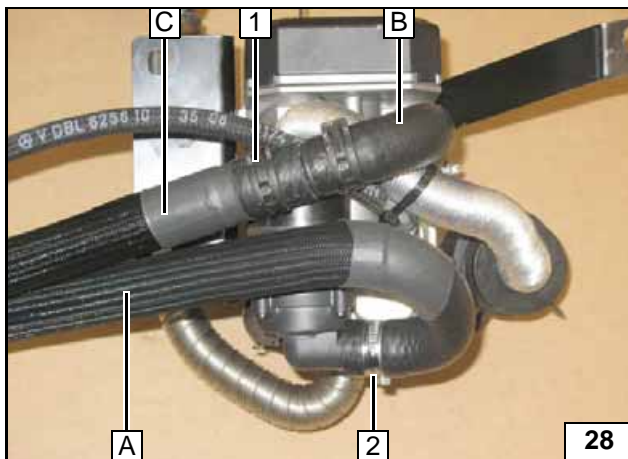

- 1 Federbandschelle Ø 27
- 2 Schelle Ø 27

Wasserschläuche vormontieren



ZSB Gesamtansicht

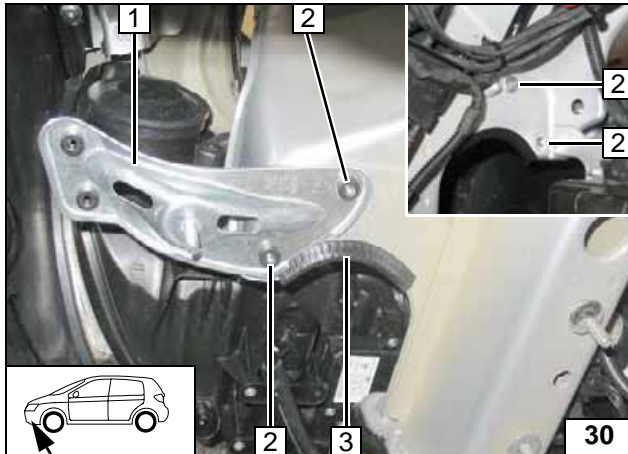
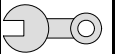

Einbauort vorbereiten

Zusatzhalter **1** (Skoda Bestell-Nr.: 1Z0 810 679) mit zwei Schrauben **2** (Skoda Bestell-Nr.: N90 749 003) und Karosseriescheiben von oben an vorhandene Bohrungen montieren!

3 Kantenschutz 100



Zusatzhalter montieren

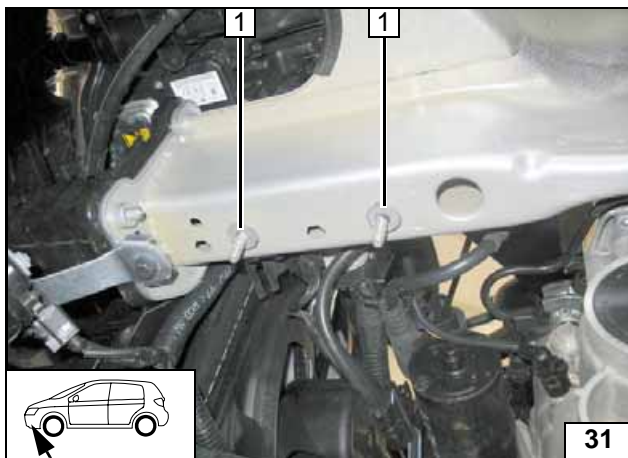

Karosseriescheibe **1** [2x] auf fzg.eigenen Stehbolzen aufstecken (mit Karosseriekit sichern)



Scheiben aufstecken

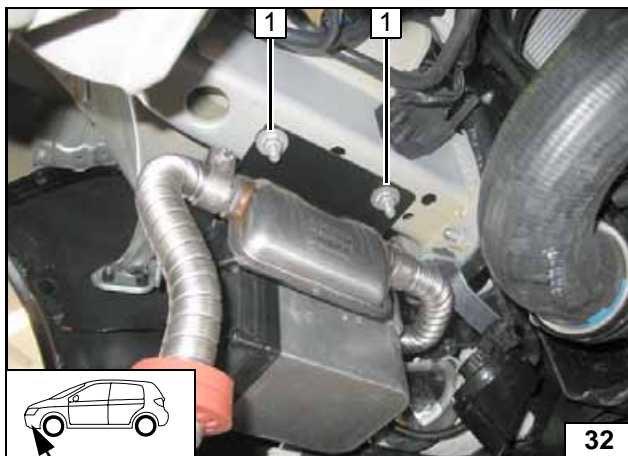

Heizgerät einbauen

1 Fzg.eigener Stehbolzen, Karosseriescheibe, Bundmutter M8 [je 2x]

Heizgerät montieren

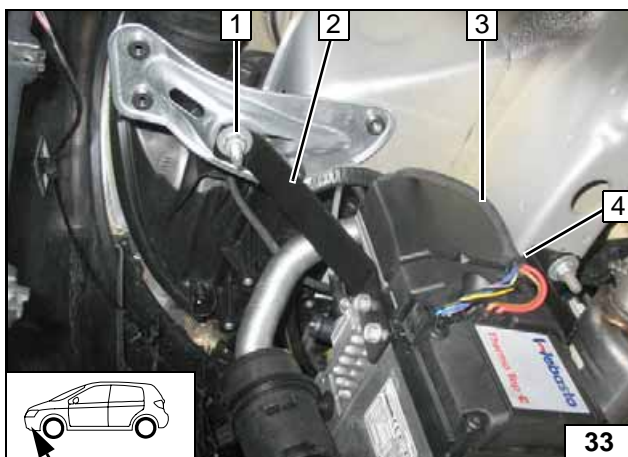

Kabelbaum Heizgerät **3** aufstecken, Clipkabelbinder **4** festziehen!

1 Karosseriescheibe, Bundmutter M8
2 Strebe



Heizgerät montieren

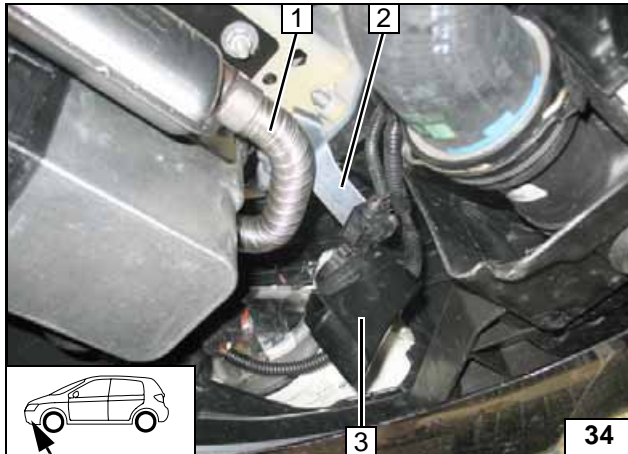
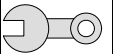

Auf Freigängigkeit der Abgasanlage zu fzg.eigenen Bauteilen und Leitungen achten, wenn nötig korrigieren!

- 1 Abgasleitung
- 2 Halterung Hupe
- 3 Hupe



Abgasanlage ausrichten

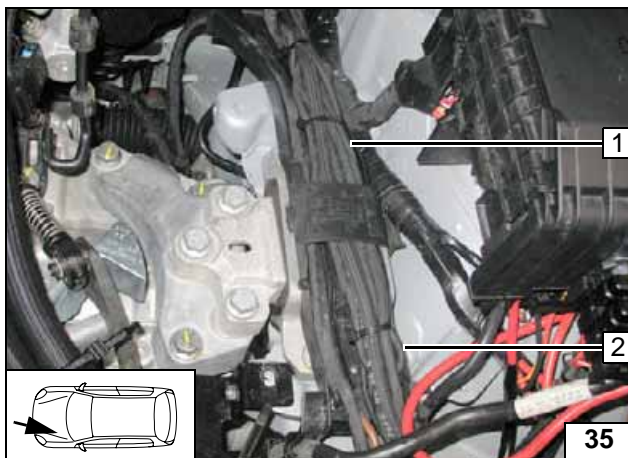

Überlängen vom Kabelbaum Heizgerät 2 im Kabelkanal 1 verlegen und mit Kabelbindern sichern!



Kabelbaum verlegen



Brennstoff

VORSICHT!

Tankdeckelverschluß des Fahrzeugs öffnen, Tank belüften und Tankverschluß wieder schließen!

Auslaufenden Kraftstoff mit geeignetem Behälter auffangen!

Brennstoffleitung und Kabelbaum Dosierpumpe so verlegen, dass sie gegen Steinschlag geschützt sind! Wenn nicht anders beschrieben, erfolgt die Befestigung mit Kabelbindern!

An scharfen Kanten Brennstoffleitung und Kabelbaum mit Scheuerschutz versehen!

ACHTUNG!

Verlegung Brennstoffleitung und Kabelbaum zur Dosierpumpe erfolgt gemäß Schema Kabelbaumverlegung.



Leitungen verlegen

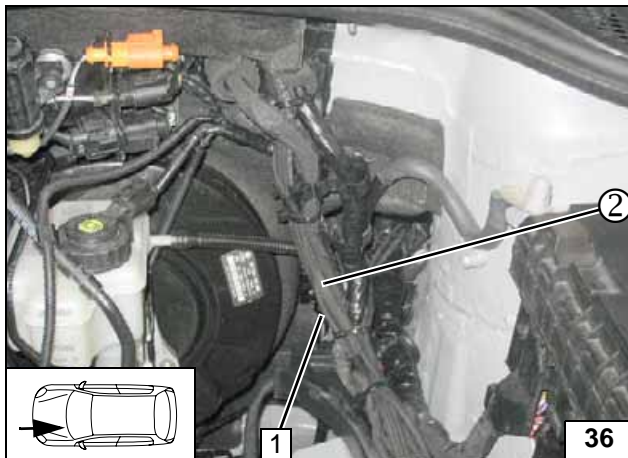

Kabelbaum Dosierpumpe 1 und Brennstoffleitung in Gewebeschutzschlauch ② hinter der Dämmmatte zur rechten Fahrzeugseite verlegen!

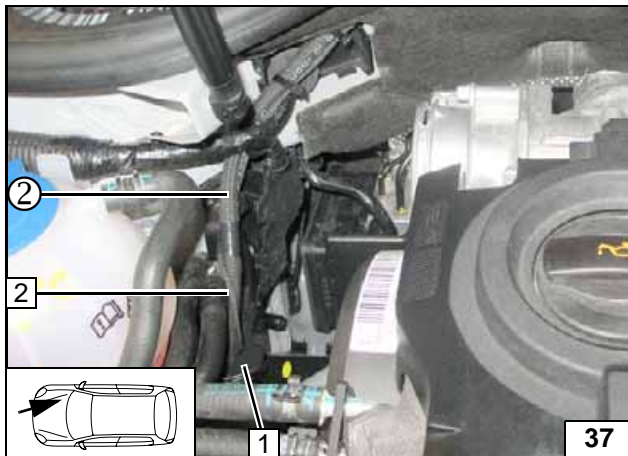

Kabelbaum Dosierpumpe 2 und Brennstoffleitung in Gewebeschutzschlauch ② in fzg.eigenen Leitungskanal 1 zum Unterboden verlegen!



Leitungen verlegen

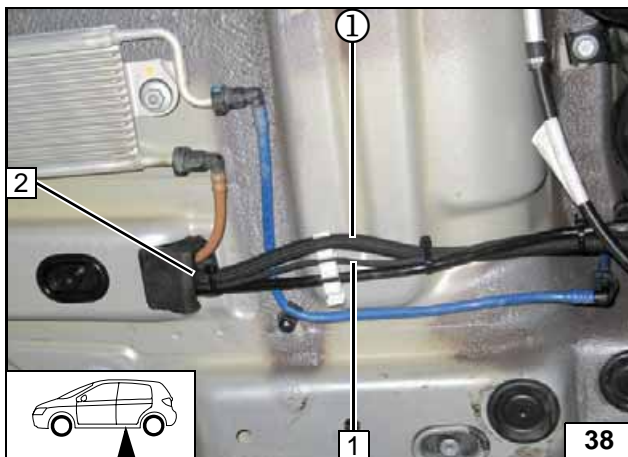

Brennstoffleitung aus fzg.eigenen Leitungskanal 2 herausführen und Gewebeschutzschlauch ① aufschieben!

1 Kabelbaum Dosierpumpe



Leitungen verlegen

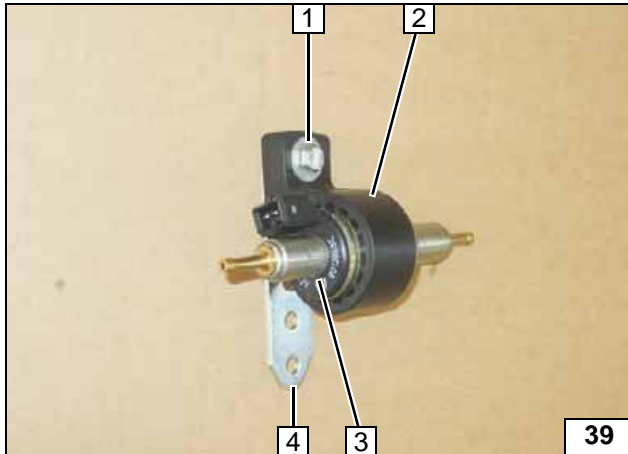
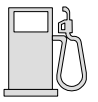

- 1 Schraube M6x20, Karosseriescheibe, Bundmutter
- 2 Halterung Dosierpumpe
- 3 Dosierpumpe
- 4 Lochband

Dosierpumpe vormontieren

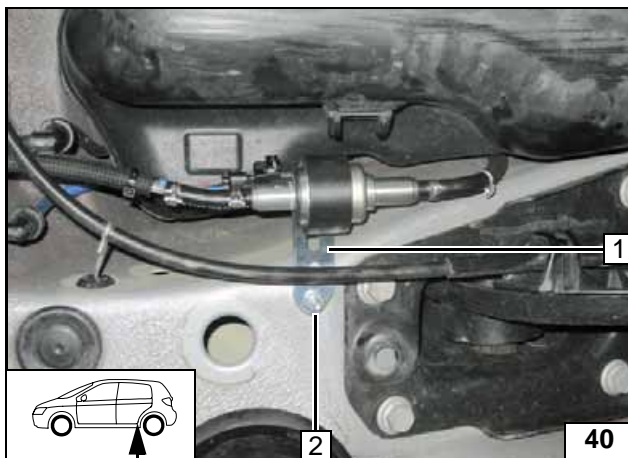

Dosierpumpe ausrichten, Lochband 1 nach oben biegen!



- 2 Vorhandene Bohrung, Schraube M6x20, Karosseriescheibe, Bundmutter

Dosierpumpe montieren

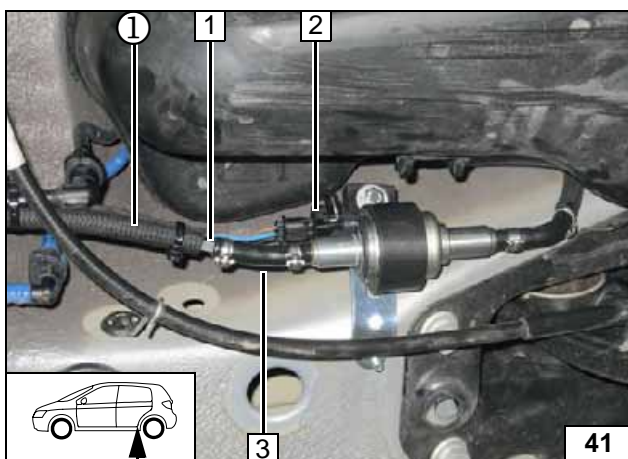

Gewebeschutzschlauch ① mit Kabelbinder sichern.



- 1 Brennstoffleitung
- 2 Kabelbaum Dosierpumpe, Stecker montiert
- 3 Schlauchstück, Caillauschelle Ø 10 [2x]

Anschluss Dosierpumpe

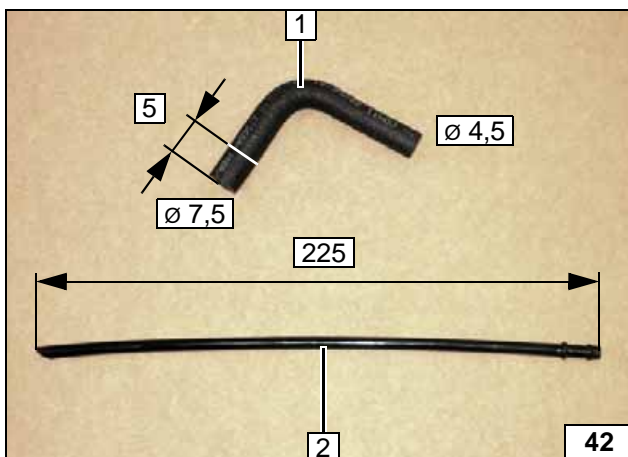

- 1 90°-Formschlauch
- 2 Steigrohr

Steigrohr und Formschlauch ablängen

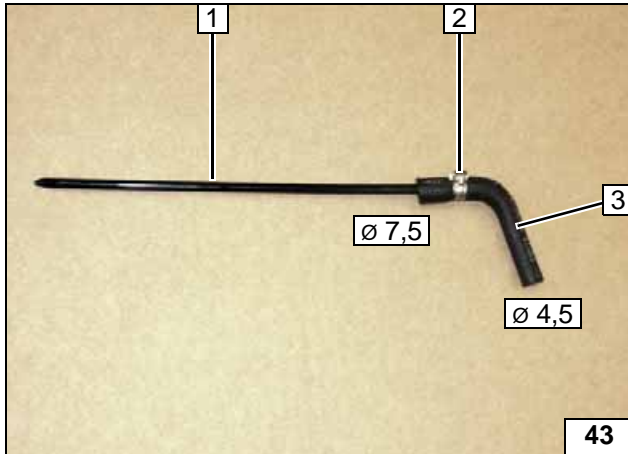

Caillauschelle Ø 10 2 mittig zwischen den Wülsten am Steigrohr-Ende!

- 1 Steigrohr
- 3 90°- Formschlauch



Tankentnehmer vormontieren

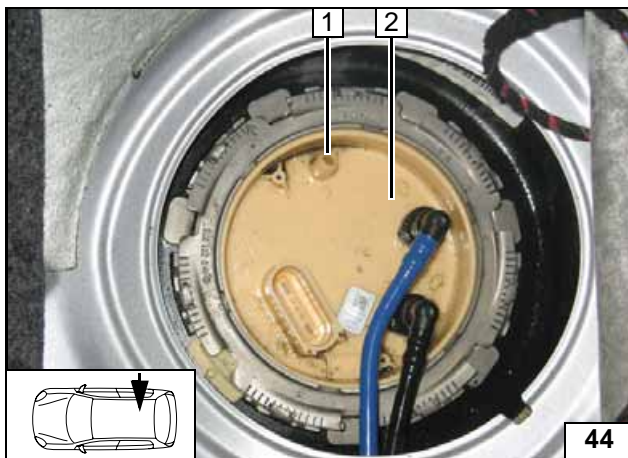

3 mm vom Blindverschluss 1 abschneiden!

- 2 Tankarmatur



Blindverschluss abschneiden

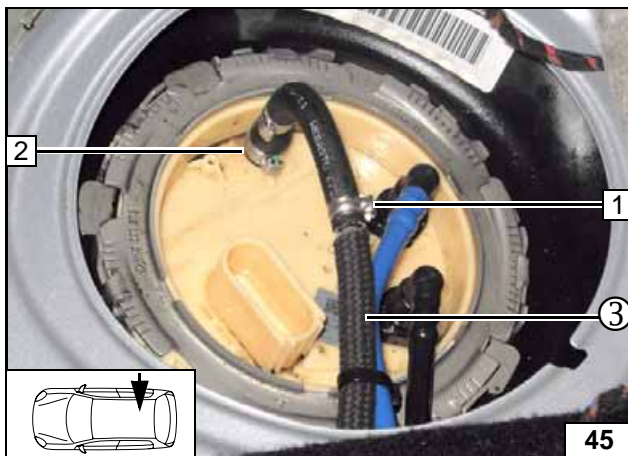

Gewebeschutzschlauch ③ auf Brennstoffleitung aufschieben!

- 1 Caillauschelle Ø 10
- 2 Caillauschelle Ø 13,5



Tankentnehmer einsetzen

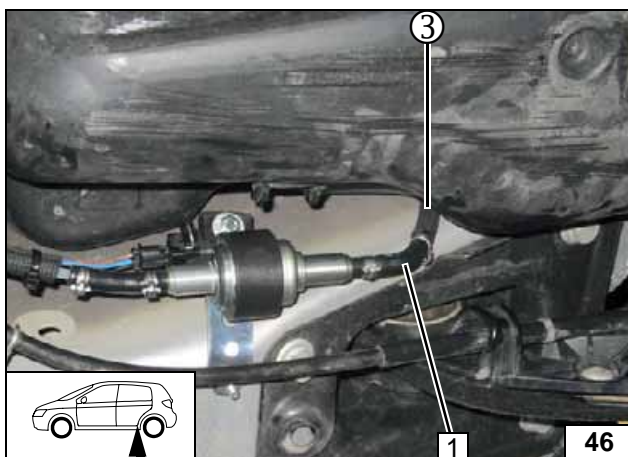

Lage der Bauteile kontrollieren, wenn nötig korrigieren. Auf Freigängigkeit achten!

- 1 90°- Formschlauch, Caillauschelle Ø 10 [2x]



Brennstoffleitung anschliessen



Wasser



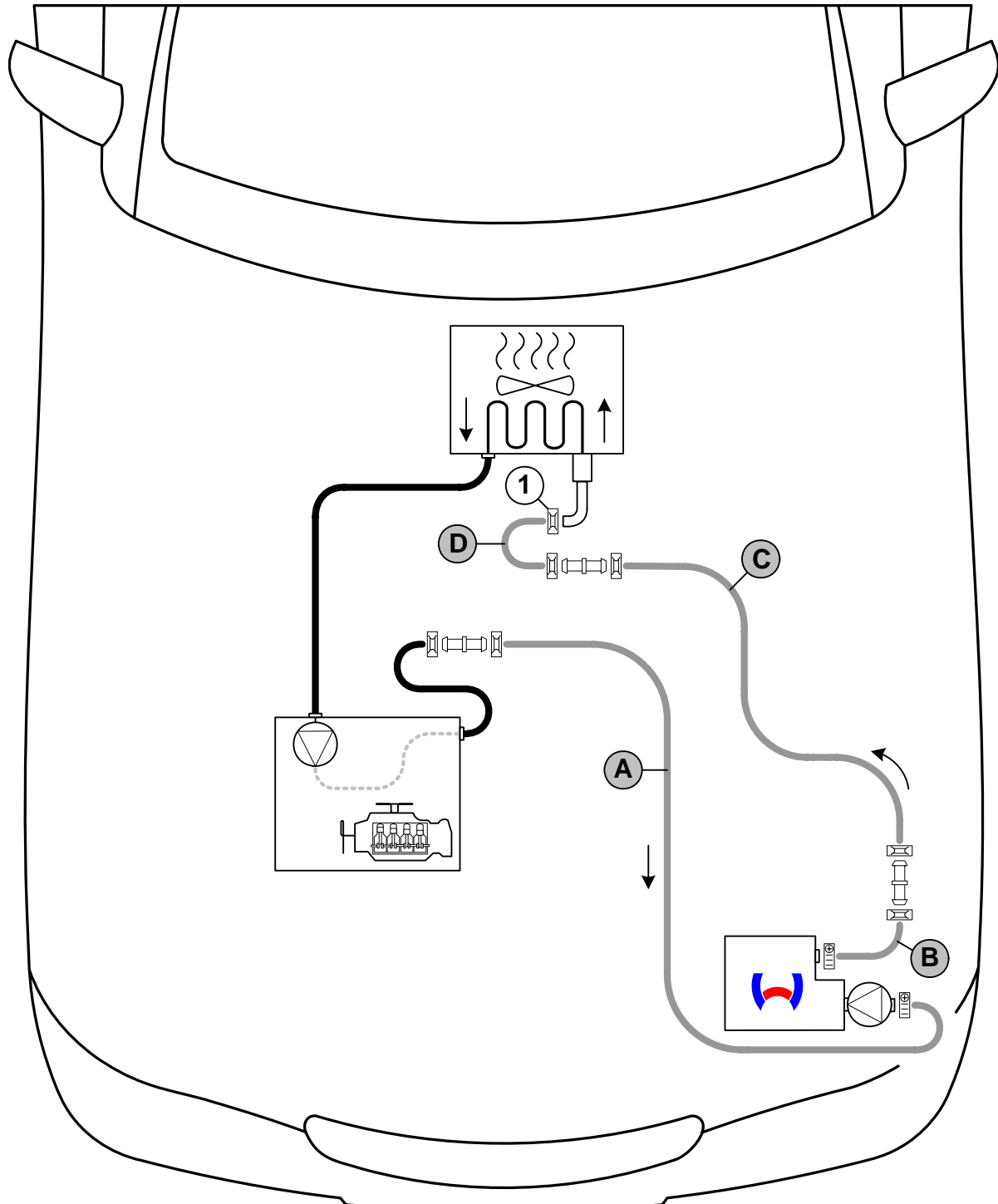

ACHTUNG!

Auslaufendes Kühlmittel ist mit geeignetem Behälter aufzufangen! Wasserschläuche knickfrei verlegen! Wenn nicht anders beschrieben, erfolgt die Befestigung mit Kabelbindern! Schellen so positionieren, dass kein anderer Schlauch beschädigt werden kann! Bei der Montage der Wasserschläuche ist das Heizgerät mit Kühlmittel zu befüllen!

Die Einbindung erfolgt „Inline“ gemäß nachfolgendem Schema:



Schema Wasserverlegung

Alle nicht bezeichneten Federbandschellen  = Ø 27! 1 = Fzg.eigene Federbandschelle  !
 Alle Schlauchschellen  = Ø 20-27! Alle nicht bezeichneten Verbindungsrohre  = Ø 20x20!



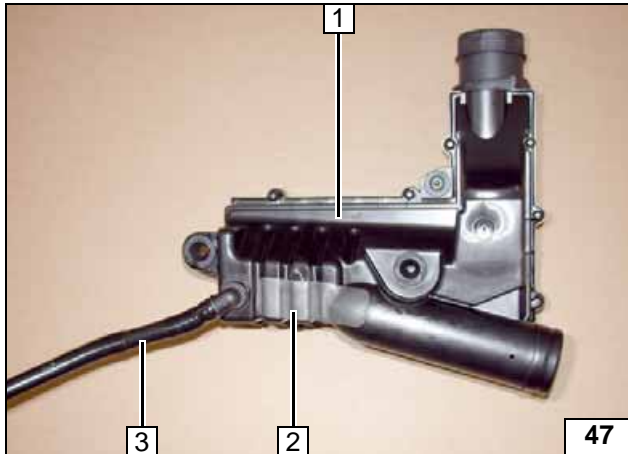

- 1 Luftfilterkasten
- 2 Scheuerschutz aufkleben
- 3 Ablaufrohr

Luftfilterkasten vorbereiten

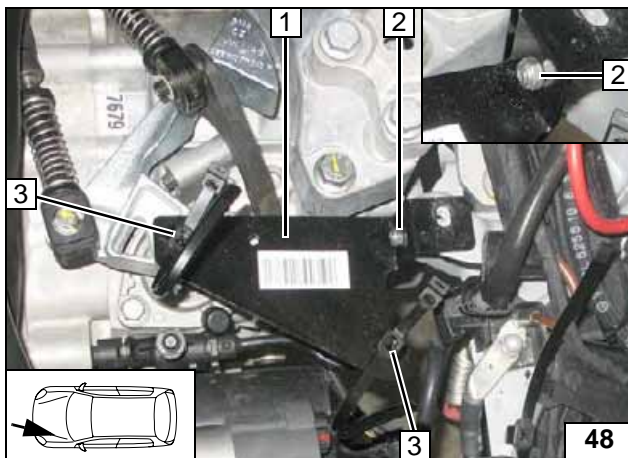

Clipkabelbinder **3** [2x] in vorhandene Bohrungen von Halterung Wasserschläuche **1** einsetzen!



- 2 Fzg.eigene Bohrung, Schraube M6x20, Bundmutter

Halterung Wasserschläuche montieren

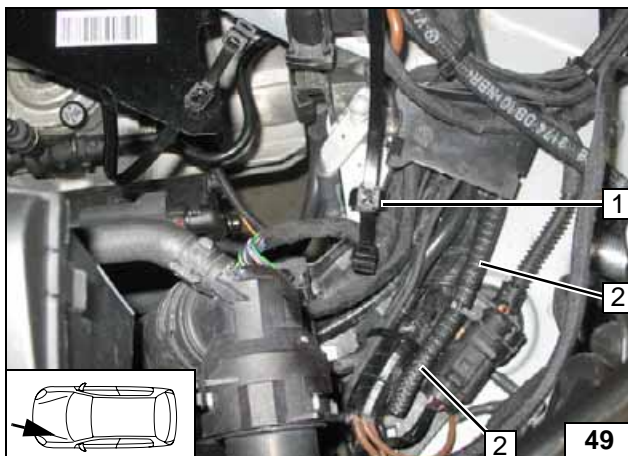

Kantenschutz mittig teilen. Beim Bohren auf dahinterliegende Bauteile achten!



- 1 Bohrung Ø 6, Clipkabelbinder
- 2 Kantenschutz 50 [2x]

Clipkabelbinder montieren



- 1 Schlauchstück Motorausgang

Anschluss Motorausgang

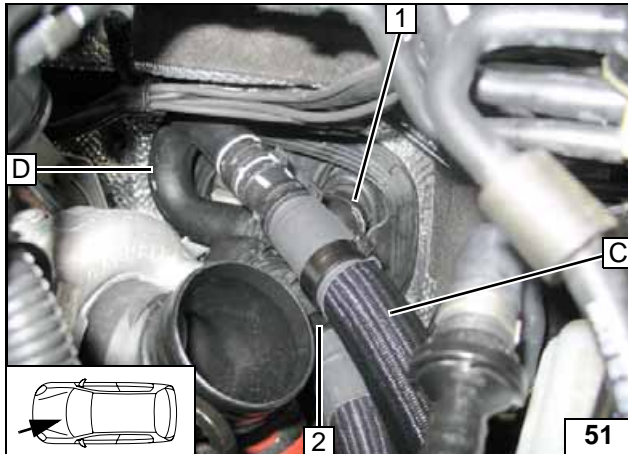

- 1 Kupplungsstück Wärmetauschereingang
- 2 Abstandshalter

Anschluss
Wärmetau-
scherein-
gang

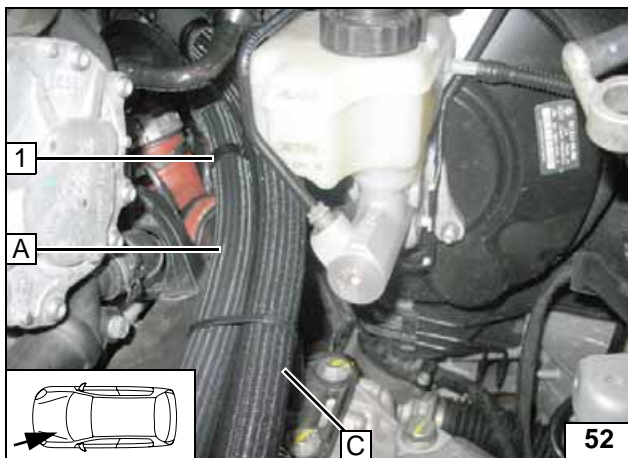

- 1 Abstandshalter

Verlegung
Motorraum

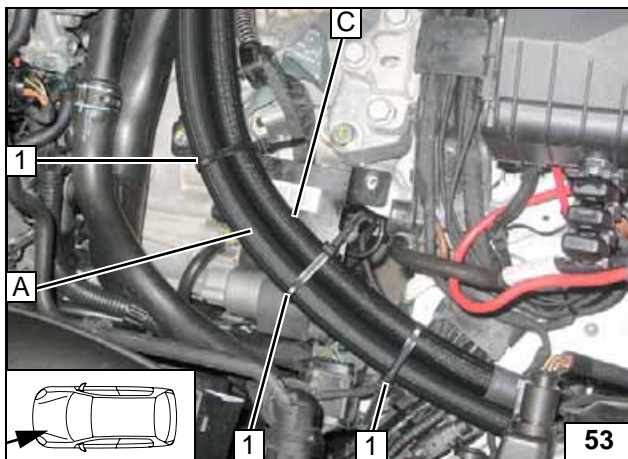

- 1 Clipkabelbinder

Verlegung
Motorraum

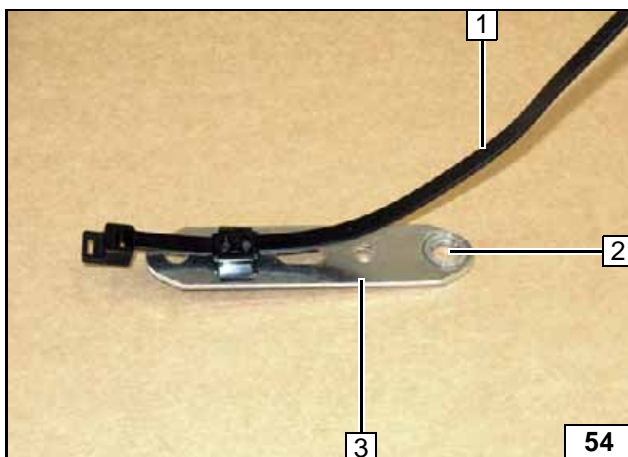

Bohrung an Position 2 auf \varnothing 8,5mm aufbohren. Clipkabelbinder 1 in vorhandene Bohrung vom Lochband 3 einsetzen!



Lochband
vorberei-
ten

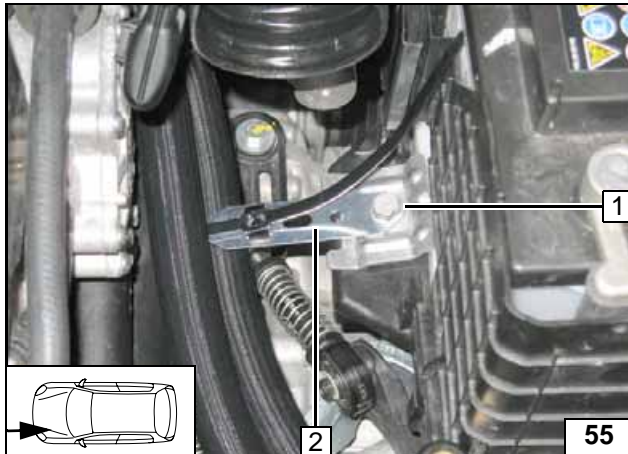

- 1 Fzg.eigene Schraube
- 2 Lochband

Lochband
montieren

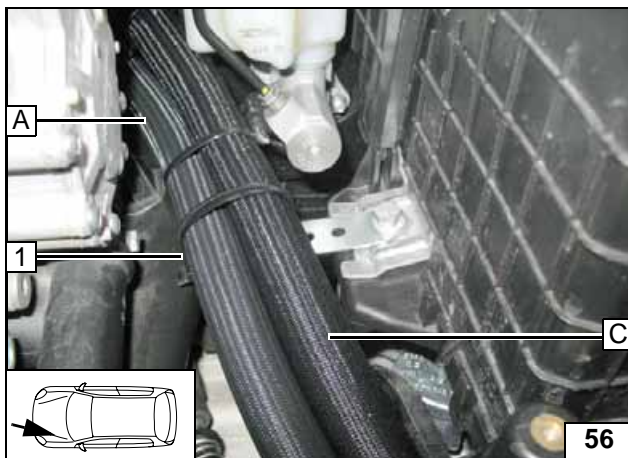

Auf ausreichenden Abstand zu benachbarten Bauteilen achten, insbesondere auf Freigängigkeit der Schaltbetätigung, ggf. korrigieren!



- 1 Clipkabelbinder

Befesti-
gung im
Motorraum

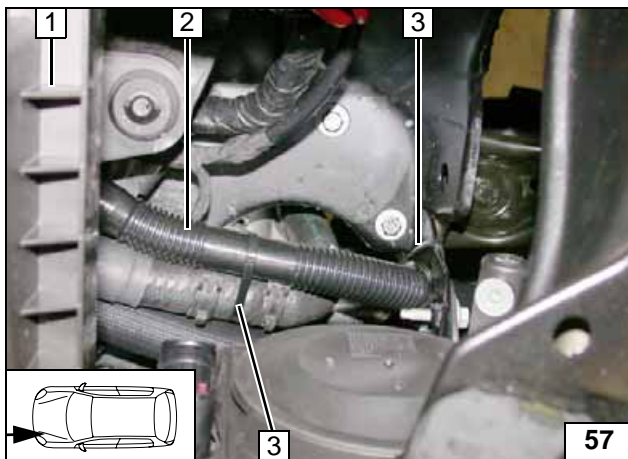

Luftfilterkasten 1 montieren!

- 2 Ablaufrohr ausrichten
- 3 Kabelbinder [2x]



Ablaufrohr
befestigen

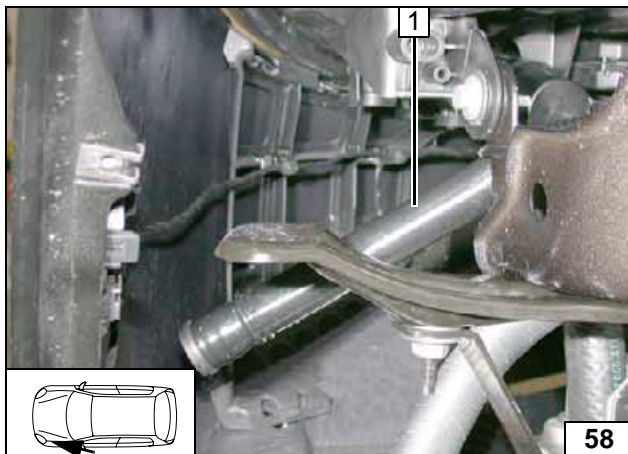

- 1 Ablaufrohr ausrichten

Ablaufrohr
verlegen

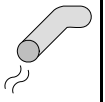

Abgas

Die Abgaseinbindung ist abhängig von der jeweiligen Fahrzeugausstattung!

Variante 1:

- 1 Abgasendstück

Abgasendstück ausrichten

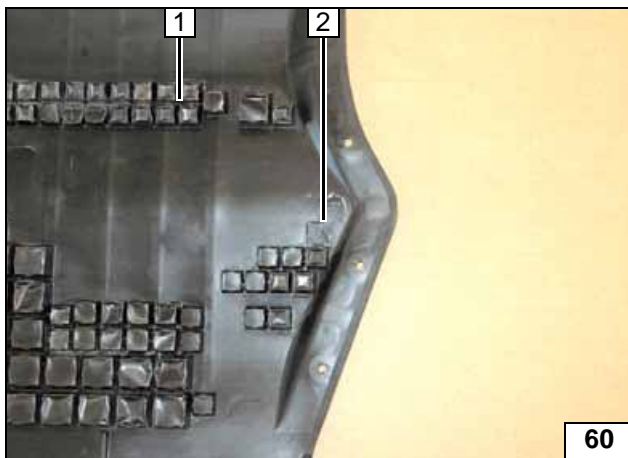

Dämmung im Bereich der Bohrung 2 weg-schneiden!

- 1 Unterfahrschutz



Dämmung weg-schneiden



- 1 Bohrung Ø 42

Unterfahr-schutz ausschnei-den

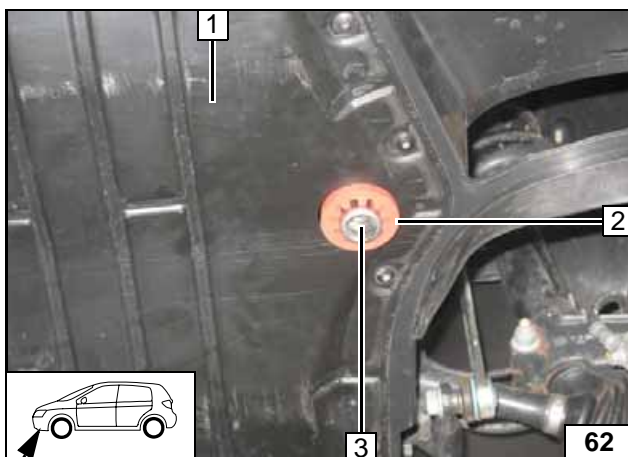

Abgasendstück 3 bündig am Profilgummi rot 2 ausrichten!

- 1 Unterfahrschutz



Profilgum-mi einsetzen

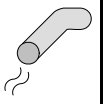

Variante 2:

1 Abgasendstück

Abgasendstück ausrichten

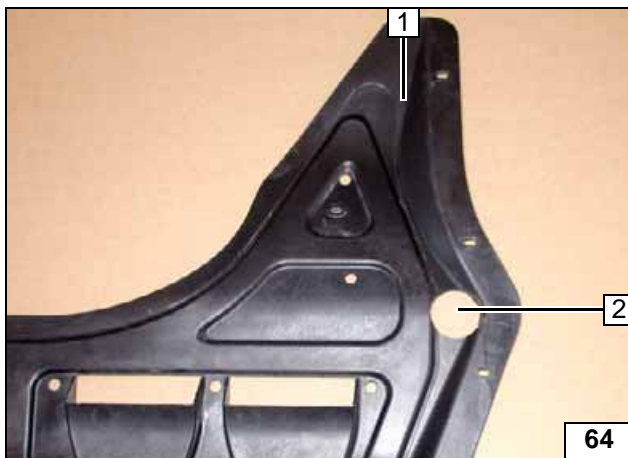

1 Unterfahrschutz
2 Bohrung Ø 42

Unterfahrschutz ausschneiden

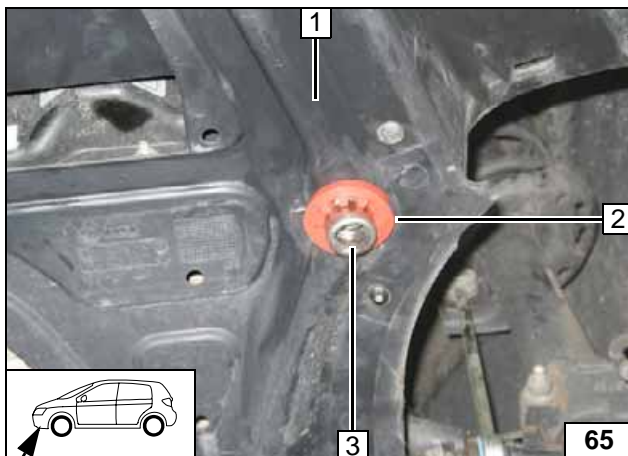

Abgasendstück 3 bündig am Profilgummi rot 2 ausrichten!

1 Unterfahrschutz



Profilgummi einsetzen

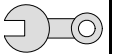

Abschließende Arbeiten

ACHTUNG!

Demontierte Teile in umgekehrter Reihenfolge montieren.

Alle Schlauchleitungen, Schellen, sowie alle elektrischen Anschlüsse auf festen Sitz prüfen.

Alle losen Leitungen mit Kabelbinder sichern.

Nur vom Fahrzeughersteller freigegebenes Kühlmittel verwenden!

Heizgerätekompenten mit Korrosionsschutzwachs (Tectyl 100K, Bestell- Nr. 111329) einsprühen.

- Batterie anschließen
- Kühlmittelkreislauf nach Angaben des Fahrzeug-Herstellers befüllen und entlüften
- Vorwähluhr einstellen
- Einstellungen Klimabedienteil gemäß „Bedienungshinweise für den Endkunden“ vornehmen
- Funktion der Standheizung prüfen, siehe Betriebsanweisung / Einbauanweisung
- Aufklebeschild „Standheizung vor dem Tanken abschalten“ an der B-Säule links anbringen



Anpassung der Sensibilität der Innenraumüberwachung

ACHTUNG!

Gültigen Reparaturleitfaden des jeweiligen Fahrzeugs beachten!

- Schliessen Sie den VAS Tester an
- Rufen Sie Pos. 46 (Zentralmodul Komfortsystem) auf
- Gehen Sie auf Pos. 12 (Anpassung)
- Anpasskanal 15 auswählen
- Reduzieren Sie die Sensibilität der Innenraumüberwachung auf 50%
- Speichern Sie diese Einstellung

Die Anpassung der Sensibilität der Innenraumüberwachung ist abgeschlossen.



Webasto AG
Postfach 80 - 82132 Stockdorf
Hotline 01805 / 932278 - Hotfax 0395 / 5592-353
<http://www.webasto.de>

Bedienungshinweise für den Endkunden

Bitte Seite entnehmen und der Fahrzeug- Bedienungsanleitung beifügen!

Um einen einwandfreien Betrieb der Standheizung zu gewährleisten, darf das Kraftstoffniveau im Tank den Stand „Reserve“ nicht erreicht haben.

Eine Reduzierung der Sensibilität der Innenraumüberwachung wurde vorgenommen.

Hinweis:



Wir empfehlen die Heizzeit auf die Fahrzeit abzustimmen.

Heizzeit = Fahrzeit

Beispiel:

Bei einer Fahrzeit von ca. 20min (einfache Strecke) empfehlen wir eine Einschaltdauer von 20min nicht zu überschreiten.

Bei Fahrzeugen mit Innenraumüberwachung ist diese während des Heizbetriebes zu deaktivieren!

Wurde zum Heizgerät die Option Sommer-/Winterschalter eingebaut, ist dieser entsprechend der Jahreszeit zu schalten. Das Heizgerät wird dann auf der Stellung Winter  heizen und auf der Stellung Sommer  nur das Fahrzeuggebläse zum Belüften des Fahrzeuginnenraumes einschalten.

Vor Abstellen des Fahrzeugs sind folgende Einstellungen vorzunehmen:

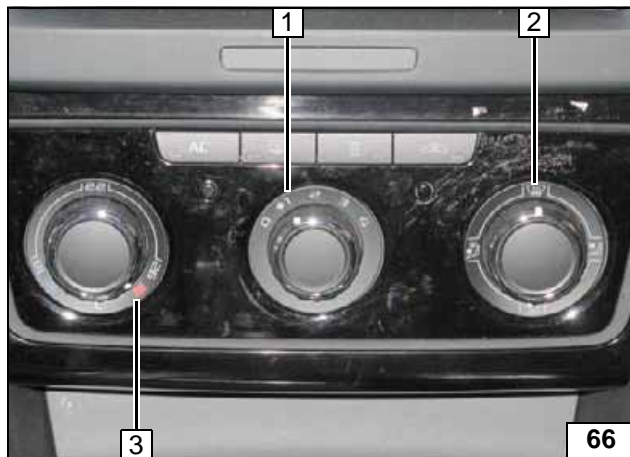

- 1 Gebläse auf Stufe „1“ evtl. „2“
- 2 Luftaustritt auf Frontscheibe
- 3 Temperatur auf „max.“

Climatic



- 1 Luftaustritt auf Frontscheibe
- 2 Temperatur beidseitig auf „max.“

Climatronic