

Zusatzheizung *Thermo Top C*

e1

00 0002

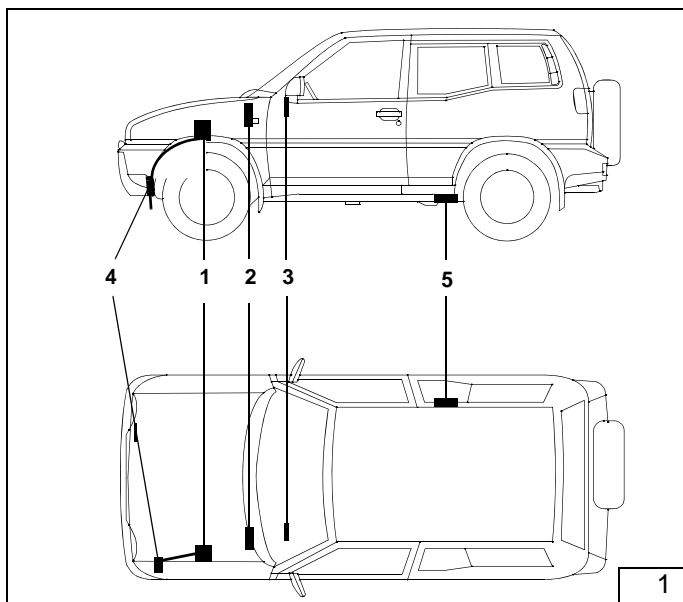

Einbauvorschlag

Nissan Terrano II

Intercooler Turbo Diesel

Legende zu Bild 1

- 1 Heizgerät Thermo Top Z/C-D
- 2 Flachsicherungshalter und Gebläserelais
- 3 Vorwahuhr
- 4 Abgasschalldämpfer
- 5 Dosierpumpe

Spezialwerkzeug

- Abklemmzangen
- Drehmomentschlüssel für 2,0 - 10 Nm
- TORX E5 3/8" Nuß

Inhaltsverzeichnis

Nissan Terrano II	1
Heizgerät / Einbaukit	2
Vorwort	2
Allgemeine Hinweise	3
Vorarbeiten	3
Einbauort Heizgerät	3
Einbau Halter	4
Flachsicherungshalter und Gebläserelais	5
Einbindung in den Wasserkreislauf	6
Brennstoffeinbindung	8
Abgasanlage (Radhaus links)	10
Vorwahuhr und Sommer-/Winterschalter	11
Option Telestart	11
Gebläseansteuerung	12
Abschließende Arbeiten	12

Heizgerät / Einbaukit

Menge	Bezeichnung	Bestell-Nr.
1	Nissan spezifischer Lieferumfang	siehe Nissan Preisliste
1	Bedienelement	siehe Nissan Preisliste

Zusätzlich erforderlich:

1	Einbaukit Nissan Terrano II / Nissan Pickup Diesel	88219E
---	--	--------

Vorwort

Dieser unverbindliche Einbauvorschlag gilt für die Pkw Nissan Terrano II (Dieselfahrzeuge) - Gültigkeit siehe Titelseite - Modelljahr 1997 und später, wenn technische Änderungen am Fahrzeug den Einbau nicht beeinflussen unter Ausschluß irgendwelcher Haftungsansprüche. Je nach Version und Ausstattung des Fahrzeuges können beim Einbau Änderungen gegenüber diesem Einbauvorschlag notwendig werden. In jedem Fall sind jedoch die Vorschriften der "Einbauanweisung" und "Betriebsanweisung" **Thermo Top C** zu befolgen. Die entsprechenden Regeln der Technik sind beim Einbau einzuhalten.

Allgemeine Hinweise

- Blanke Karosseriestellen, z.B. an Bohrungen mit Korrosionsschutz versehen
- Schläuche, Leitungen und Kabelbäume mit Kabelbinder sichern und an Scheuerstellen mit Schutzschlauch versehen
- Scharfe Kanten mit Kantenschutz (aufgeschnittener Kraftstoffschlauch) versehen

Vorarbeiten

Motorraum

ACHTUNG:

Batterie abklemmen!

- Druck vom Kühlsystem ablassen

Fahrzeugaußenseite

- Tankdeckel öffnen, Tank belüften
- Radhausverkleidung im Kotflügelbereich vorne links lösen

Einbauort Heizgerät

Das Heizgerät (2/1) wird im Motorraum, in Fahrtrichtung links, auf dem Radhaus waagrecht eingebaut

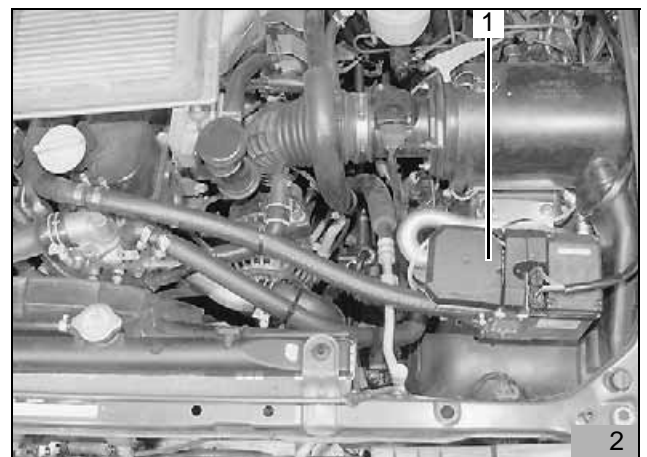

Einbau Halter

- Gummitülle (3/2) entfernen

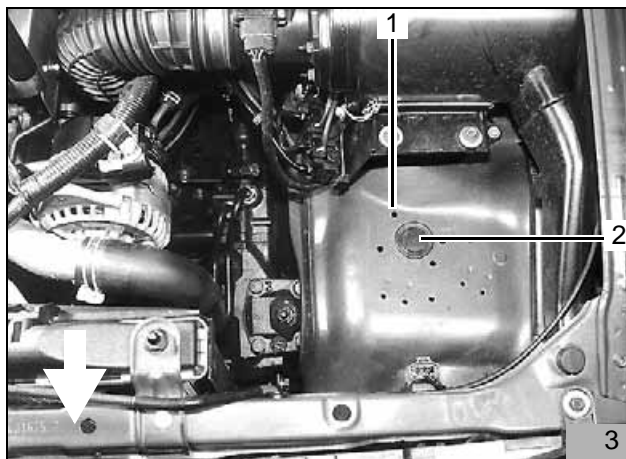

- 90°-Winkel (4/5) wie in Bild 4 dargestellt mit vorhandenen Schrauben (4/1,2) befestigen
- Halter (4/4) oben mit Schrauben M6 (4/3) fixieren
- Halter in vorhandener Bohrung (3/1) mit Schraube M6x20, Karosseriescheibe und Bundmutter lose befestigen
- Lochbild der Bohrung (5/1) auf Radhaus übertragen
- Halter wieder entfernen und Bohrung \varnothing 6,5 mm bohren
- Halter mit Schrauben M6x20, Karosseriescheiben und Bundmuttern am Radhaus befestigen

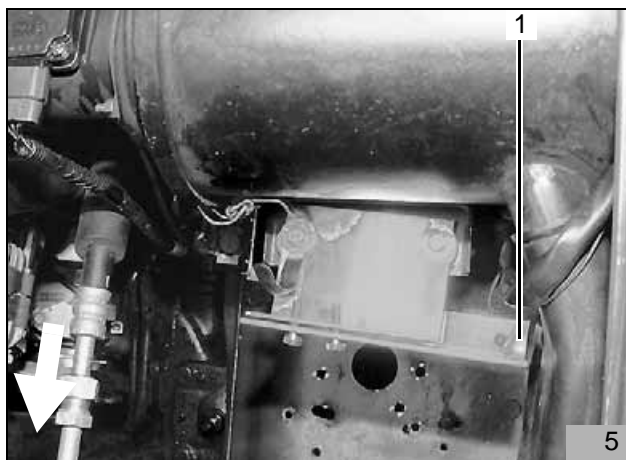
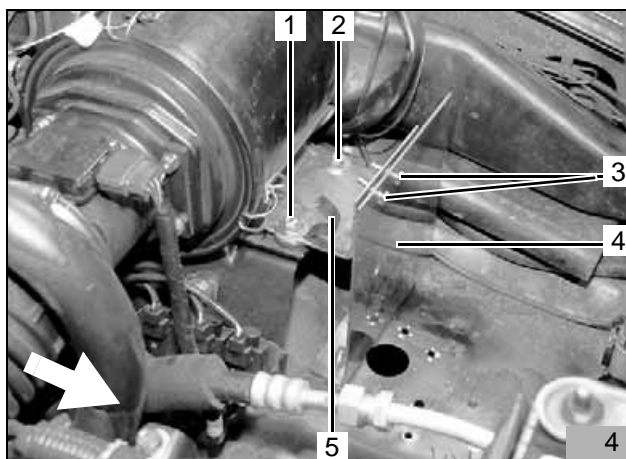

- Stehbolzen (6/1,2,3) am Heizgerät montieren (Anzugsdrehmoment 10 Nm)

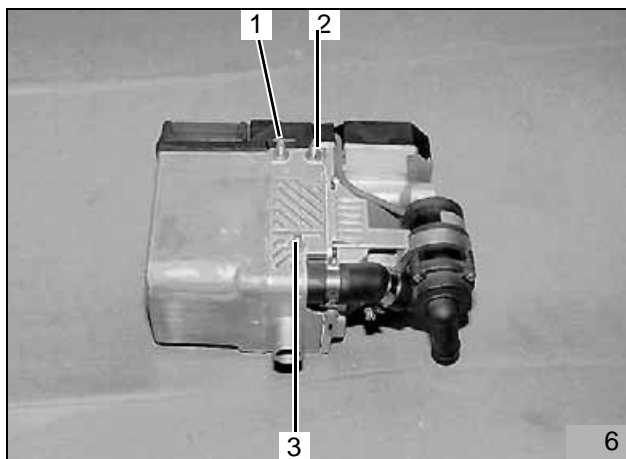

- Abgasleitung und Abgasleitungs-Endstück gemäß Skizze Bild 7 ablängen
- Abgasleitung am Heizgerät aufstecken und mit Schlauchklemme befestigen

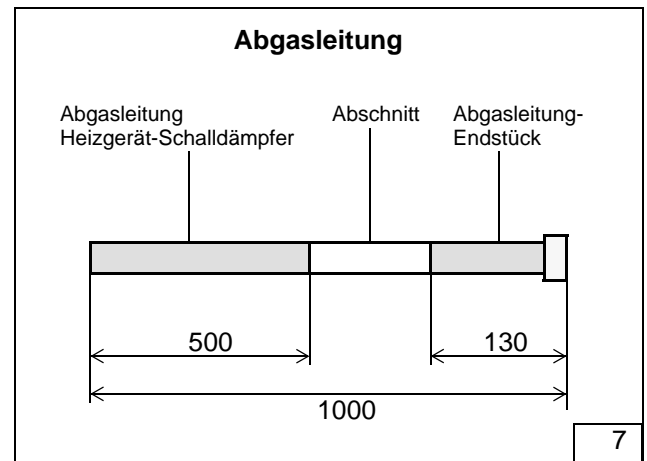

- Abgasleitung durch Bohrung (Gummitülle) im Radhaus führen
- Heizgerät (8/1) in den Halter einsetzen und mit 3 Bundmuttern befestigen

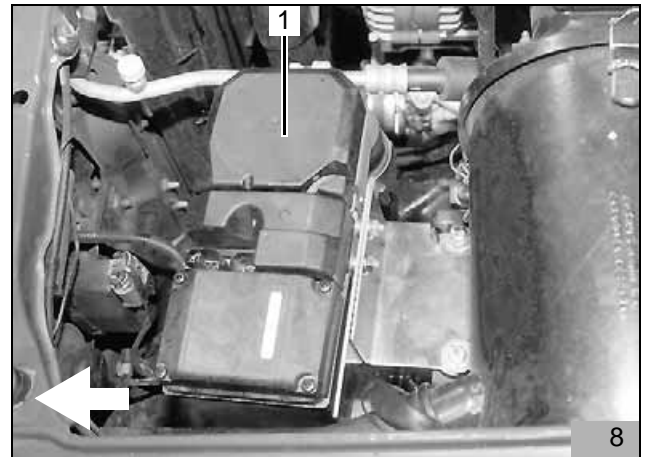

Flachsicherungshalter und Gebläserelais

- Plus-Leitung 1000 mm lang am Flachsicherungshalter gegen Leitung 2500 mm lang austauschen
- Lochbild der Befestigungsplatte des Sicherungshalters (9/1), des Massestützpunkt (9/2) und des Gebläserelais (9/3) wie in Bild 9 dargestellt auf das Radhaus übertragen
- Bohrung für Sicherungshalter \varnothing 2,5 mm und Gebläserelais und Massestützpunkt \varnothing 4,0 mm bohren
- Befestigungsplatte des Sicherungshalters mit Blechschraube 3,5x13, Gebläserelais und Massestützpunkt mit Blechschrauben 5,5x9,5 befestigen
- Sicherungshalter auf Befestigungsplatte aufstecken
- Plus-Leitung an Batterie-Plus anschließen
- Kabelbaum für Vorwähluhr und Gebläseeinbindung durch vorhandene Kabeltülle in den Innenraum verlegen

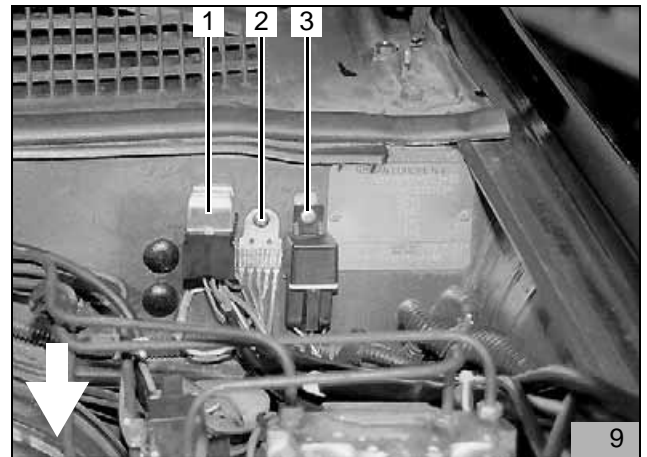

HINWEIS:

Bei allen Kabeldurchführungen auf Scheuerschutz achten!

- Kabelbaum Heizgerät am Radhaus entlang zum Heizgerät verlegen und anstecken
- Überlänge am Kabelbaum zurückbinden

- Endkappe auf Brennluftansaugleitung aufsetzen
- Brennluftansaugleitung (10/1) am Heizgerät aufstecken, mit Schlauchschelle befestigen und wie in Bild 10 dargestellt verlegen

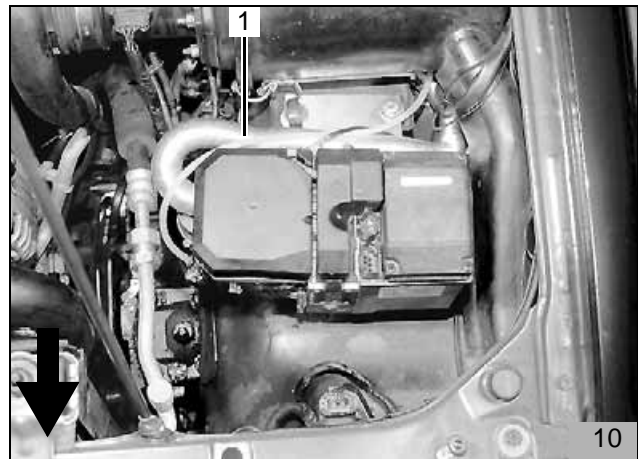

- Mecanyl-Brennstoffleitung (11/1) unter Verwendung von Schlauchstück und Schlauchschellen am Heizgerät montieren
- Mecanyl-Brennstoffleitung wie in Bild 11 dargestellt zur Spritzwand verlegen
- Mecanyl-Brennstoffleitung und Kabelbaum Dosierpumpe an der Spritzwand in Fahrtrichtung rechts an den Bremsleitungen nach unten führen
- Brennluftansaugleitung und Mecanyl-Brennstoffleitung mit Kabelbinder befestigen

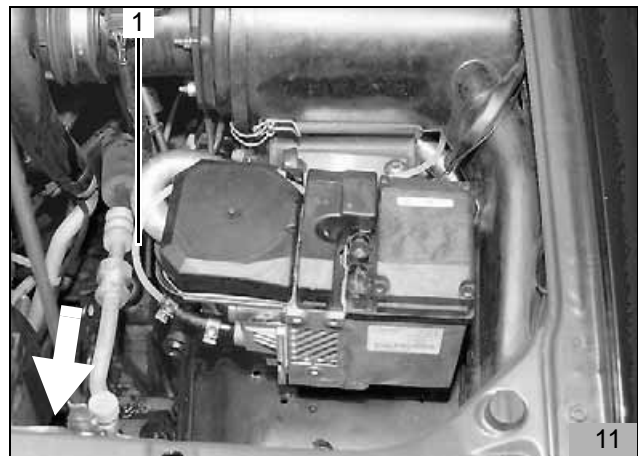

Einbindung in den Wasserkreislauf

HINWEIS:

Alle Schlauchschellen mit 2,0 + 0,5 Nm festziehen!
 Auslaufendes Kühlwasser mit geeignetem Behälter auffangen!
 Wasserschläuche knickfrei verlegen!

Im Folgendem wird eine Einbindung des Heizgerätes „In Reihe“ (Inline) in den Kühlwasserkreislauf des Fahrzeuges beschrieben (Bild 12)

Legende zu Bild 12:

- 1 Ausgleichsbehälter
- 2 Kühlerthermostat
- 3 Fahrzeugmotor
- 4 Umwälzpumpe (Heizgerät)
- 5 Heizgerät
- 6 Heizungswärmetauscher (Fahrzeug)
- 7 Kühler

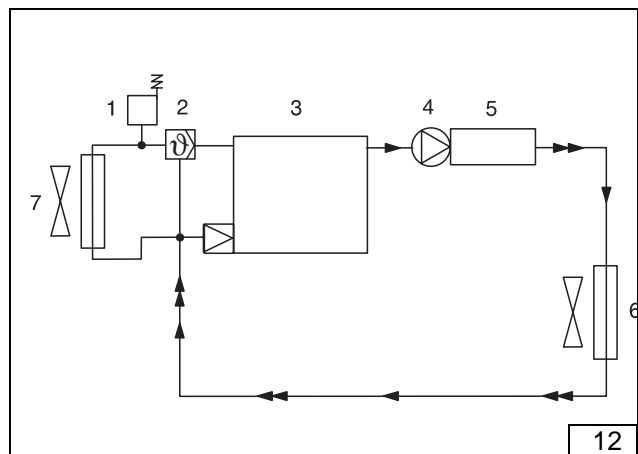

- Aus beiliegendem Wasserschlauch zwei Schlauchstücke herstellen:
- 1 x 330 mm + 90°-Bogen (13/1)
- 1 x 480 mm gerade (13/2)

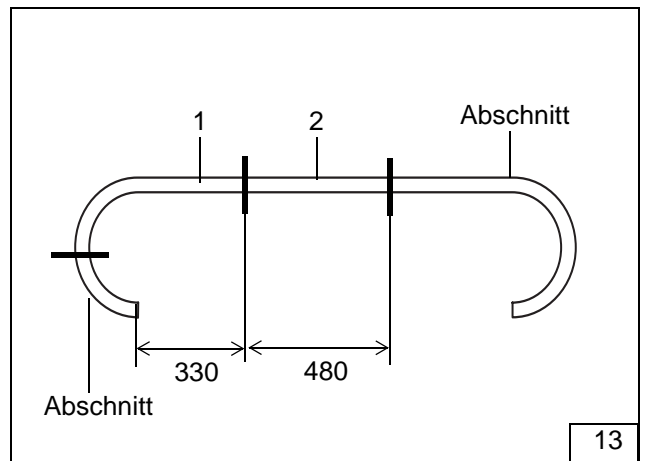

- Fahrzeugeigenen Wasserschlauch (14/1, 14/2) vom Motor zum Fahrzeugwärmetauscher gemäß Bild 14 nach dem Bogen trennen
- Schlauchschelle lösen, Schlauchbogen (14/2) gemäß Bild 14 drehen und Schlauchschelle wieder befestigen

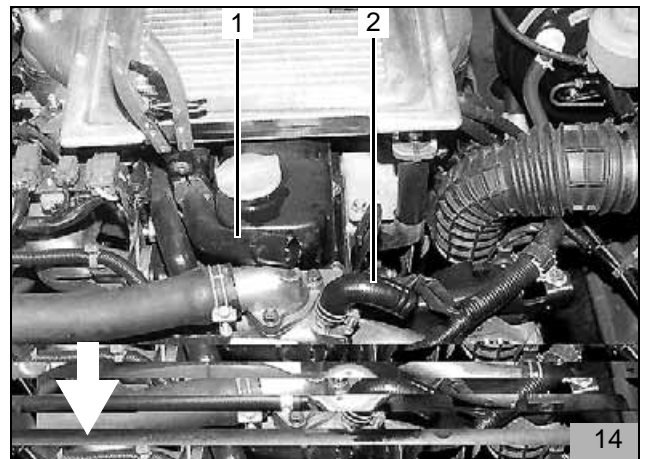

- Wasserschlauch 480 mm (15/2) am Heizgerät-Wasseraustritt aufstecken und mit Schlauchschelle befestigen
- Wasserschlauch 330 mm (15/3) mit 90°-Bogen am Heizgerät-Wassereintritt aufstecken und mit Schlauchschelle befestigen
- Wasserschlauch (15/4) vom Motorausstritt unter Verwendung eines Verbindungsrohres 18/20 mit Wasserschlauch (15/3) zum Heizgerät-Wassereintritt verbinden und mit Schlauchschelle befestigen
- Wasserschlauch (15/2) vom Heizgerät-Wasseraustritt unter Verwendung eines Verbindungsrohres 18/20 mit Wasserschlauch (15/1) zum Wärmetauscher verbinden und mit Schlauchschelle befestigen

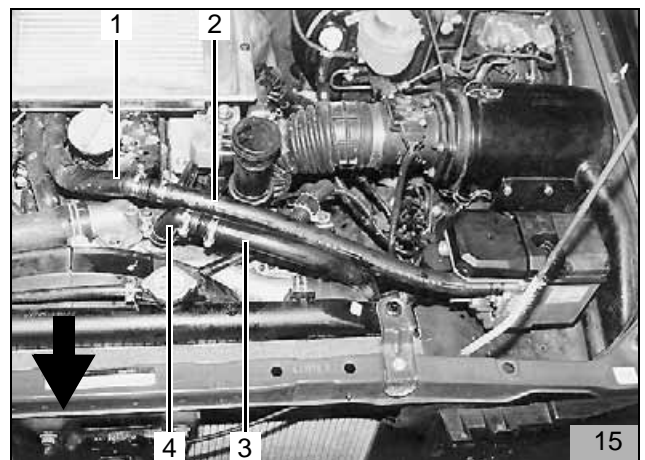

Brennstoffeinbindung

ACHTUNG:

Brennstoffleitung so verlegen, daß sie gegen Stein-
schlag geschützt ist! An scharfen Kanten Brennstoff-
leitung und Kabelbaum mit Scheuerschutz versehen!

- Mecanyl-Brennstoffleitung und Kabelbaum Dosier-
pumpe an Bremsleitungen nach hinten zum Ein-
bauort der Dosierpumpe (16/1) führen
- Brennstoffleitung und Kabelbaum mit Kabelbinder
fixieren

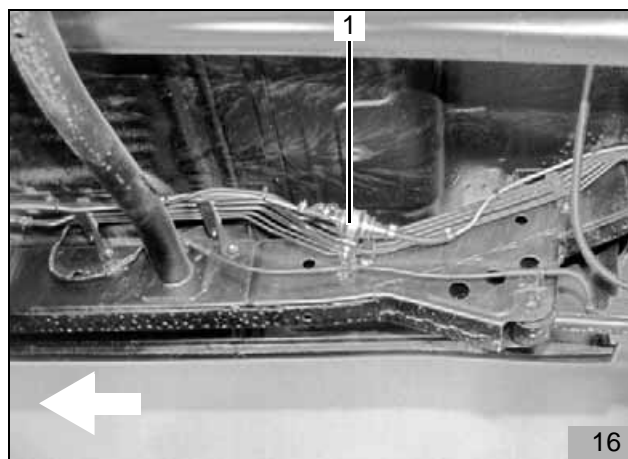

Dosierpumpe

- Winkel (17/5) mit vorhandener Schraube befestigen
- Gummipuffer (17/4) mit Scheibe, Federring und
Mutter am Winkel (17/5) befestigen

HINWEIS:

Einbaulage der Dosierpumpe beachten, siehe „Ein-
bauanweisung“

- Dosierpumpe (17/3) mit gummierter Rohrschelle
(17/2), Scheibe, Federring und Mutter gemäß Bild
17 am Gummipuffer (17/4) befestigen
- Mecanyl-Brennstoffleitung (17/6) (zum Heizgerät)
ablängen, und mit Schlauchstück und Schlauch-
schellen an der Druckseite der Dosierpumpe an-
schließen
- Kabelbaum (17/1) an der Dosierpumpe ablängen,
Gummitülle aufschieben, Flachstecker ancrimpen,
Steckergehäuse komplettieren und Kabelbaum an
der Dosierpumpe anstecken

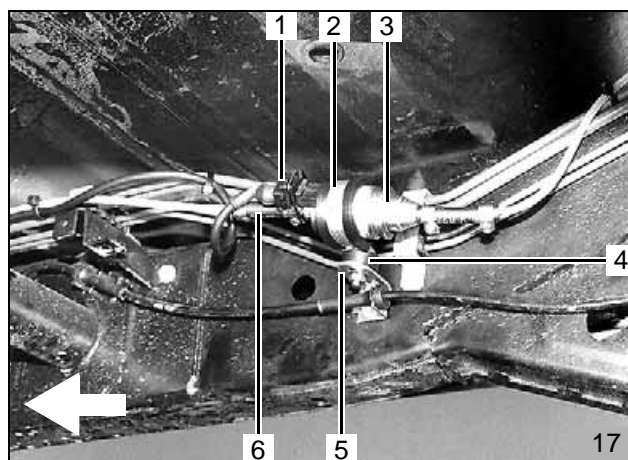

- Kofferraumteppich lösen und Servicedeckel für Tankarmatur entfernen
- Fahrzeugseitige Kraftstoff-Vorlaufleitung (18/1) an der in Bild 18 dargestellten Position trennen

HINWEIS:

Einbaulage des Brennstoffentnehmers beachten, siehe „Einbauanweisung“

- Brennstoffentnehmer 8x5x8 (18/2) in die getrennte Kraftstoff-Vorlaufleitung einsetzen und mit Schlauchschellen befestigen
- Zusätzliche Mecanyl-Brennstoffleitung mit Schlauchstück und Schlauchschellen am Brennstoffentnehmer anschließen

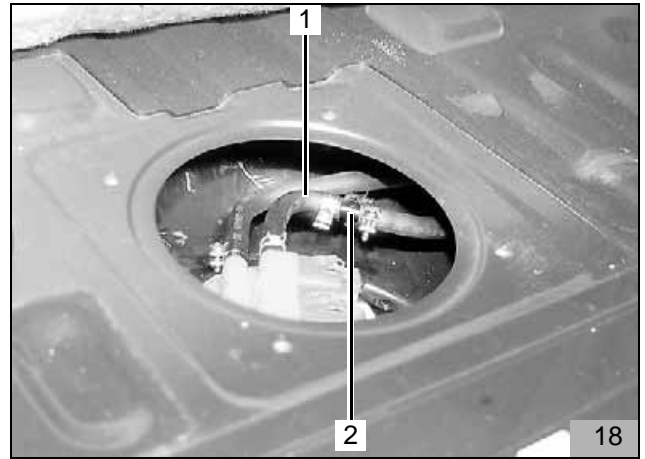

- Mecanyl-Brennstoffleitung (19/2) wie in Bild 19 dargestellt vom Brennstoffentnehmer zur Dosierpumpe (19/1) führen
- Mecanyl-Brennstoffleitung (19/2) mittels Schlauchstück und Schlauchschellen an der Saugseite der Dosierpumpe anschließen
- Brennstoffleitungen mit Kabelbinder fixieren

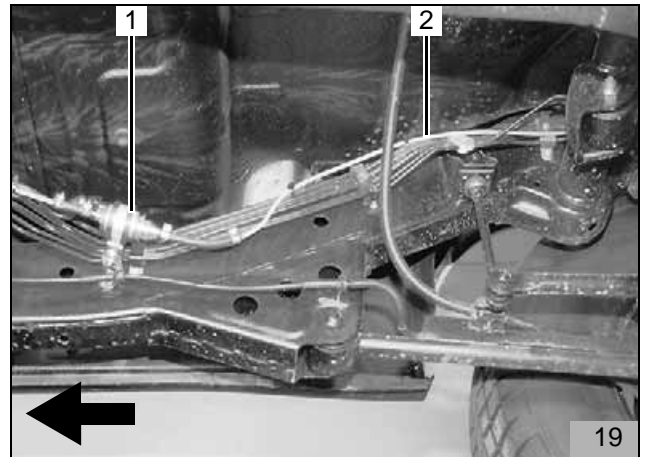

Abgasanlage (Radhaus links)

- Bohrung \varnothing 6,5 mm bohren und Winkel (20/1) wie in Bild 20 dargestellt mit Schraube M6x20, Scheibe, Federring und Mutter befestigen

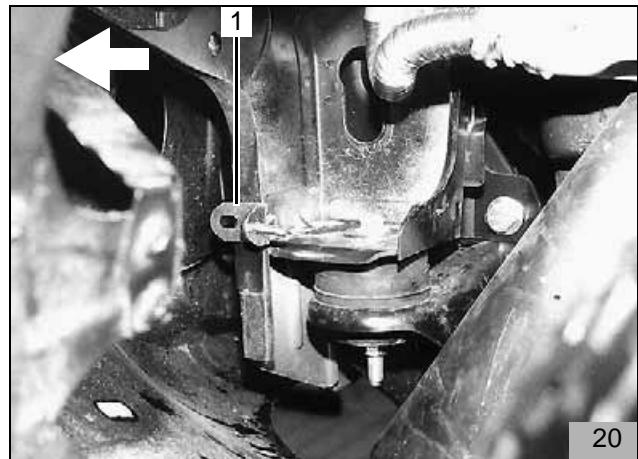

- Lochband gemäß Bild 21 abwinkeln (Lochband dient als Abstandhalter für Radhausverkleidung)

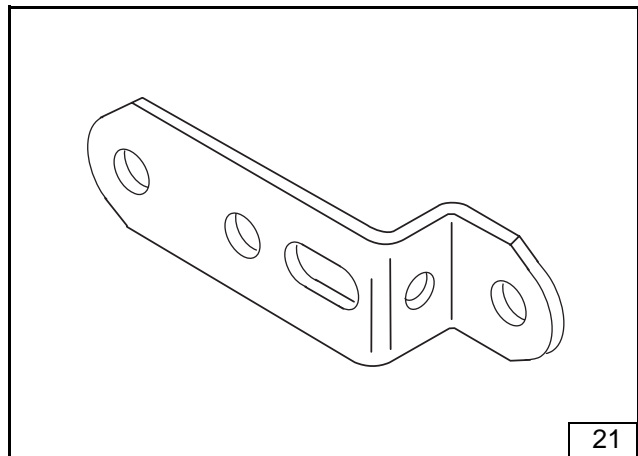

- Abgasleitung-Endstück (22/5) auf Abgasschalldämpfer aufstecken und mit Schlauchklemme befestigen
- Abgasleitung (22/1) auf Abgasschalldämpfer aufstecken und mit Schlauchklemme befestigen
- Abgasschalldämpfer (22/3) und Lochband mit Schraube M6x30, Scheibe, Federring und Mutter wie in Bild 22 dargestellt am Winkel (20/1) befestigen
- Abgasleitung (22/1) gemäß Bild 22 verlegen und mit Rohrschelle (22/2), Schraube M6x20 und Federring in vorhandenem Gewindeeinsatz fixieren
- Abgasleitung-Endstück (22/5) gemäß Bild 22 ausrichten

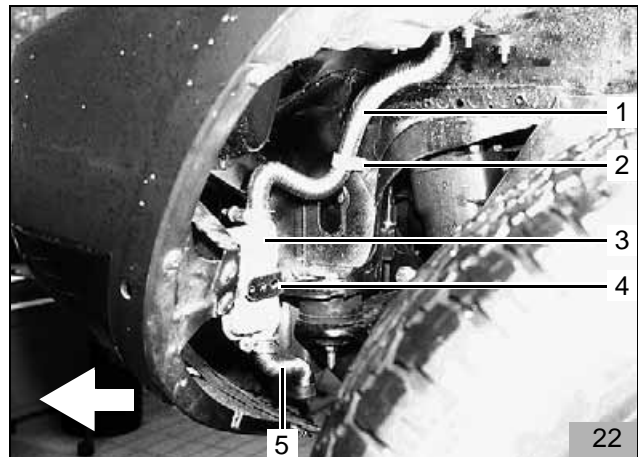

- Radhausverkleidung im Bereich der Abgasleitung ausschneiden (Bild 23)

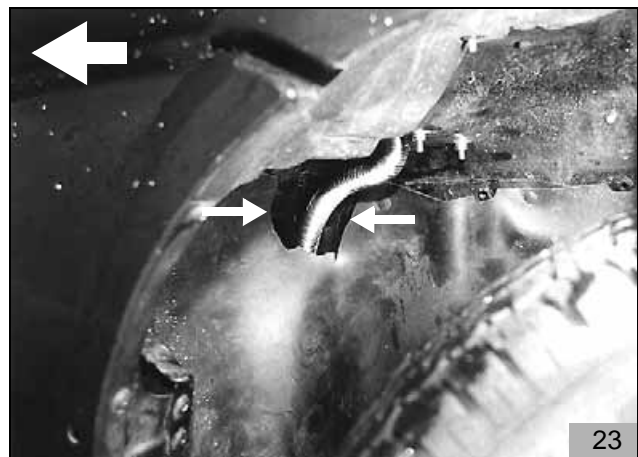

Vorwahluhr und Sommer-/Winterschalter

ACHTUNG:

Bei der Montage der Vorwahluhr nicht auf das LCD-Display drücken

HINWEIS:

Der dargestellte Einbauort der Vorwahluhr (24/1) und des Sommer-/Winterschalters (24/2) ist eine Empfehlung! Vor der Montage bitte den Einbauort mit Ihrem Kunden abstimmen

- Bohrschablone für Vorwahluhr an der in Bild 24 vorgeschlagenen Position aufkleben
- zwei Bohrungen gemäß Schablone bohren
- Schablone entfernen
- Befestigungshülse mit Blechschraube montieren
- Kabelbaum der Vorwahluhr durch die Bohrung ziehen und Stecker an der Vorwahluhr anstecken
- Vorwahluhr aufstecken
- Lochbild des Sommer-/Winterschalters (24/2) an der gewünschten Position übertragen und Bohrung \varnothing 12 mm bohren
- Mutter und Zahnscheibe über beide Leitungen führen
- Leitungen br und vi durch Bohrung führen und wie in Bild 25 dargestellt am Schalter anschließen (untere Kontakte)
- Sommer-/Winterschalter mit Zahnscheibe und Mutter befestigen

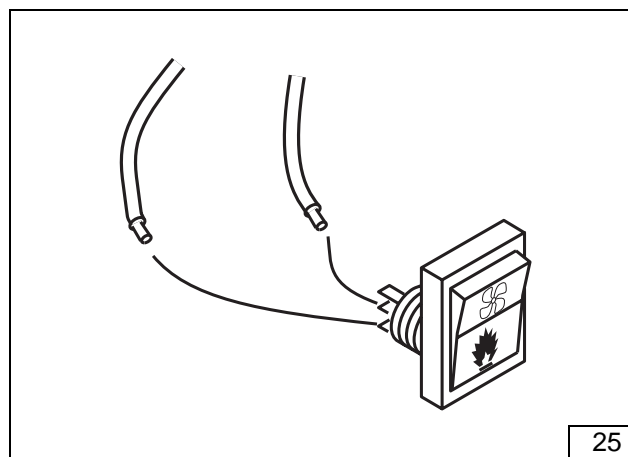
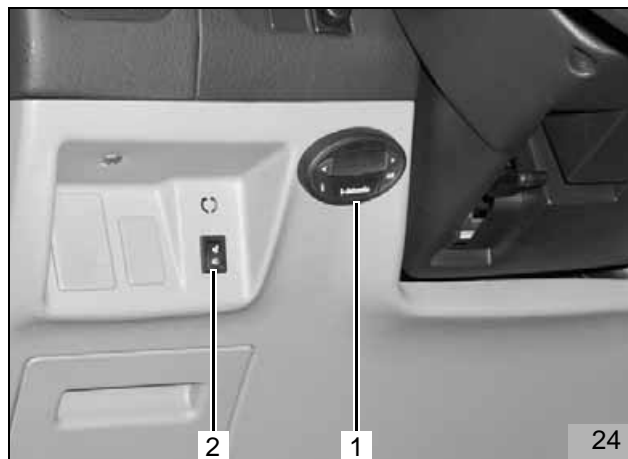

Option Telestart

HINWEIS:

Beiliegende allgemeine Einbauanweisung für die Option Telestart beachten!

- Empfänger (8/1) auf Halter aufstecken
- Lochbild des Halters (8/2) übertragen
- Bohrungen \varnothing 4mm bohren
- Halter mit Blechschrauben 5,5x13 befestigen

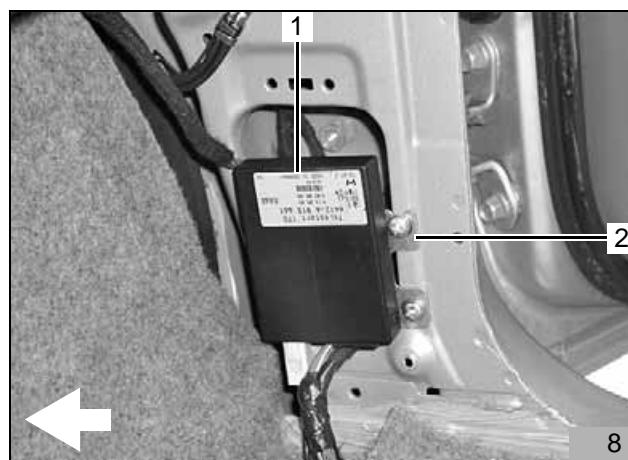

HINWEIS:

Klebefläche für Antenne vor dem Anbringen der Antenne reinigen/entfetten!

- Antenne (9/1) gemäß Bild auf die Frontscheibe aufkleben
- Antennenkabel zum Empfänger verlegen
- Alle Verbindungen gemäß beiliegender Einbauanweisung herstellen
- Alle Kabelbäume mit Kabelbindern befestigen

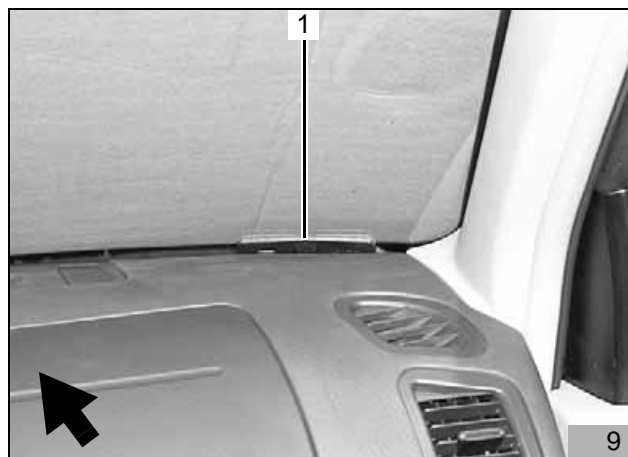

Gebälseansteuerung

- Stecker am Gebläsemotor abziehen
- Leitung blau (26/2) ca.50 mm vor dem Stecker trennen
- Rundsteckverbindungen ancrimpen
- Verbindungen gemäß Schaltplan Bild 27 herstellen
- Leitung schwarz (26/3) vom Gebläserelay K3/30 mit Leitung blau (26/2) zum Gebläsemotor verbinden
- Leitung rot (26/1) vom Gebläserelay K3/87a mit Leitung blau zur Fahrzeugsicherung verbinden

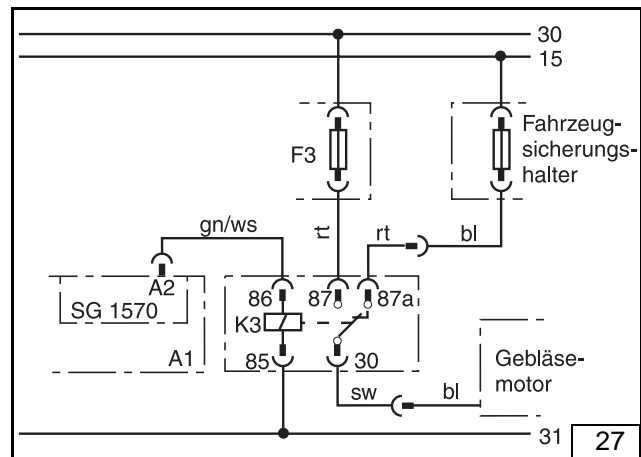
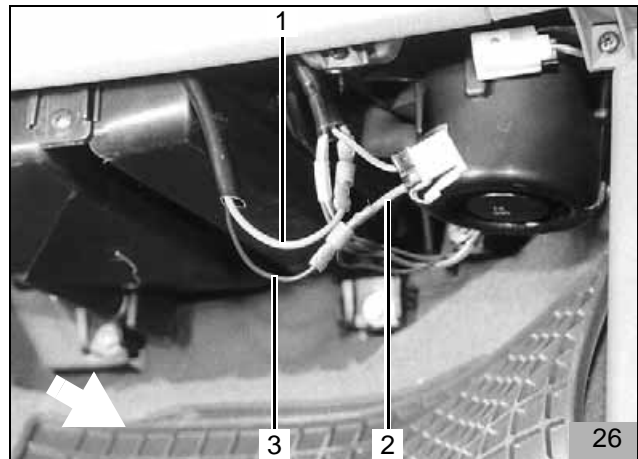

Abschließende Arbeiten

- Duplikatschild (Typschild) an geeigneter Stelle anbringen
- Fahrzeugbatterie anklemmen
- Demontierte Teile in umgekehrter Reihenfolge wieder montieren
- Alle Schlauchleitungen, Schlauch- und Rohrschellen sowie alle elektrische Anschlüsse auf festen Sitz prüfen
- Alle losen Leitungen mit Kabelbinder sichern
- Heizgerätekomponten mit Korrosionsschutzwachs (Tectyl 100K, Bestell-Nr. 111329) einsprühen
- Motor starten, Wasserkreislauf nach Angaben des Fahrzeugherstellers entlüften, Kühlwasser nachfüllen
- Fahrzeugheizung auf „warm“ und Gebläse auf Stufe 2 stellen
- Webasto-Heizung einschalten, siehe „Betriebsanweisung/Einbauanweisung“

Webasto
Feel the drive

Webasto AG
 Postfach 80 - 82132 Stockdorf
 Hotline 01805 / 932278 - Hotfax 0395 / 5592-353
<http://www.webasto.de>