

## Жидкостные предпусковые подогреватели - отопители

### *Thermo Top E / C*



## Руководство по установке

на автомобили модели

### **Nissan Tiida**

Начиная с 2008 модельного года  
(бензиновые)

Только с левосторонним расположением  
руля

Возможность установки не тестировалась на:

- автомобилях с автоматической трансмиссией
- на а.м. оборудованном ксеноновым головным светом и / или омывателем фар



#### **Внимание!**

**Предупреждение:**

Неправильная установка или ремонт оборудования "Вебасто" может вызвать возгорание или привести к выделению смертельно ядовитого оксида углерода. Это может вызвать тяжелые последствия, вплоть до смертельных.

Для установки и ремонта оборудования "Вебасто" необходимы специальные знания и оборудование для получения которых следует пройти техническое обучение, пользоваться технической документацией, специальным инструментом и принадлежностями.

**НИКОГДА** не пытайтесь устанавливать или ремонтировать оборудование "Вебасто", если Вы не прошли успешно соответствующее обучение и/или не располагаете необходимой для надлежащего производства указанных работ технической документацией, инструментами и принадлежностями.

**ВСЕГДА** следуйте инструкциям по установке и ремонту фирмы "Вебасто", прежде всего специальным предупреждениям и другим выделенным указаниям.

Фирма "Вебасто" не принимает на себя ответственность за неисправности и повреждения, произошедшие вследствие установки или ремонта оборудования "Вебасто", произведенного с отклонением от приведенных здесь указаний.

## Содержание

1. Допущенные модификации	2
2. Введение	2
3. Перечень необходимого оборудования для установки	3
4. Дополнительные расходные материалы	3
5. Общие указания к монтажу	3-4
6. Расположение отопителя	4
7. Электрооборудование	5-9
8. Дополнительная опция (Телестарт)	10
9. Подготовка места установки подборка и установка отопителя	11-14
10. Жидкостной контур	15-20
11. Забор воздуха для горения	21
12. Топливный контур	22-24
13. Выхлоп	25-26
14. Завершающие работы	26
15. Инструкция пользователя	27
16. Шаблон топливозаборника	28
17. Шаблон кронштейна	29

### 1. Допущенные модификации

Производитель	Модель	Торговая марка	Идент. № ЕС
Nissan	Tiida	C11	e11*2001/116*0296*

Тип двигателя	Топливо	Мощность, кВт	Рабочий объем, см <sup>3</sup>
HR16	бензин	81	1598
MR18	бензин	93	1798

### Указание

**Возможность и процедура установки предпускового подогревателя «Вебасто» Thermo Top C/E на модификации автомобиля Nissan Tiida, не указанные в приведенной выше таблице и/или не удовлетворяющие условиям не определялись.**

**Тем не менее, возможность установки на них предпусковых подогревателей «Вебасто» Thermo Top C/E не может быть исключена.**

### 2. Введение

Настоящее Руководство по установке имеет рекомендательный характер и относится к автомобилям модели Nissan Tiida (допущенные модификации см. выше) начиная с 2008 модельного года. Предполагается, что в конструкцию автомобиля не были внесены такие технические изменения (в т.ч. путем установки дополнительного оборудования), которые могли бы повлиять на описанный ниже порядок установки. В противном случае, в зависимости от модификации и оснащения, порядок установки может отличаться от описанного в настоящем Руководстве.

Описание этапов установки в настоящем Руководстве представляет собой, как правило, их графическое (фото) изображение с комментариями, расположенными строго слева от них. Номера дополнительных компонентов, приведенные в комментариях и как правило указанных стрелками можно найти в разделе «перечень необходимого для установки».

Настоящее Руководство не может являться основанием для предъявления каких-либо гарантийных претензий.

**Вне зависимости от модификации и оснащения обязательны к исполнению Инструкции фирмы «Вебасто» по эксплуатации, установке, обслуживанию и ремонту подогревателей серии Thermo Top, а также общетехнические правила и указания производителя автомобиля.**

### 3. Перечень необходимого оборудования для установки

#### Предпусковой подогреватель

Кол-во	Наименование	Идент. №
1	Thermo Top C, бензиновый	9015857A
Или		
1	Thermo Top E, бензиновый	9015859A
+		
1	Установочный комплект	1313258A
Или		
1	См. пункт №4	

#### Органы управления

Кол-во	Наименование	Идент. №
1	ThermoCall TC 2.2 Comfort , управление работой с телефона	9015708A
или		
1	ThermoCall TC 2.2 Locate , управление работой с телефона + GPS поиск	9015709A
или		
1	Telestart T91, управление работой, обратная связь	9013796A
или		
1	Telestart T100 НТМ, управление работой + считывание температуры в салоне	9010148С
или		
1	Минитаймер 1533 трехпрограммный, с непосредственным запуском	1301122С

#### Специальный инструмент

Струбцины для трубопроводов охлаждающей жидкости  
Моментный ключ 0,5 -10 Нм  
Заклепочный инструмент

### 4. Дополнительные расходные материалы

Наименование	Идент №	Количество (шт)
Кронштейн (заготовка)	70937030202	2
Г - образный кронштейн	242780	2
Полоска монтажная	242888	2
Шпилька монтажная L=15 (в упаковке 10 шт.)	9009025	1
Закладная гайка М6	9011635	5
Предохранитель 10А	28817	1
Броня на жидкостной шланг черная	9012112	1
Кольцо дистанционное красное (с пазом)	1300697	1
Патрубок 180°	403474	1
Дистанционная гайка М6х30	492310	1

### 5. Общие указания к монтажу

- места, подверженные коррозии, напр. отверстия, покрыть антикоррозийным спреем;
- шланги, провода и кабели закреплять хомутами, на трущихся местах - защитным шлангом;
- на острых краях сделать защитные насадки (напр., из разрезанного шланга);

### Предварительные работы

- удалить с дубликата заводской таблички (входит в стандартный установочный комплект подогревателя) обозначения всех годов, кроме текущего,
- установить дубликат заводской таблички в подходящем (видном при открытии моторного отсека) месте.
- обеспечить защиту поверхностей а/м для которых существует риск быть поврежденными в процессе монтажа. Использовать защитные накидки, малярный скотч и т.п.

### В моторном отсеке автомобиля

- снять клемму с аккумуляторной батареи, снять АКБ
- снять кожух двигателя
- снять воздушный фильтр вместе с воздухозаборником
- сбросить давление в жидкостном контуре.
- наклеить информационную табличку

### На кузове автомобиля

- открыть крышку топливного бака, провентилировать бак и снова закрыть крышку
- снять заднее сиденье и демонтировать крышку топливного насоса
- снять топливный насос автомобиля (в соответствии с инструкцией производителя)
- снять переднее левое колесо
- снять бампер
- снять защиту под двигателем.

### В салоне автомобиля

- снять декоративную панель со стороны водителя
- извлечь блок климат-контроля
- извлечь блок предохранителей и реле
- 

Время на монтаж оборудования зависит от опыта установщика, наличия и состояния инструмента и оборудования для проведения монтажа а также комплектации устанавливаемого оборудования.

Время на монтаж	7.5 – 9 н/ч
-----------------	-------------

### 6. Расположение отопителя

1 Расположение отопителя



## 7. Электрооборудование

Прокладку жгутов произвести согласно общим требованиям к электротехническим работам. Если не указано другое – крепление электропроводки осуществляется к имеющимся кабелям. Острые кромки снабдить защитой.

### Силовое подключение плюса

1 Силовое подключение плюса.

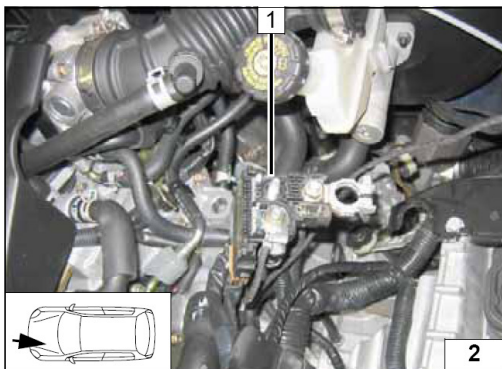

### Проход жгута в салон

1 Проход жгута в салон

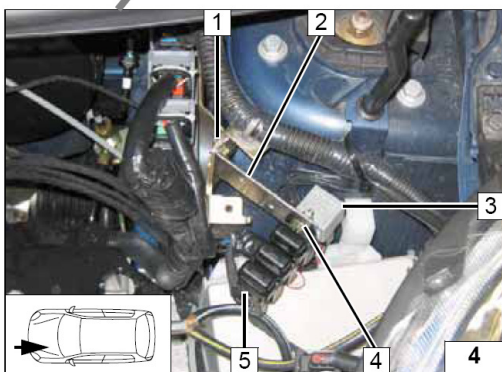
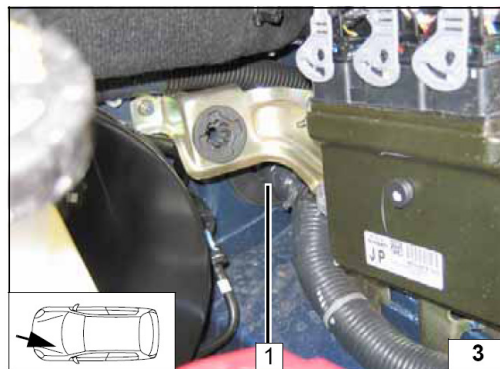

### Расположение колодки предохранителей и реле К3:

- 1 Просверлить отверстие диаметром 7 мм, болт М6х20, гайка М6
- 2 Монтажная пластина
- 3 Реле К3, гайка М5
- 4 Болт М5х16, шайба большого диаметра, гайка М5
- 5 Колодка предохранителей

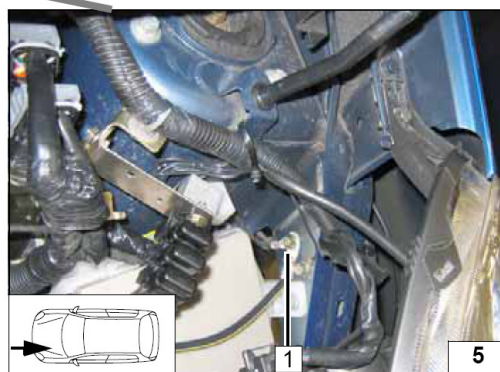

### Силовое подключение массы

1 Силовое подключение массы

Принципиальная электрическая схема подключения

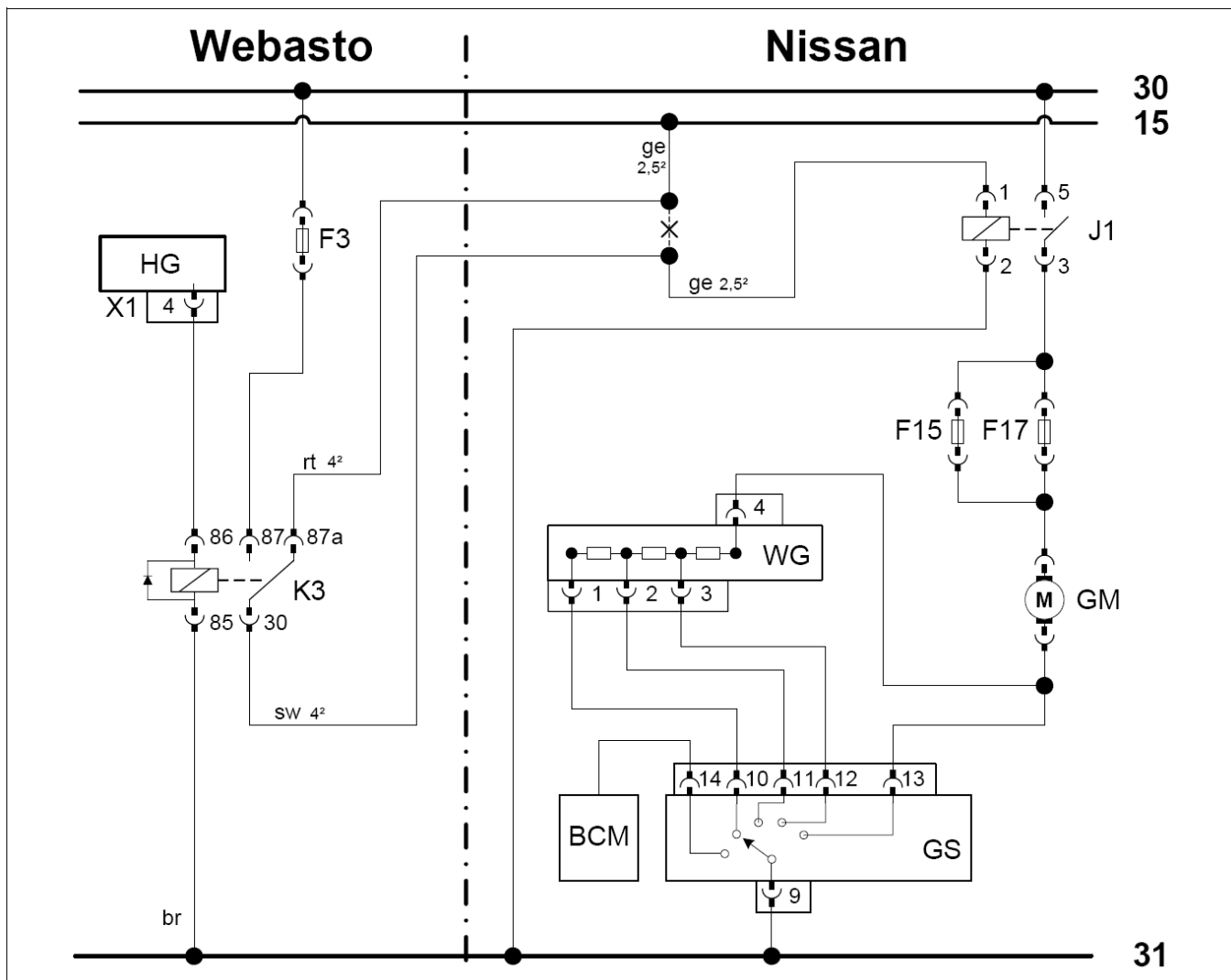

Легенда к электросхеме

Оборудование Webasto		Элементы автомобиля		Цвета и обозначения	
HG	Отопитель (ТТС/Е)	GM	Мотор вентилятора	rt	Красный
X1	6-ти полюсный разъем	J1	Реле вентилятора	ge	Желтый
F3	Предохранитель 25А заменить на предохранитель 10А	WG	Добавочные сопротивления	sw	Черный
K3	Реле вентилятора	GS	Переключатель скоростей вентилятора	br	Коричневый
		BCM	Блок управления		
		F15	Предохранитель 15А	X	Место разреза
		F17	Предохранитель 15А		
<b>ВНИМАНИЕ! Цвета проводов могут отличаться!</b>					

Подключения осуществить в соответствии со схемой

- 1 Желтый (ge) провод от 15 клеммы
- 2 Красный (rt) провод от выхода 87a реле К3
- 3 Черный (sw) провод от выхода 30 реле К3
- 4 Желтый (ge) провод к Pin 1 реле J1
- 5 Реле J1

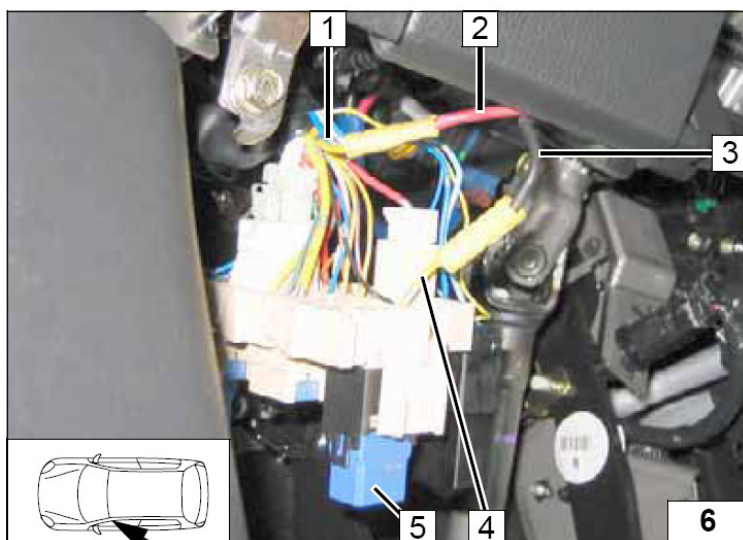





Подключения осуществить в соответствии со схемой.

- 1 Желтый (ge) провод от клеммы 15
- 2 Красный (rt) провод от выхода 87a реле К3
- 3 Черный (sw)\провод от выхода 30 реле К3
- 4 Зелено-белый (gn/ws) провод от 17 ножки климат контроля.
- 5 Желтый (ge) провод от реле J1, Pin 1.
- 6 Реле J1 мотора вентилятора

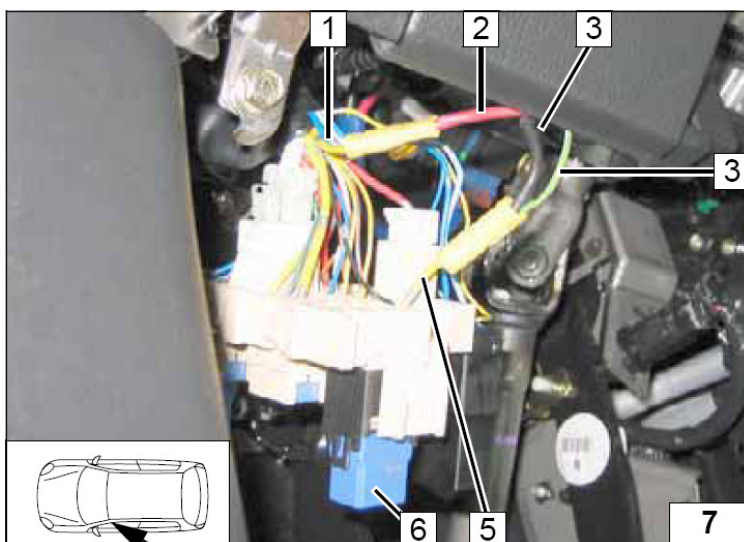

Подключения осуществить в соответствии со схемой

- 1 Зелено-белый (gn/ws) провод
- 2 Заизолировать оранжевый (or) провод от предохранителя F2.
- 3 18-ти полюсной разъем от блока управления кондиционера
- 4 Оранжевый (or) провод от 18-ти полюсного разъема блока управления кондиционера Pin 17.

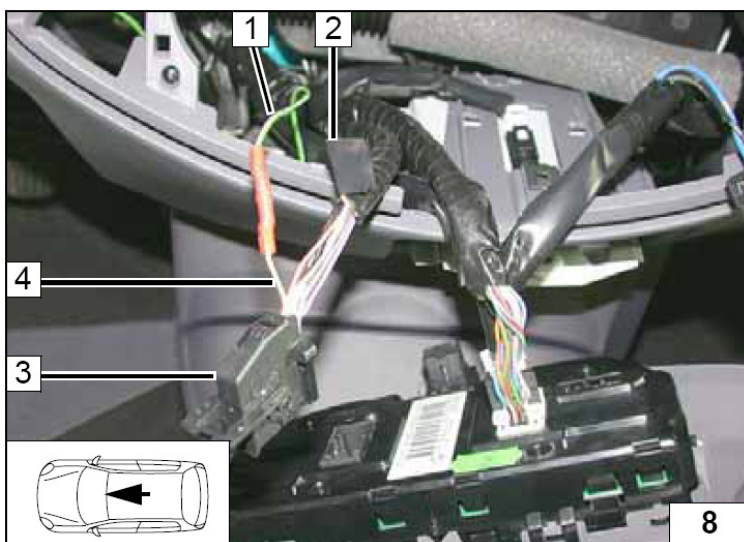

### Минитаймер/переключатель «зима/лето» (опция)

- 1 Минитаймер
- 2 Переключатель «зима-лето» (опция)

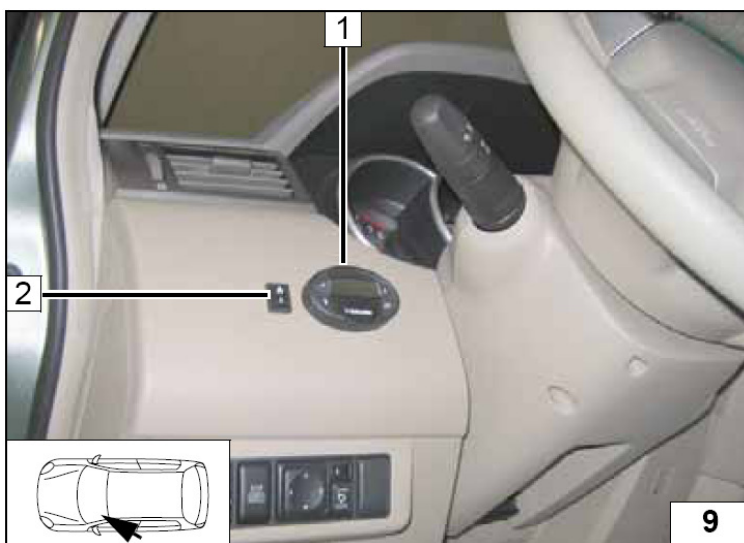

## 8. Дополнительная опция (Телестарт)

1 Ресивер

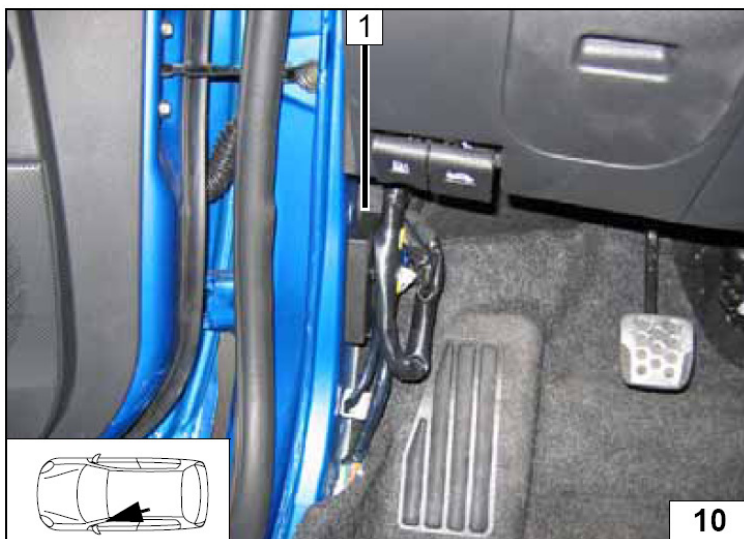

1 Антенна

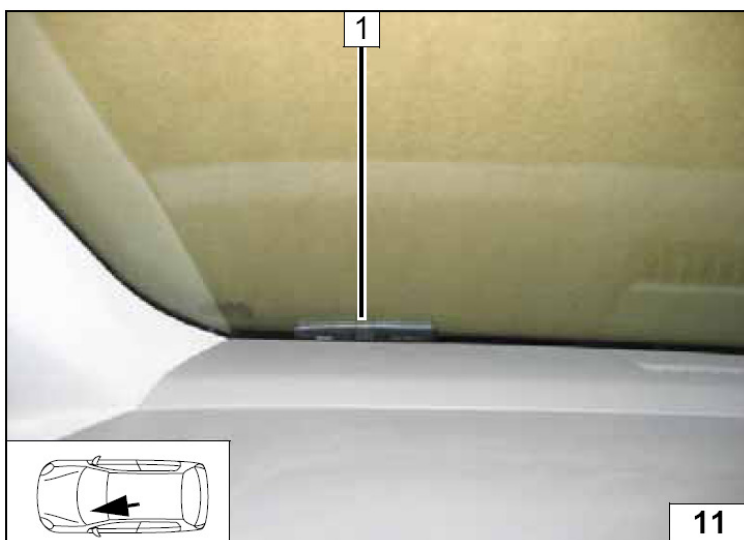

Только для Telestart HTM 100

1 Расположение температурного датчика  
(расположить в температурно  
нейтральном месте)

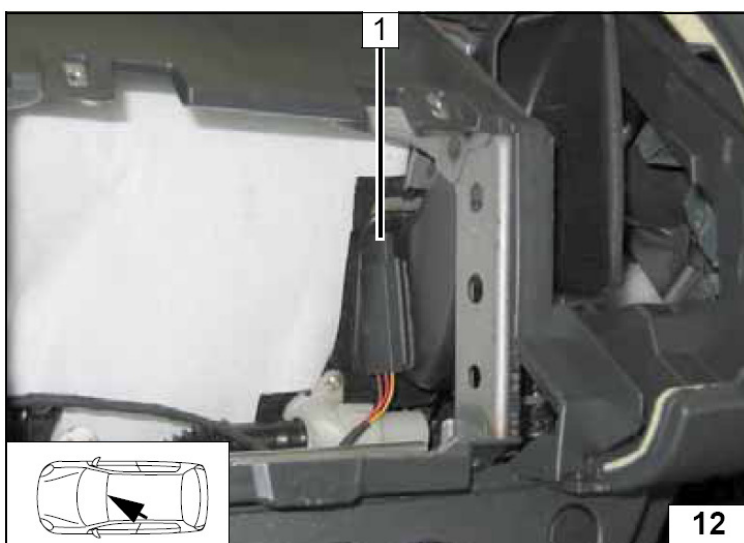

## 9. Подготовка места установки подборки и установка отопителя

- 1 Шаблон кронштейна
- 2 Разметьте отверстие диаметром 7 мм.
- 3 Разметьте и просверлите отверстия диаметром 9.1 мм (3 шт)

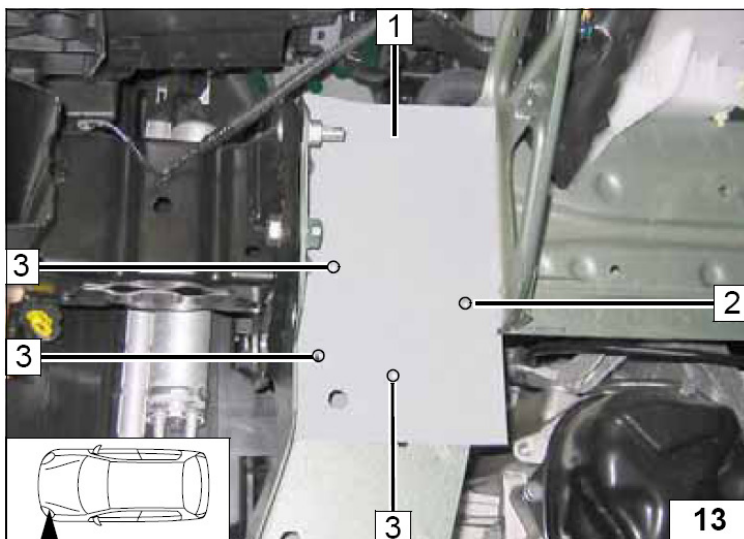

- 1 Штатный болт с гайкой
- 2 Закладная гайка М6 (3 шт)

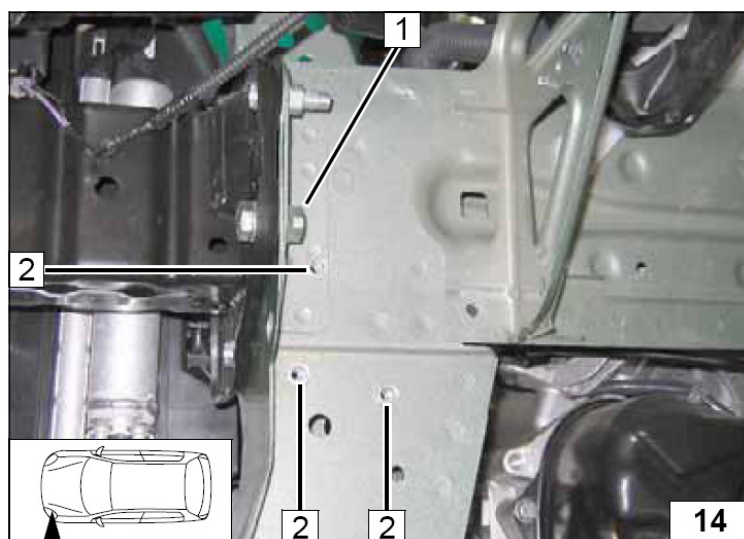

- 1 Защита острой кромки

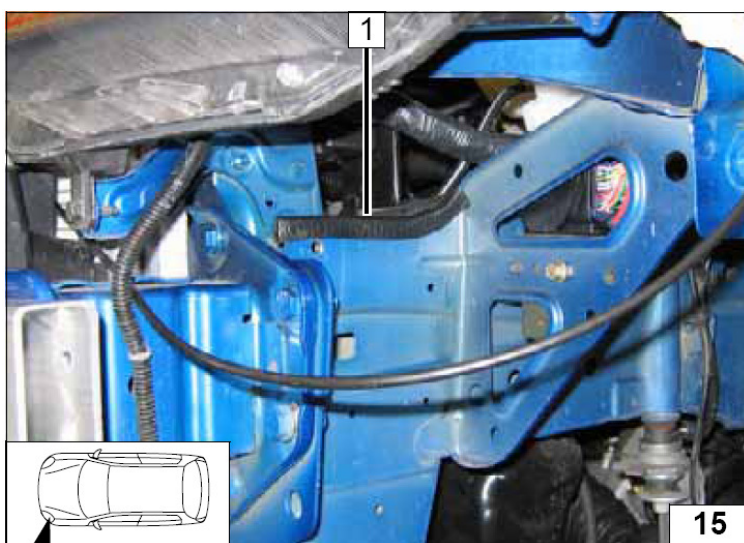

Между кронштейном **2** и лонжероном на позиции **3, 4, 5** установить 5-ти мм дистанционные шайбы.

**1** Болт М6х20, шайба, шайба большого диаметра.

**3** Болт М6х20, вставленный с обратной стороны, шайба большого диаметра, гайка М6

**4** Болт М6х25, шайба, шайба большого диаметра

**5** Болт М6х25 шайба (2 шт)

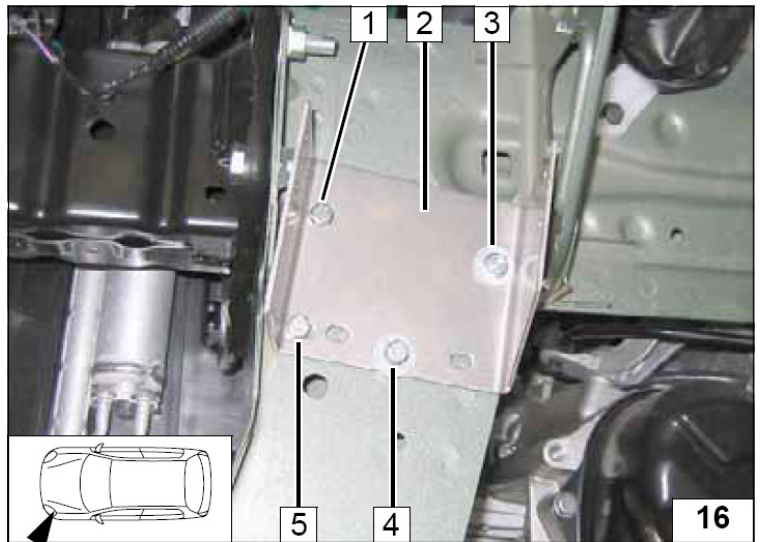

### Подсборка отопителя

### Изготовление жидкостного шланга

Для двигателя с рабочим объемом 1.6л

**a** = 770

**b** = 120

**c** = 670

**X** – неиспользуемые секции.

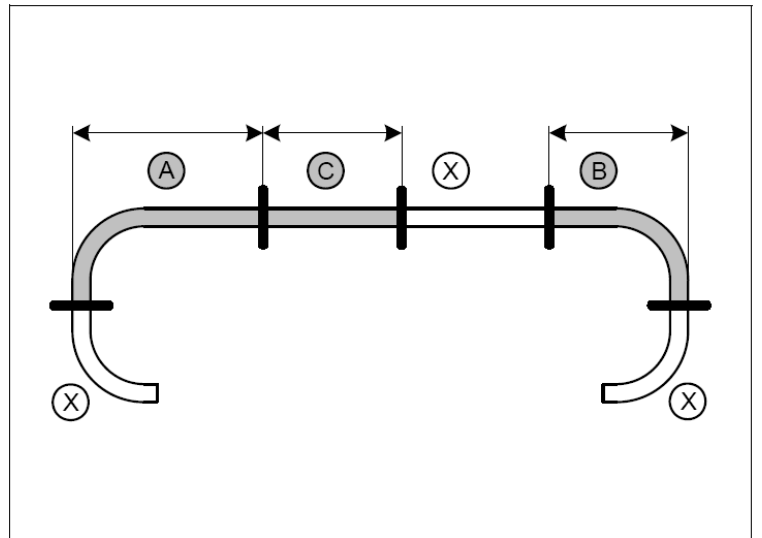

Для двигателя с рабочим объемом 1.8л

**b** = 820

**c** = 120

**d** = 670

**a** = разворот на 180°

**X** – неиспользуемые секции

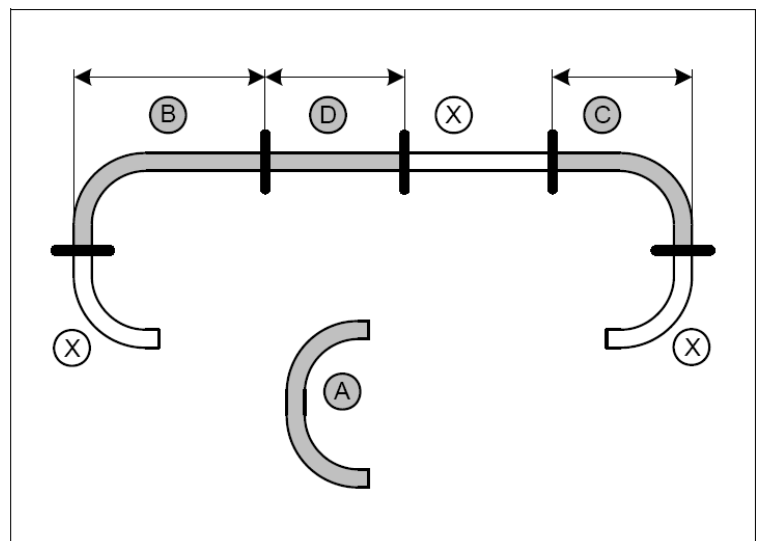

Патрубок **В** для двигателя с рабочим объемом 1.6 л  
 Патрубок **С** для двигателя с рабочим объемом 1.8 л.

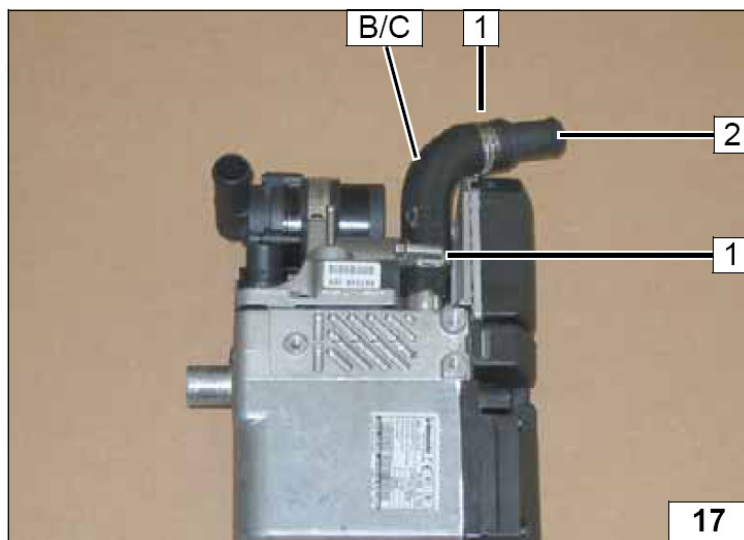

### Установка отопителя

1 Монтажный саморез.

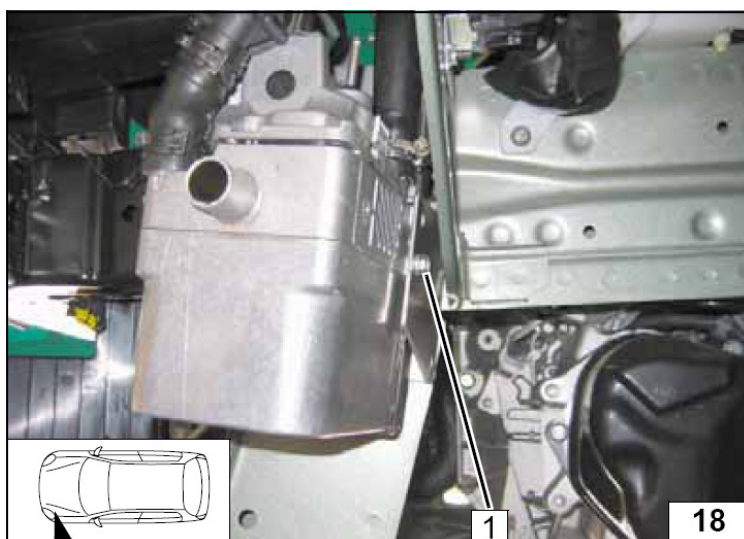

1 Монтажная шпилька  
 2 Монтажный саморез

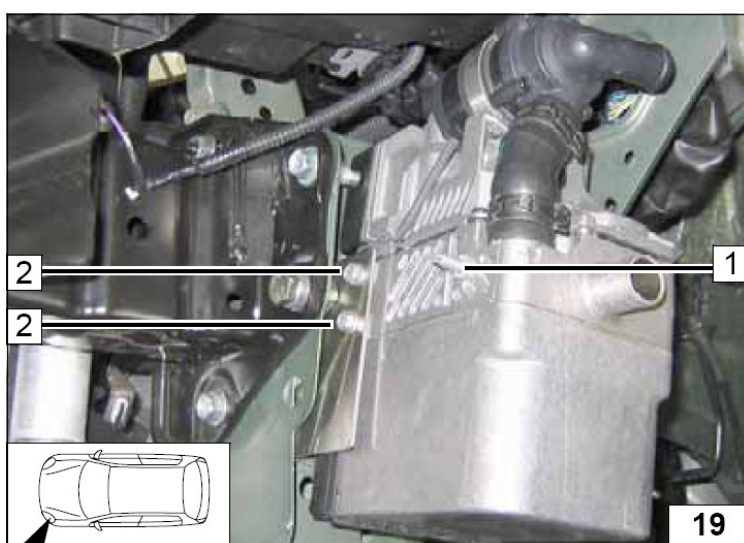

1 Дистанционная гайка М6х30

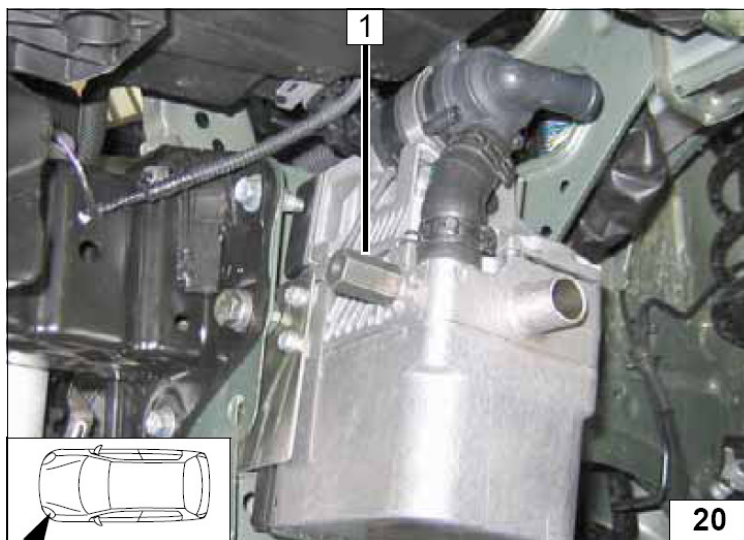

## 10. Жидкостной контур.

### **ВНИМАНИЕ!**

Вытекающий антифриз собрать в специальную емкость.

Шланги устанавливать без перекручивания, излома и натяга.

Обеспечить надежное и безопасное крепление вновь устанавливаемых компонентов.

Хомуты на жидкостных шлангах затянуть с моментом 2,0+0,5 Нм.

**Схема подключения жидкостного контура. (для двигателя с рабочим объемом 1.6 л)**

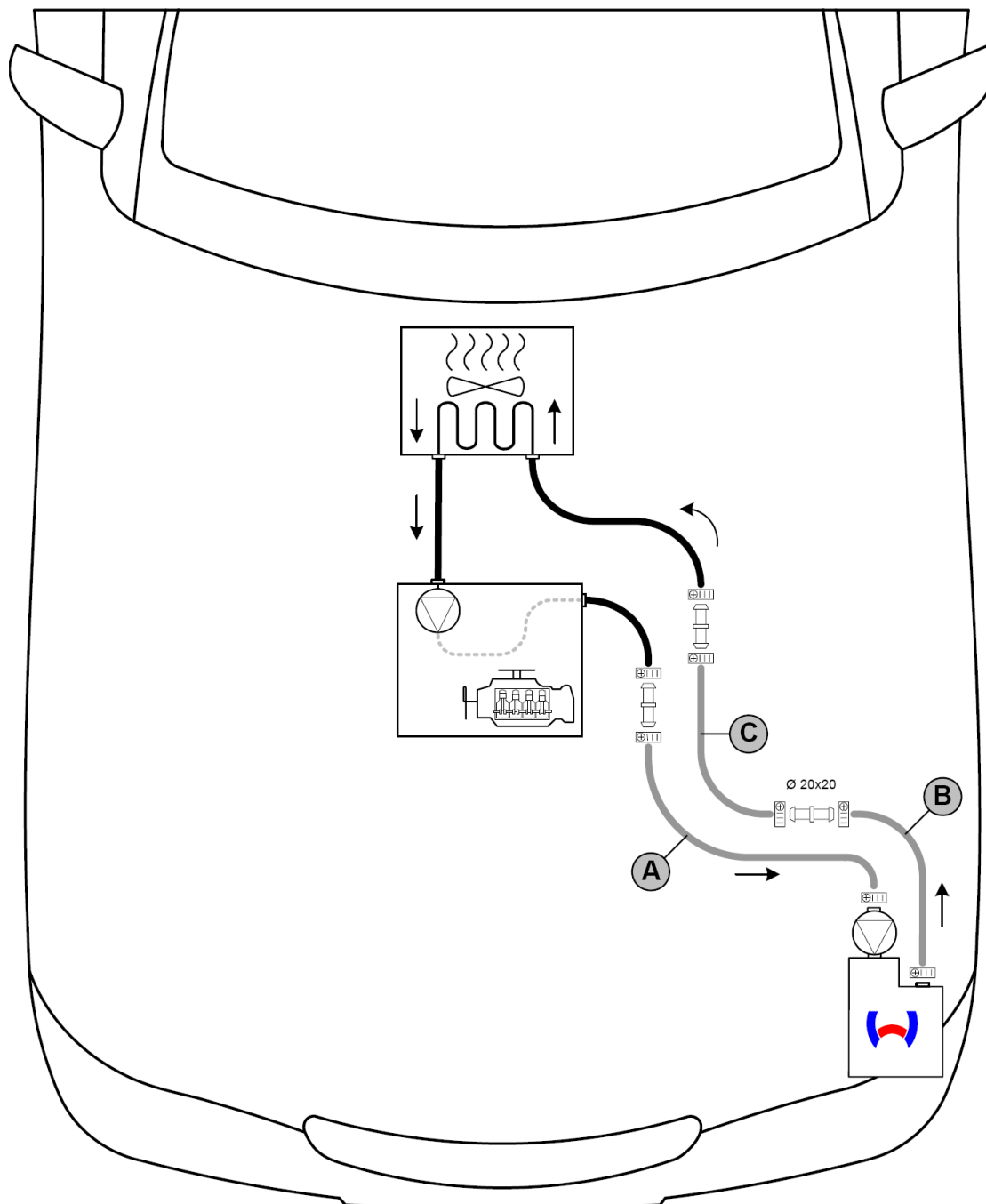

### **1 Штатный хомут**

Все не указанные соединительные штуцера 18x20 мм.

Все не указанные хомуты, диаметром 20-27 мм.

На патрубки **A** и **B** надеть защитную броню и закрепить термоусадочными кембриками **1** (длина кембриков 25 мм, 4 шт)

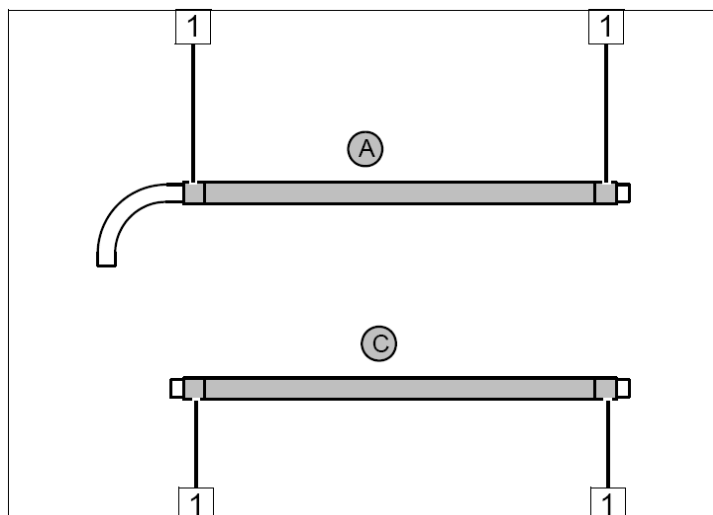

**1** Часть патрубка на вход печки автомобиля  
**2** Точка разреза  
**3** Часть патрубка с выхода двигателя.

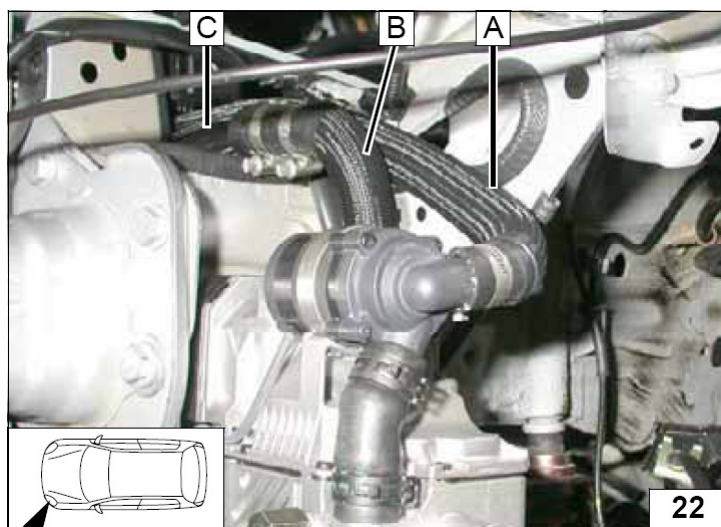
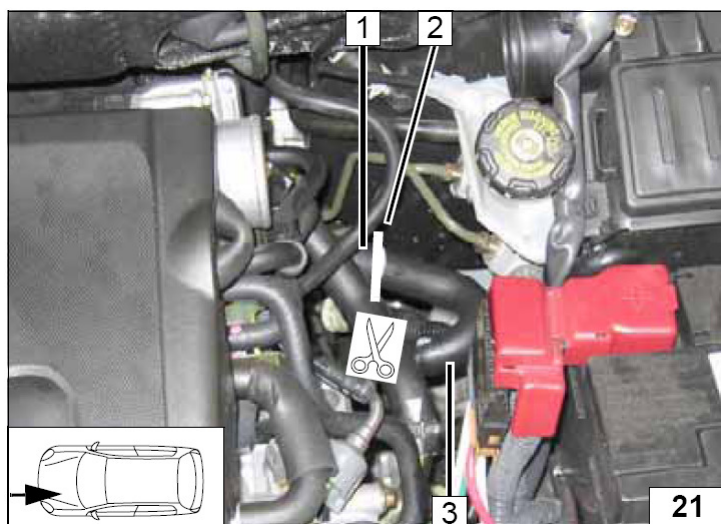





Обеспечить между элементами безопасное расстояние.

1 Патрубок на печку автомобиля

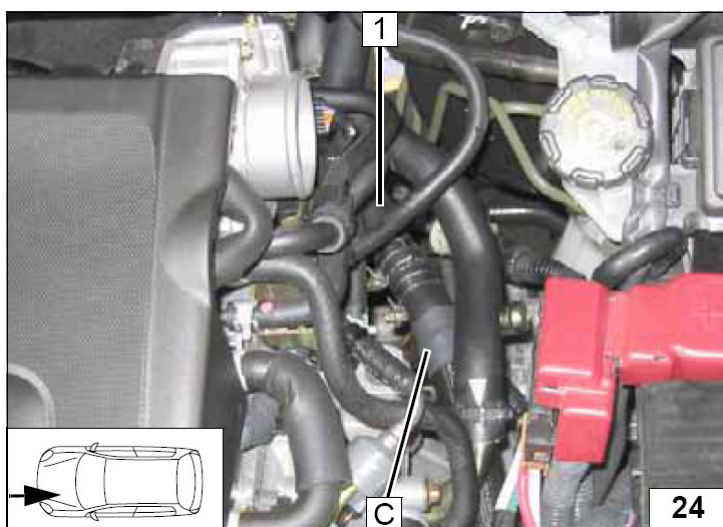

1 Патрубок на двигатель автомобиля

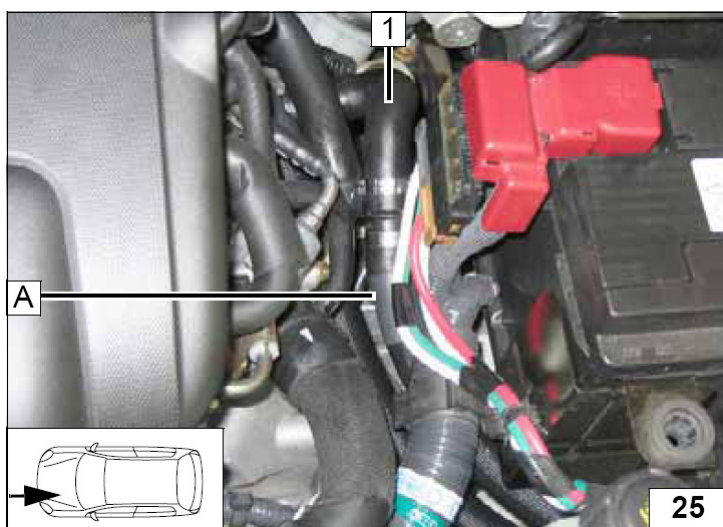

**ВНИМАНИЕ!**

Вытекающий антифриз собрать в специальную емкость.

Шланги устанавливать без перекручивания, излома и натяга.

Обеспечить надежное и безопасное крепление вновь устанавливаемых компонентов.

Хомуты на жидкостных шлангах затянуть с моментом 2,0+0,5 Нм.

**Схема подключения жидкостного контура. (для двигателя с рабочим объемом 1.8 л)**

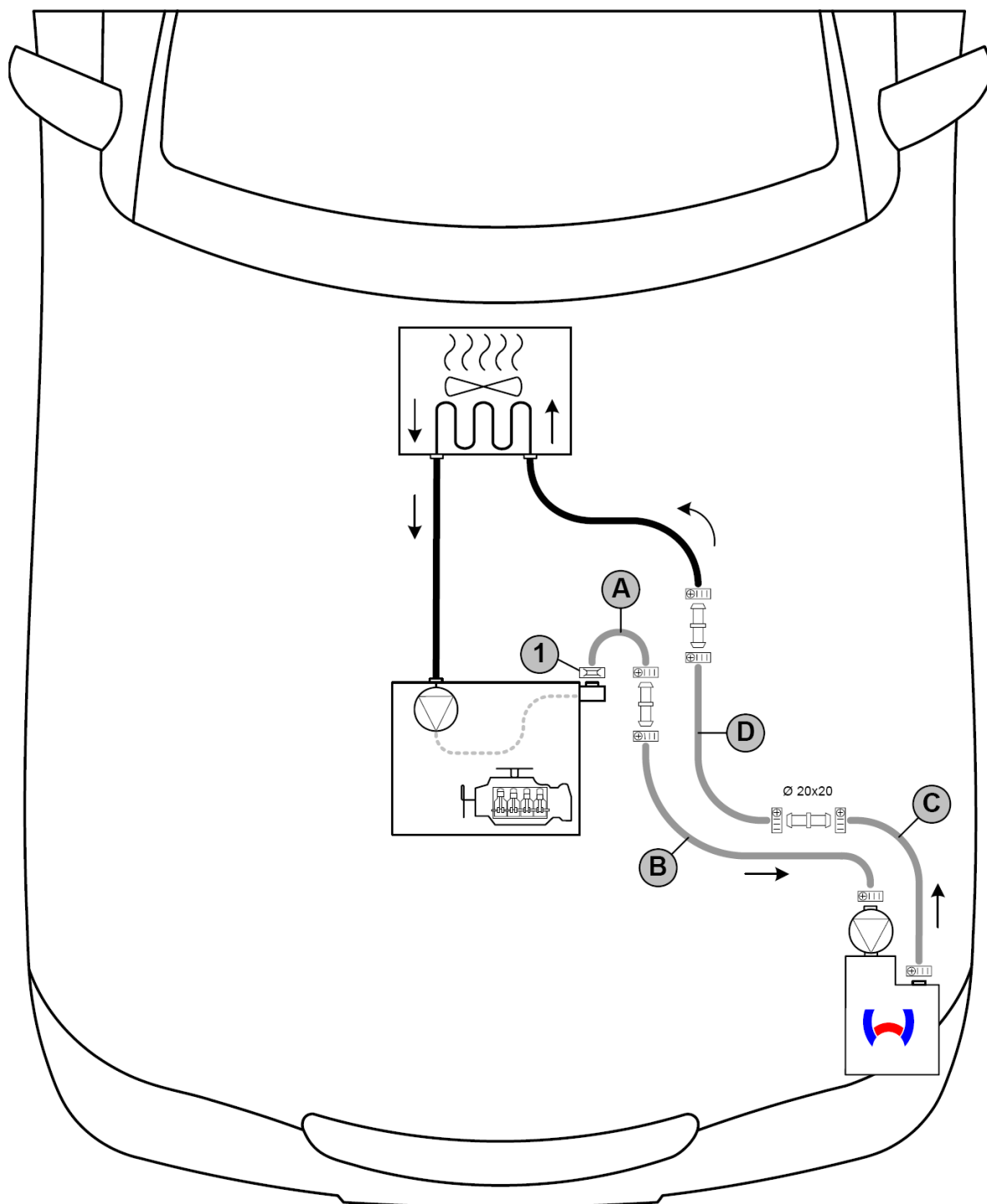

**1 Штатный хомут**

Все не указанные соединительные штуцера 18x20 мм.

Все не указанные хомуты, диаметром 20-27 мм.

На патрубки **B** и **D** надеть защитную броню и закрепить термоусадочными кембриками **1** (длина кембриков 25 мм, 4 шт)

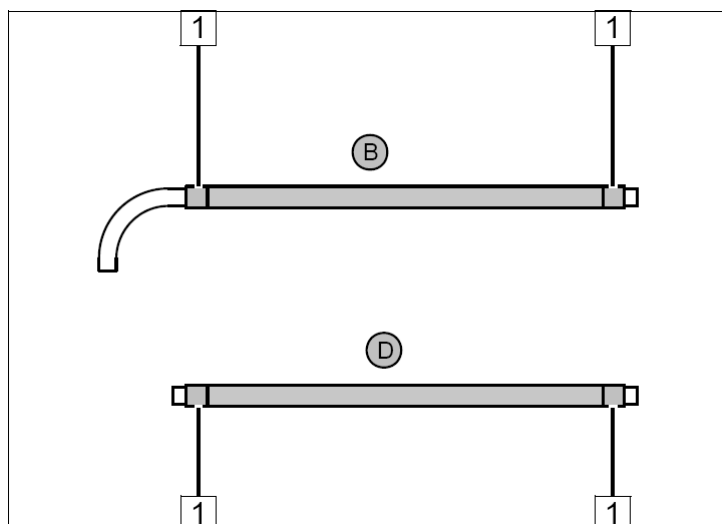

Отсоединить патрубок **1** (идущий от двигателя на печку автомобиля) от штуцера **2** двигателя. Штатный хомут автомобиля будет использован.

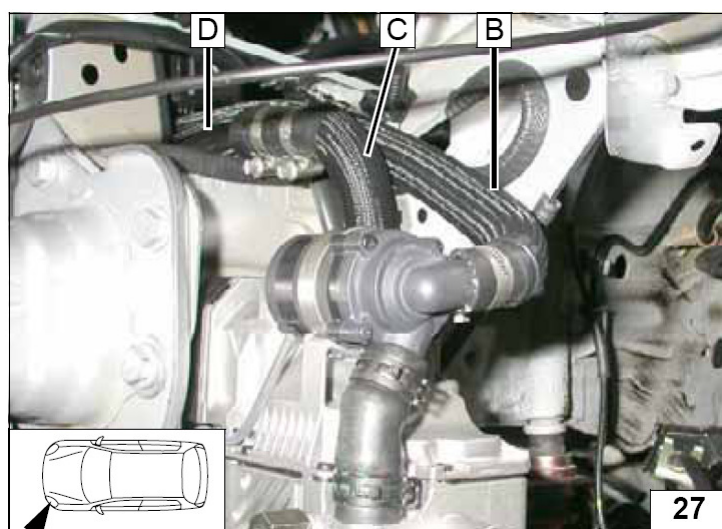
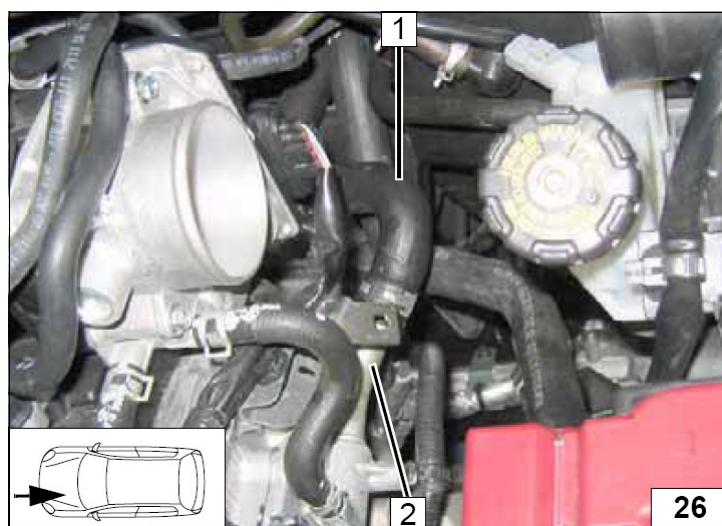

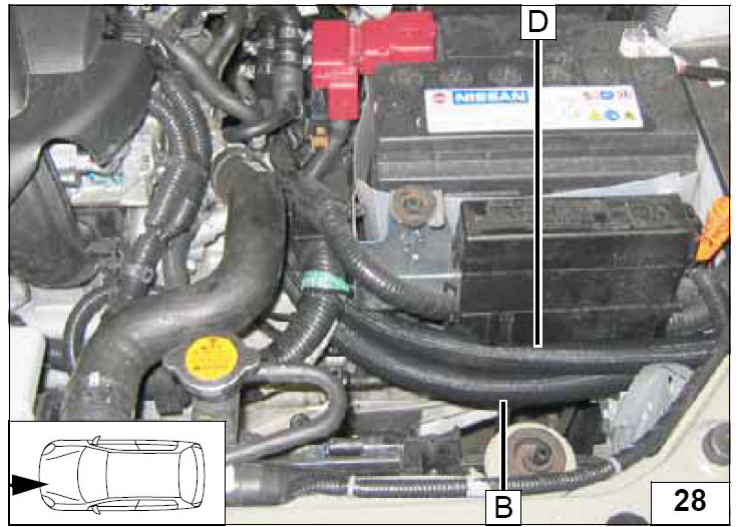

Между элементами обеспечить безопасное расстояние

1 Патрубок на печку автомобиля.

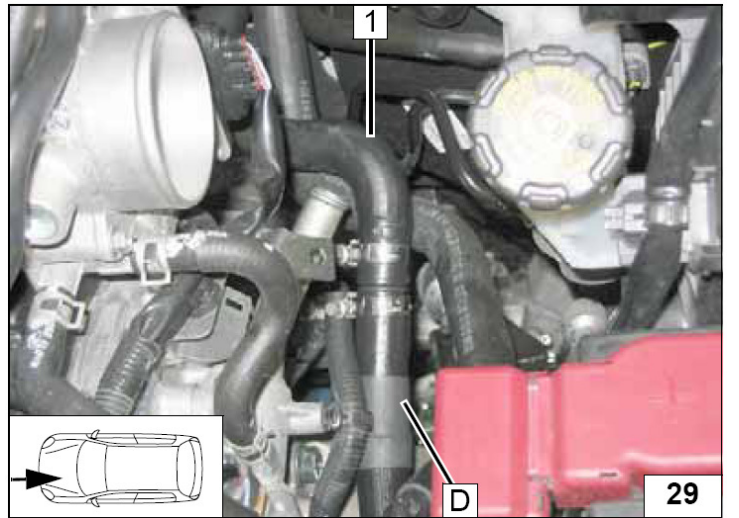

1 Штатный хомут автомобиля

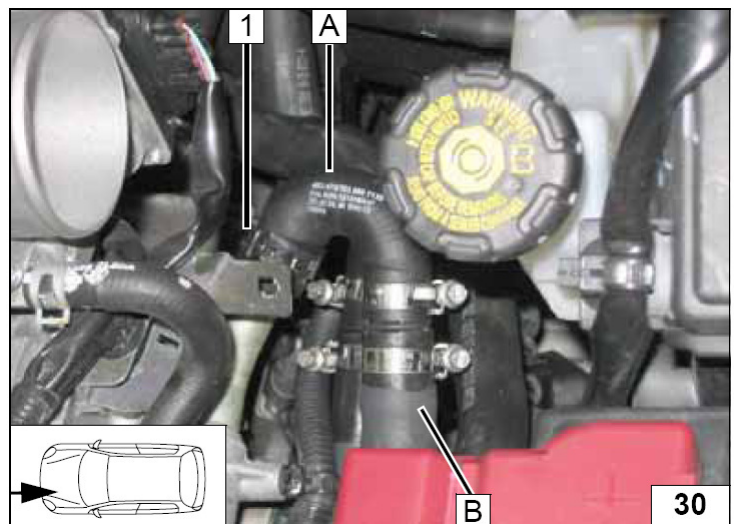

## 11. Забор воздуха для горения

1 Трубка забора воздуха для горения  
 $a = 210$

X – неиспользуемый участок

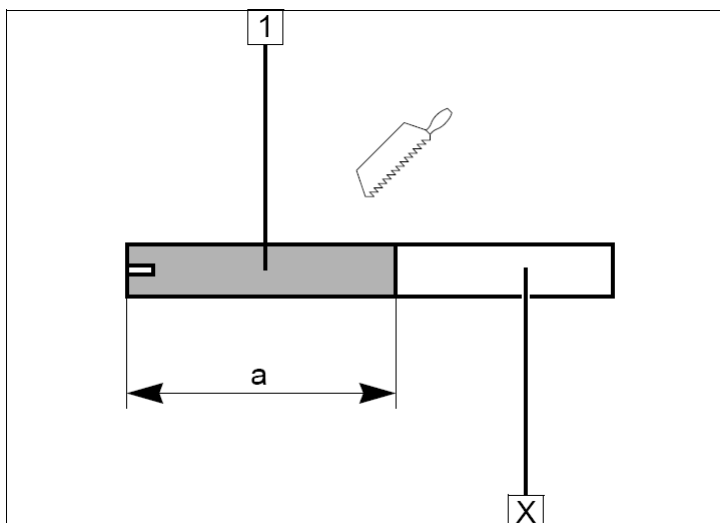

1 Трубка забора воздуха для горения,  
хомут диаметром 20-27 мм.  
2 Пластиковая стяжка  
3 Воздухозаборный глушитель  
4 Пластиковая стяжка в штатное отверстие  
автомобиля

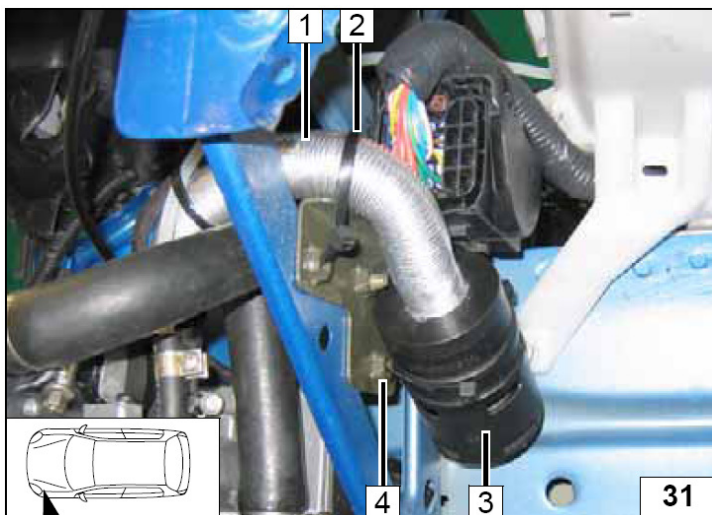

## 12. Топливный контур.

### **ОСТОРОЖНО!**

Открыть крышку топливного бака, провентилировать бак и снова закрыть крышку.

Вытекшее топливо собрать в специальную емкость.

Устанавливать топливную магистраль и проводку необходимо так что бы они были защищены от ударов камней. Даже если не указано, всегда используйте крепления трубопроводов. Обеспечить защиту топливопровода и электрической проводки от острых кромок.

### **ВНИМАНИЕ!**

Прокладку топливной магистрали и электрической проводки необходимо выполнять в соответствии со схемой.

- 1 Соединительный патрубок, хомут диаметром 10 мм (2 шт)
- 2 Топливопровод
- 3 Пластиковая стяжка

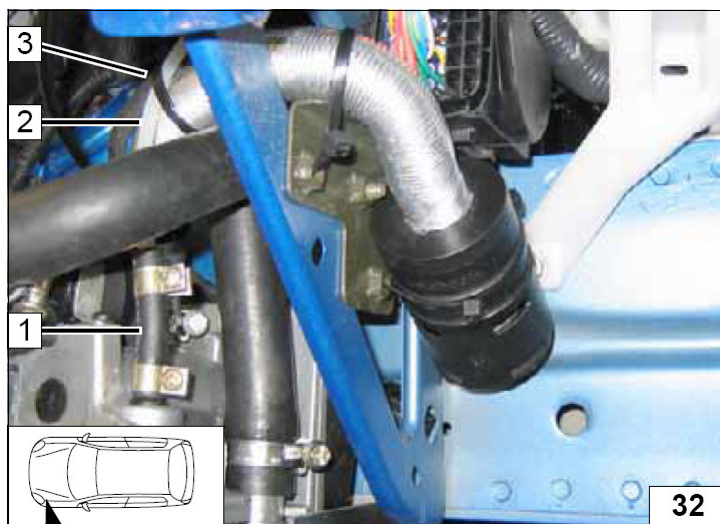

Топливопровод 2 прокладывать вместе со жгутом дозирующего насоса 1.

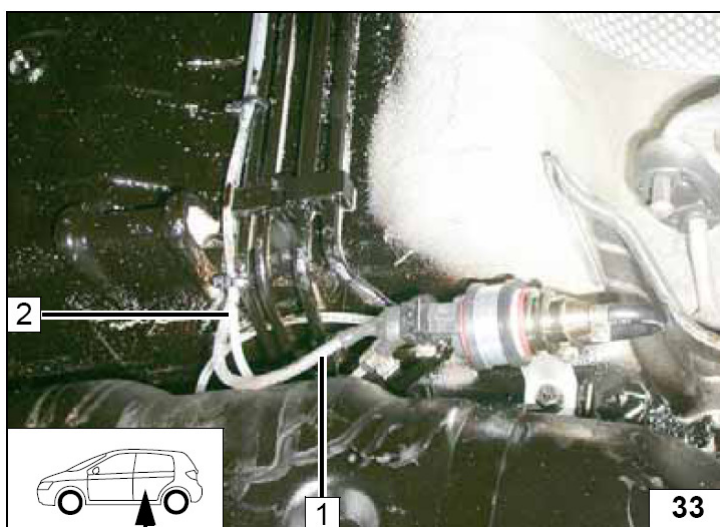

- 1 Штатный болт автомобиля
- 2 Угловой кронштейн
- 3 Резиновый демпфер, гайка (2 шт)
- 4 Дозирующий насос
- 5 Обжимной хомут

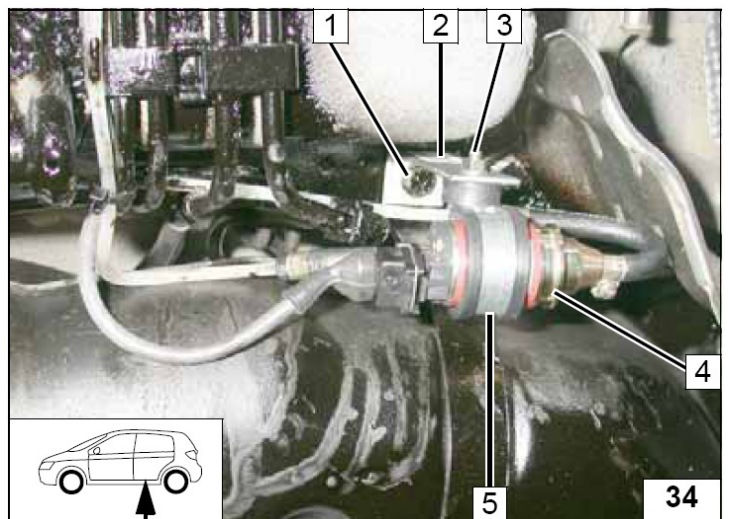

Проверьте расположение компонентов, обеспечьте необходимое расстояние между элементами.

- 1 Топливопровод
- 2 Соединительный патрубок

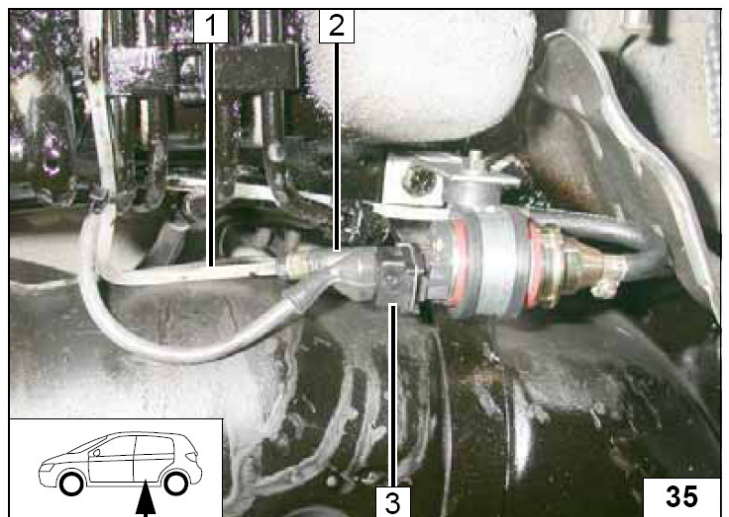

Снять топливный насос 1 в соответствии с инструкцией производителя автомобиля.

- 2 Гайка для разметки отверстия
- 3 Просверлить отверстие диаметром 6 мм.

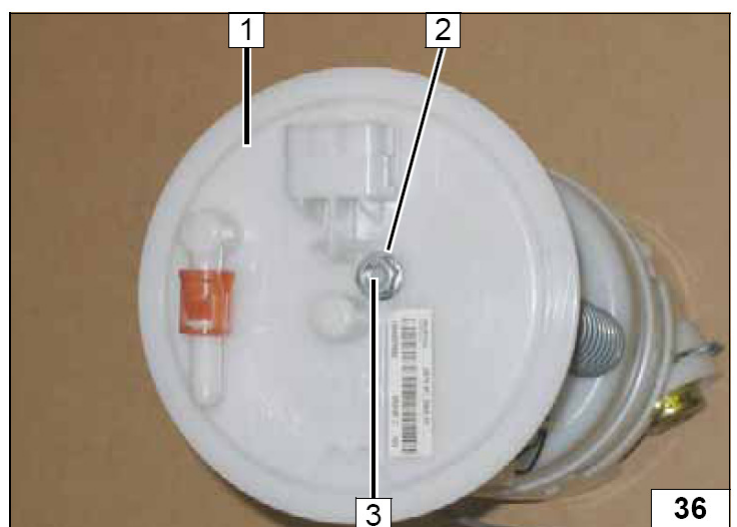

Топливозаборник **1** изогнуть по шаблону, обрезать по длине и установить в крышку насоса.

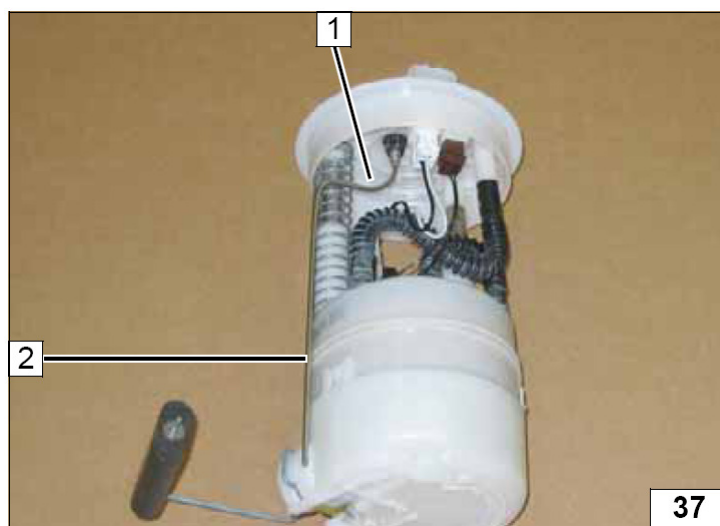

Установите топливный насос в соответствии с инструкцией производителя автомобиля.

- 1 Соединительный патрубок, хомут диаметром 10 мм (2 шт)
- 2 Топливопровод

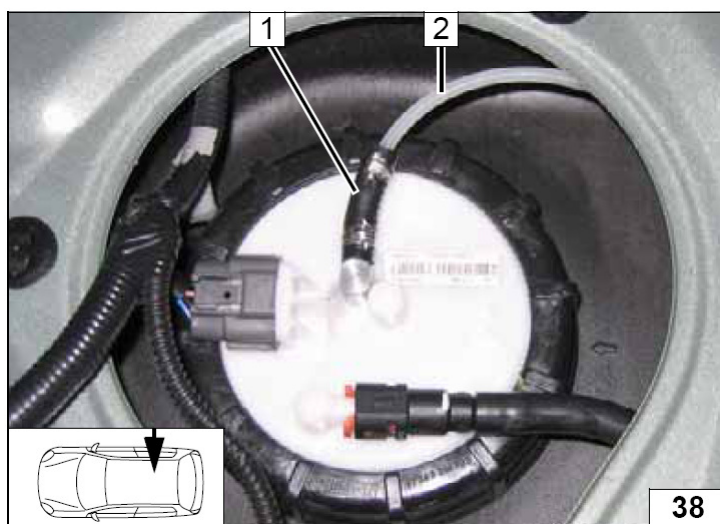

Проверьте расположение компонентов, обеспечьте необходимое расстояние между элементами.

- 1 Топливопровод
- 2 Соединительный патрубок (180°), хомут диаметром 10 мм (2 шт)

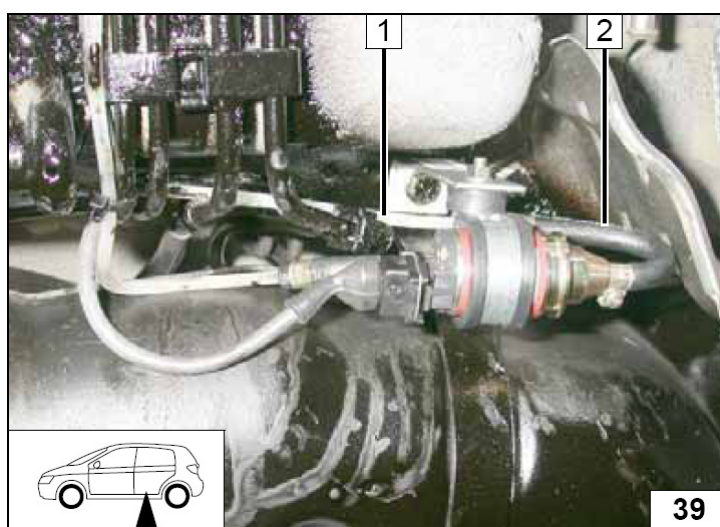



### 13. Выхлоп

- 1 Выхлопная трубка, основная часть  
a = 280
- 2 Выхлопная трубка, конечная часть  
b = 320

X – неиспользуемый участок

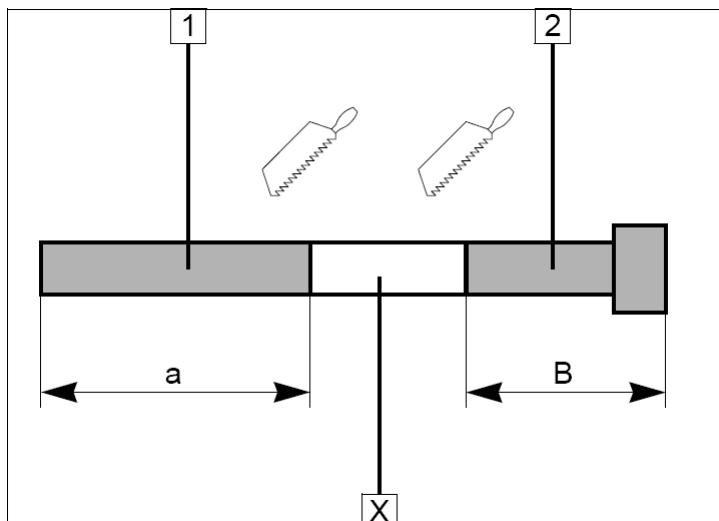

- 1 Выхлопная труба, основная часть
- 2 Хомут (2 шт)
- 3 Болт М6х12, пружинная шайба
- 4 Глушитель

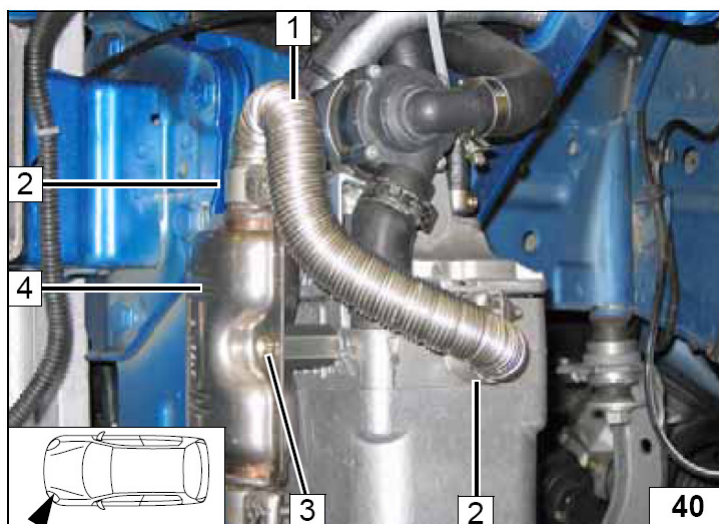

- 1 Красное термоизоляционное кольцо
- 2 Выхлопная труба, конечная часть
- 3 Хомут

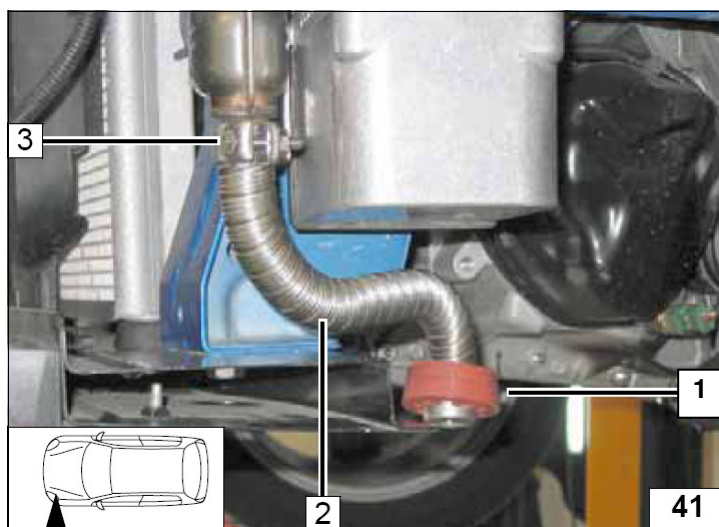

- 1 Колесная арка автомобиля
- 2 Отверстие диаметром 42 мм.

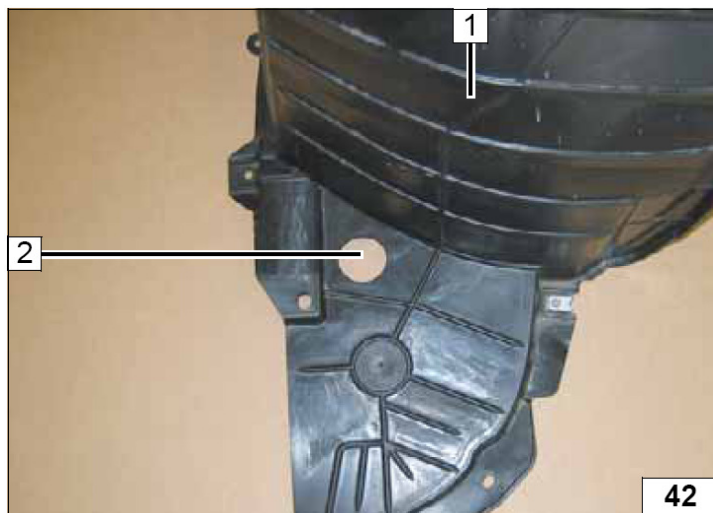

- 1 Красное термоизоляционное кольцо
- 2 Выхлопная труба, конечная часть

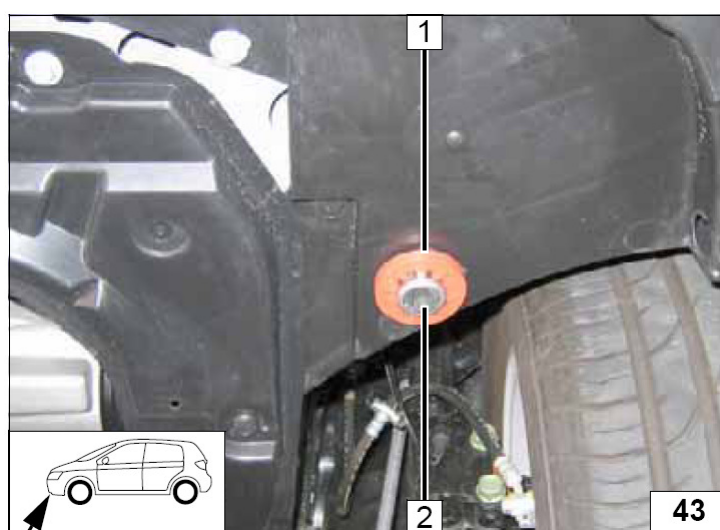

#### 14. Завершающие работы.

##### **ВНИМАНИЕ!**

Проверить еще раз собранную схему в обратном порядке.

Проверить все соединения, хомуты и электрические подключения.

Закрепить неприкрепленные шланги и трубопроводы.

Использовать антифриз рекомендованный к эксплуатации заводом изготовителем.

Обработать антикоррозийным средством детали отопителя, подверженные коррозии.

( Tectyl 100K, № 111329)

- Подключить клемму АКБ
- Залить антифриз, рекомендованный к эксплуатации заводом изготовителем
- Настроить таймер
- Настроить кондиционер или климатроник в соответствии с инструкцией пользователя.
- Проверить функционирование отопителя в соответствии с инструкцией пользователя.
- Заполнить гарантийный талон.
- Ознакомить владельца автомобиля с правилами эксплуатации отопителя.

## 15. Инструкция пользователя.

Пожалуйста, вложите эту страничку в инструкцию пользователя.

### Примечание.

Время работы отопителя должно примерно равняться времени поездки.

### Например.

Если время поездки в один конец примерно равно 20 минутам, то рекомендуемое время работы отопителя должно составлять так же не более 20 минут.

Если на Вашем автомобиле установлен переключатель «Зима/Лето», то он должен быть включен в соответствии с временем года. В данном случае отопитель будет включать вентилятор штатной системы отопления для подачи теплого воздуха зимой и проветривания летом.

### Предварительные настройки.

Перед тем как поставит автомобиль на стоянку.

#### Для ручного управления климатической установкой

1. Установить подачу теплого воздуха на стекло
2. Установить температуру на максимум
3. Установить 1 или 2 скорость



#### Для климат-контроля

- 1 Установить подачу теплого воздуха на стекло
- 2 Установить 1 или 2 скорость вентилятора
- 3 Установить температуру на максимум.



## 16. Шаблон топливозаборника .

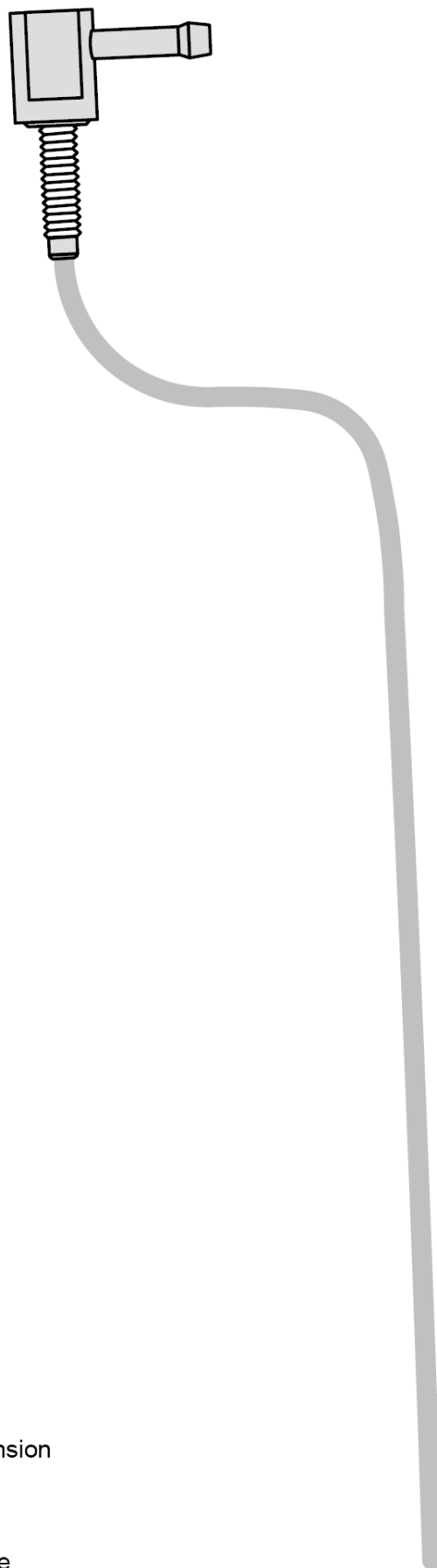

100 mm



Scale 1:1

Compare the size of the printed version with dimension lines.

Permitted tolerance a maximum of 2%.

Set the printer settings to "no margin" or "minimize margins" and 100% of the normal size.

100 mm

17. Шаблон для разметки отв. крепления кронштейна отопителя.

Drilling Template

100 mm



Scale 1:1

