

Zusatzheizung *Thermo Top C* mit Gateway

e1
00 0002

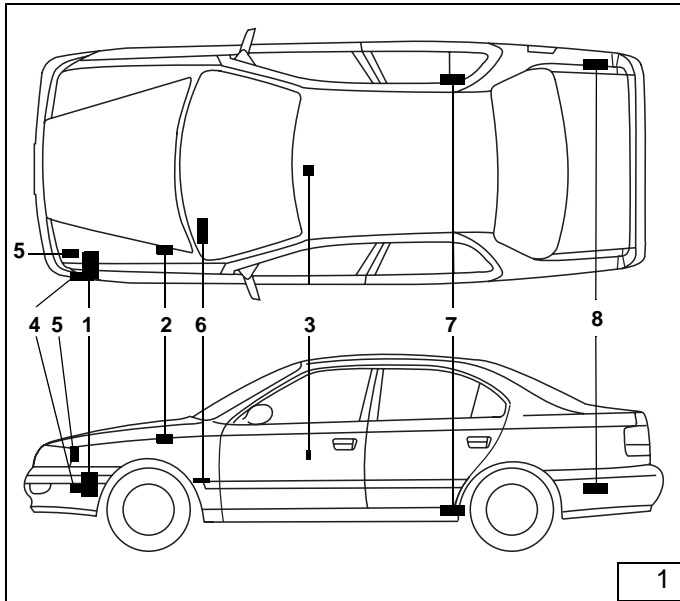

Legende zu Bild 1

- 1 Heizgerät Thermo Top C -D
- 2 Flachsicherungshalter
- 3 Schalter Zuheizfunktion
- 4 Abgasschalldämpfer
- 5 Brennlufteinlassung
- 6 Empfänger T80, TC1.1
- 7 Dosierpumpe
- 8 Gateway



ACHTUNG!

Warnung vor Gefahr :

Das unsachgemäße Einbauen oder Reparieren von Webasto Heiz- und Kühlsystemen kann Feuer verursachen oder zum Austritt von tödlichem Kohlenmonoxid führen. Dadurch können schwere oder tödliche Verletzungen hervorgerufen werden.

Für den Einbau und die Reparatur von Webasto Heiz- und Kühlsystemen bedarf es eines speziellen Firmentrainings, technischer Dokumentation, Spezialwerkzeuge und einer Spezialausrüstung.

Versuchen Sie **NIEMALS**, Webasto Heiz- oder Kühlsysteme einzubauen oder zu reparieren, wenn Sie das Firmentraining nicht erfolgreich abgeschlossen und dabei die notwendigen technischen Fähigkeiten erworben haben und die für einen sachgerechten Einbau und Reparatur nötigen technischen Dokumentationen, Werkzeuge und Ausrüstungen nicht zur Verfügung stehen. Befolgen Sie **IMMER** alle Webasto Einbau- und Reparaturanleitungen, und beachten Sie alle Warnhinweise.

Webasto übernimmt keine Haftung für Mängel und Schäden, die auf einen Einbau durch ungeschultes Personal zurückzuführen sind.

Einbauanleitung

bei serienmäßigem Zuheizgerät oder
serienmäßiger Volvo-Standardheizung

Volvo S60
Volvo V70
Volvo S80
Volvo XC70

Diesel

nur für Linkslenker

alle Ausstattungen

HINWEIS:

Nur in Verbindung mit Webasto- Gateway!

Nur in Verbindung mit der entsprechenden

Volvo-Fahrzeugsoftware!

Bei Kombination mit Telestart und/oder Thermo

Call ist zusätzlich das Volvo-AEM mit der

entsprechenden Software zu verwenden!

Inhaltsverzeichnis

Gültigkeit	2	Option Thermo Call	19
Heizgerät / Einbaukit	3	Einbauort vorbereiten	20
Vorwort	4	Heizgerät vormontieren	20
Spezialwerkzeug	4	Heizgerät einbauen	21
Allgemeine Hinweise	4	Brennstoffeinbindung	24
Datenermittlung	4	Einbindung in den Wasserkreislauf	26
Vorarbeiten	5	Brennluftansaugleitung	29
Einbauort Heizgerät	6	Abschließende Arbeiten	30
Kabelbaum vorbereiten	6	Option Telestart anlernen	30
Kabelbaum und Flachsicherung montieren	7	Option Betrieb Telestart und Thermo-Call	30
Kabelbaum Gateway	10	Bedienungshinweise für den Endkunden	31
Schaltplan	11		
Kabelbaum für Gateway-Steuergerät verlegen	12		
Zuheizfunktion	16		
Abschaltung der Zuheizfunktion	17		
Option Telestart	18		

Gültigkeit

Hersteller	Typ	Handelsbezeichnung	EG-BE-Nr.
Volvo	384 („R“)	S60	e9*98/14*0036*..
Volvo	285 („S“)	V70	e4*98/14*0040*..
Volvo	285 („J“)	V70 AWD, XC70	e4*98/14*0040*..
Volvo	295 („Z“)	V70 Cross Country, XC70	e4*98/14*0040*..
Volvo	184 („T“)	S80	e9*98/14*0028*..

Motortyp	Motorart	Leistung in KW	Hubraum in cm ³
D5244T	Diesel	120	2401
D5252T	Diesel	103	2461
D5244T4	Diesel	136	2401

HINWEIS:

Fahrzeugtypen, Motortypen, Ausstattungsvarianten sowie Länderspezifikationen, die nicht in dieser Einbauanleitung aufgeführt sind, wurden nicht geprüft.

Ein Einbau nach dieser Einbauanleitung kann aber möglich sein.

Heizgerät / Einbaukit

Menge	Bezeichnung	Bestell-Nr.
1	Wasserheizgerät <i>Thermo Top C -D</i> mit fahrzeugspezifischem Lieferumfang	12000092

Zusätzlich erforderlich:

Menge	Bezeichnung	Volvo-Bestell-Nr.
1	Schlauchgruppe Volvo (gemäß Tabelle Fahrzeugtypen)	siehe unten
1	Volvo Heizungssoftware entsprechend Fahrzeugausstattung und Modelljahr	Diverse

Bei Verwendung Telestart und/oder Thermo Call:

1	Volvo AEM (falls nicht in Fahrzeugausstattung vorhanden) bis Modelljahr '04	9499153
1	Volvo AEM (falls nicht in Fahrzeugausstattung vorhanden) ab Modelljahr '05	30660542
1	Volvo Y-Adapter Telestart-ThermoCall	12001637

Vorwort

Diese unverbindliche Einbauanleitung gilt für PKW Volvo S60, V70, XC70 und S80 Diesel - **ab Produktionswoche 35/2001** - gemäß Tabellen und später, wenn technische Änderungen am Fahrzeug den Einbau nicht beeinflussen unter Ausschluss irgendwelcher Haftungsansprüche. Je nach Version und Ausstattung des Fahrzeuges können beim Einbau Änderungen gegenüber dieser Einbauanleitung notwendig werden.

In jedem Fall sind jedoch die Vorschriften der „Einbauanweisung“ und „Bedienungs- und Wartungsanweisung“ Thermo Top C zu befolgen.

Die entsprechenden Regeln der Technik sowie eventuelle Angaben des Fahrzeugherstellers sind beim Einbau einzuhalten.

Spezialwerkzeug

- Drehmomentschlüssel für 2,0 - 10 Nm
- Abklemmzangen
- Torx E5 Nuss

Allgemeine Hinweise

- Blanke Karosseriestellen, z.B. an Bohrungen mit Korrosionsschutz versehen
- Schläuche, Leitungen und Kabelbäume mit Kabelbindern sichern und an Scheuerstellen mit Schutzschlauch versehen
- Scharfe Kanten mit Kantenschutz (aufgeschnittener Kraftstoffschlauch) versehen

Datenermittlung

HINWEIS:

Datenermittlung gemäß VIDA; Version 2006 A.

Gültigkeit hat ausschließlich die jeweils aktuelle Version!

Modell	Motortyp	Modelljahr / Chassis-Nr.	Getriebe	Schlauchsatz
V70 (285)	D5252T	2000 bis 2001	MT	30 745 328
S80	D5252T	1999 bis 2001	MT/AT	30 745 328
alle	D5244T	alle	MT/AT	bereits vorhanden

Vorarbeiten

Allgemeine Vorarbeiten

- Die nicht zutreffende Jahreszahl auf dem Duplikatschild entfernen
- Duplikatschild (Typschild) an gut sichtbarer Stelle anbringen
- Tankstellenaufkleber an gut sichtbarer Stelle anbringen

Motorraum

ACHTUNG:

Batterie abklemmen!

Nur bei Limousine:

- Batterie ausbauen
- Kühlerverschlußdeckel öffnen, Druck ablassen, Verschlußdeckel wieder schließen
- Wischerarme abbauen
- Wasserkastenabdeckung ausbauen
- Wischereinheit ausbauen
- Luftfiltergehäuse und Ansaugschlauch ausbauen
- Serienmäßige Standheizung bzw. Zuheizer mit Steuergerät, Abgasleitung, Brennluftleitung und Halterungen gemäß Herstellerangaben ausbauen
- Beiliegende Scheibe des Gummilagers (Volvo-Nr. 1397330) am Vorderachshilfsrahmen vorne links gemäß Herstellerangaben montieren
- Deckel des „CEM“ im Wasserkasten ausbauen

Fahrzeugaußenseite

- Tankdeckel öffnen, Druck vom Tanksystem ablassen, Tankdeckel wieder schließen
- Rad links vorne abbauen
- Unterfahrschutz ausbauen
- Radhausverkleidung links vorne ausbauen
- Stossfängerverkleidung links ausbauen
- Scheinwerfer links ausbauen

Fahrzeuginnenraum

- Untere Abdeckung Armaturenbrett links/rechts ausbauen (rechts nur bei Einbau Thermo Call)
- Hintere Verkleidung im Laderaum links/rechts abbauen
- Schwellerverkleidung links hinten und vorne abbauen
- Bodenabdeckung im Laderaum ausbauen
- Halterung und Batterieabdeckung im Laderaum ausbauen

Einbauort Heizgerät

- Das Heizgerät (1) wird vorne links zwischen Radhaus und Stoßfänger eingebaut. Die Einbaulage ist waagrecht, längs in Fahrtrichtung

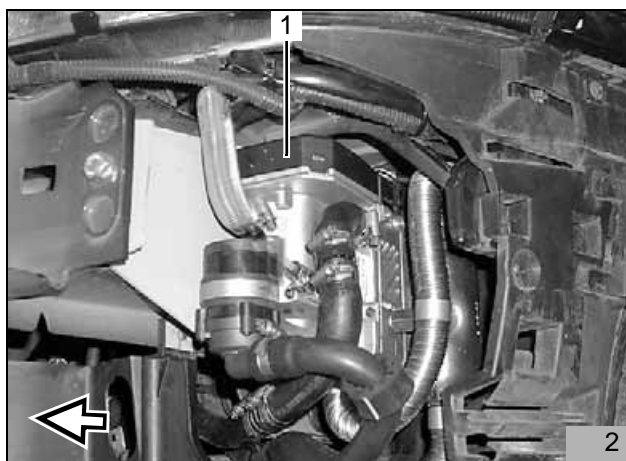

Kabelbaum vorbereiten

- Leitung br (4) zum Gebläseerlais trennen
- Leitungsstück zum Kabelbaum isolieren und zurückbinden
- Leitung gn/ws (5) vom Gebläseerlais trennen
- Leitung rt/ws (3) zur Flachsicherung (2) trennen
- Leitungsstück zum Kabelbaum isolieren und zurückbinden
- Kabelbinder trennen und komplettes Gebläseerlais (1) zusammen mit Flachsicherung (2) entsorgen

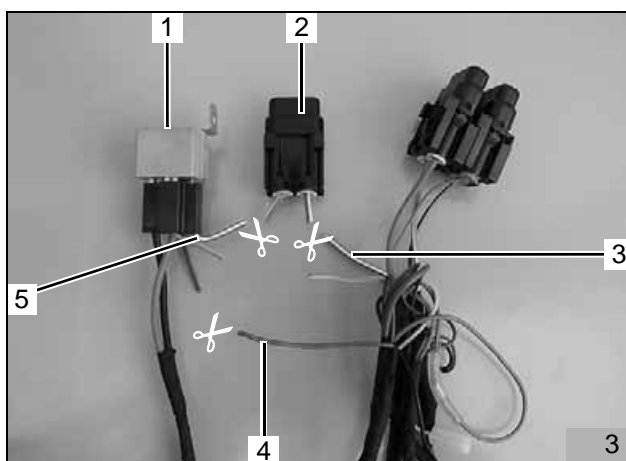

- Leitung lila (3) aus Kabelbaum Vorwahluhr und beiliegende Leitung lila (1) mit Stoßverbinder (2) verbinden
- Leitung lila (1) in freien Steckplatz Stecker Vorwahluhr (4) einclippen

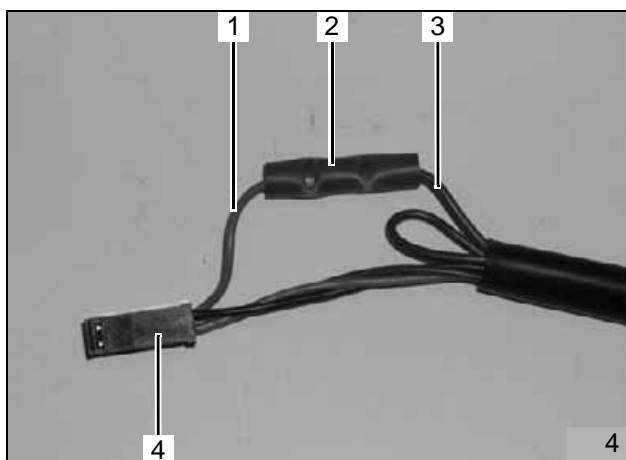

Kabelbaum und Flachsicherung montieren

Bis MJ 05:

- Befestigungsplatte (2) mit Schraube M5x16 (1), Scheibe, Federring und Bundmutter am Winkel (3) befestigen

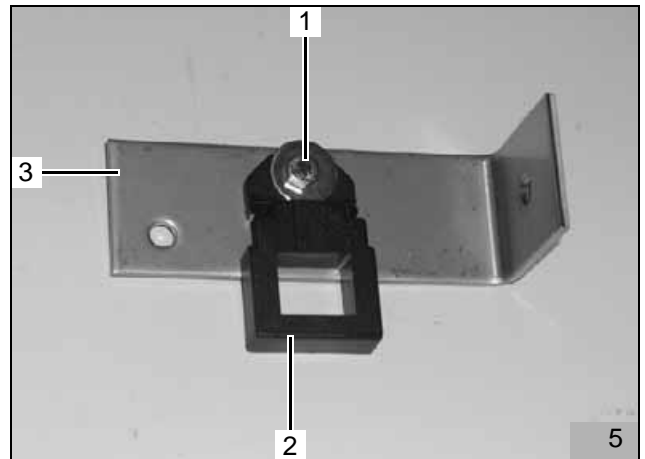

- Vormontierten Winkel (1) an vorhandenem Stehbolzen (2) an der Spritzwand mit fahrzeugeigener Kunststoffmutter befestigen
- Bohrung Ø 10mm (3) gemäß Bild in Kabeldurchführung bohren

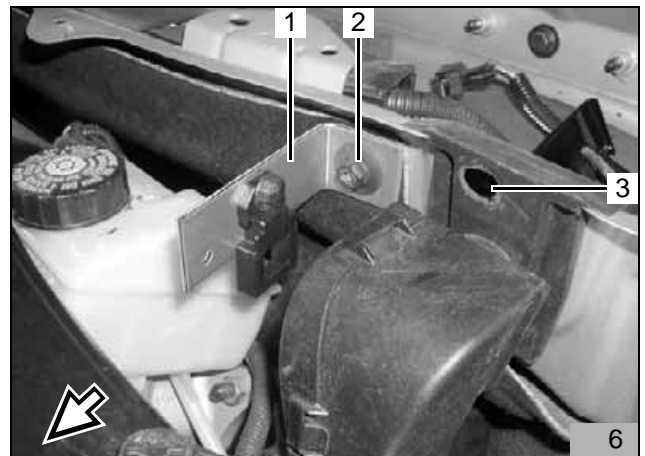

- Stecker (1) lösen und kompletten Kabelbaum (2) zur Seite klappen
- Bohrung Ø 18mm (3) in Kunststoffverkleidung bohren. Gummitülle einsetzen und mit Butylband abdichten. Hierzu z.B. folgende Teilenummern verwenden: 1161780, 1161783, 1161784.

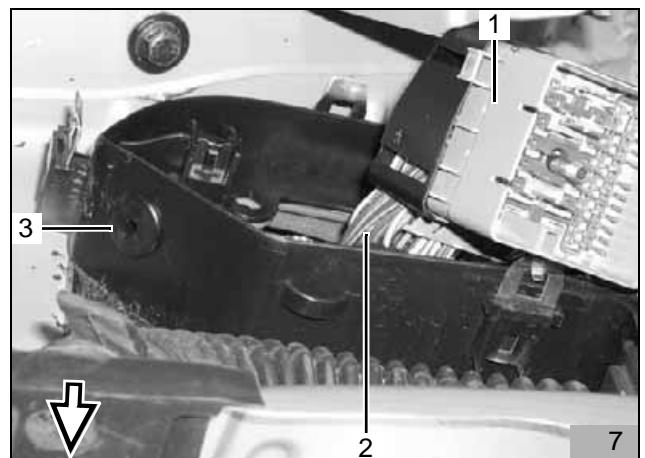

- Flachsicherungshalter (4) auf Befestigungsplatte aufclipsen
- Kabelbaum Vorwahluhr (2) durch Kabeldurchführungen (1,3) in den Innenraum verlegen

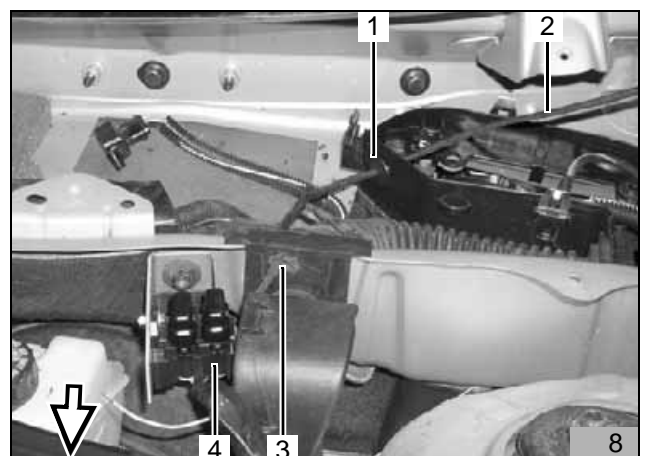

Ab MJ 05:

- Winkel (1) gemäß Bild biegen
- Befestigungsplatte (3) mit Schraube M5x16 (2), Scheibe, Federring und Bundmutter am Winkel (1) befestigen

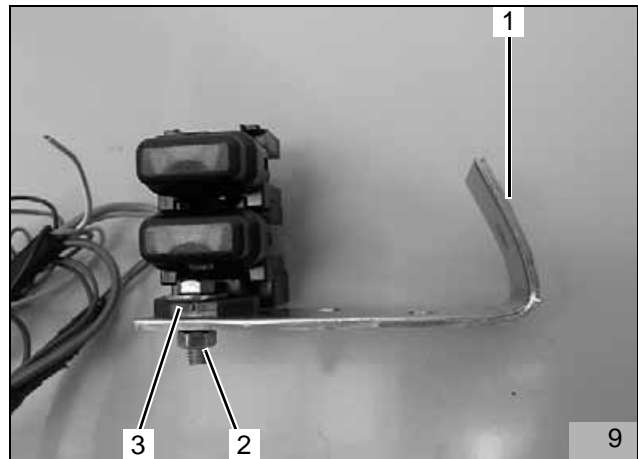

- Vormontierten Winkel (2) an vorhandenem Stehbolzen (1) an der Spritzwand mit fahrzeugeigener Kunststoffmutter befestigen
- Bohrung Ø 10mm (3) gemäß Bild in Kabeldurchführung bohren

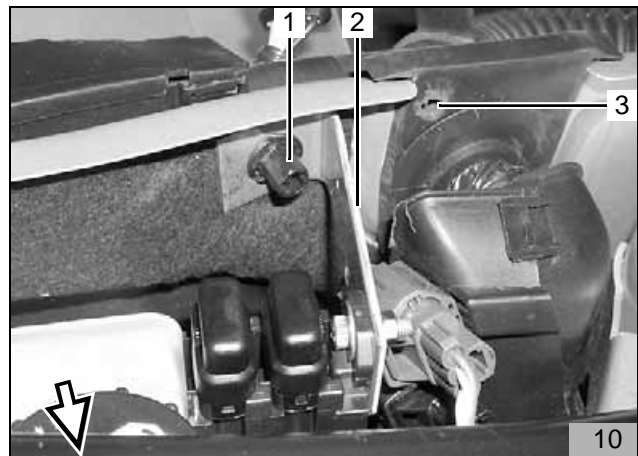

- Bohrung Ø 18mm in Kunststoffverkleidung bohren. Gummitülle (1) einsetzen und mit Butylband abdichten. Hierzu z.B. folgende Teilenummern verwenden: 1161780, 1161783, 1161784.
- Kabelbaum Vorwahluhr durch Kabeldurchführungen in den Innenraum verlegen

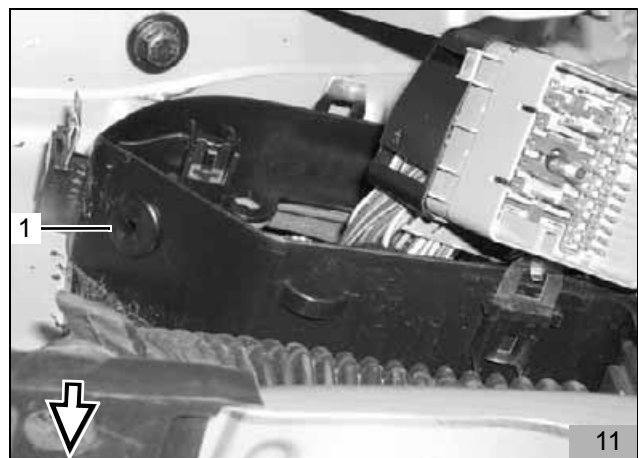

Alle Fahrzeuge:

- Plusleitung rt (1) zum Plus-Stützpunkt führen
- Plusleitung rt (1) am Plus-Stützpunkt ablängen und mit Ringöse 8mm am fahrzeugeigenen Stehbolzen (2) befestigen

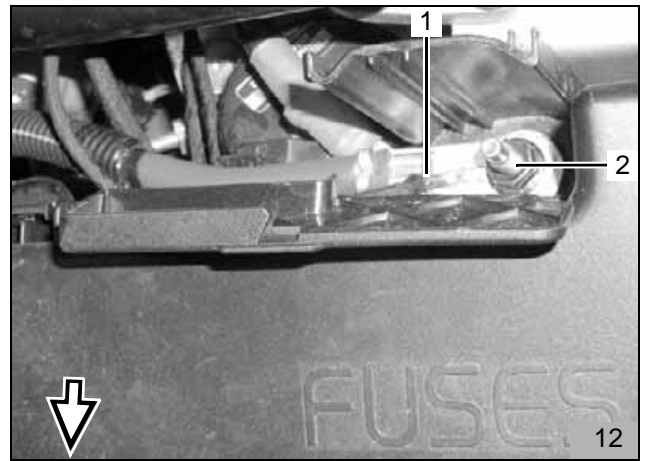

- Masseleitung (1) an fahrzeugeigenem Massestützpunkt (2) anschließen

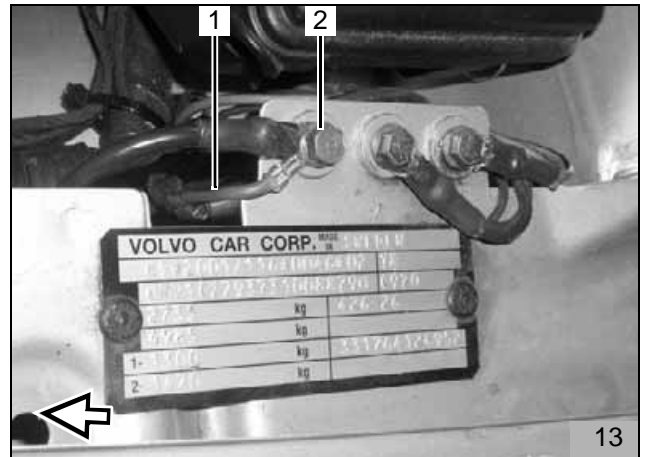

- Kabelbaum Dosierpumpe entlang fahrzeugeigener Leitungen (1) zum linken Scheinwerfer verlegen und mit Kabelbindern befestigen

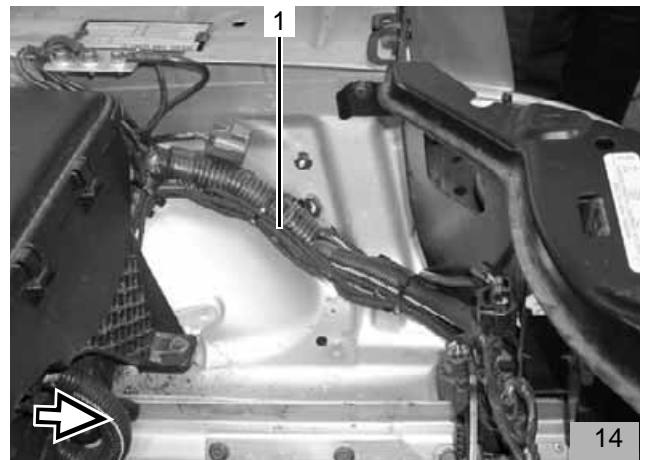

- Stecker (1) des Fremdheizgerätes ausclipsen
- Gegenstück des Steckers (am Fremdheizgerät) ca. 50mm vor dem Stecker abschneiden und gemäß Bild aufstecken
- Kabelbaum Dosierpumpe (4,5) am Stecker ablängen

Hinweis:

Stoßverbinder crimpen und schrumpfen!

- Leitung bl (4) und Leitung ge (2) mit Stoßverbinder verbinden
- Leitung br (5) und Leitung sw (6) mit Stoßverbinder verbinden
- Restliche Leitungen (rt, gn/ws, vi/ws) (3) des Steckers (1) isolieren und wegbinden

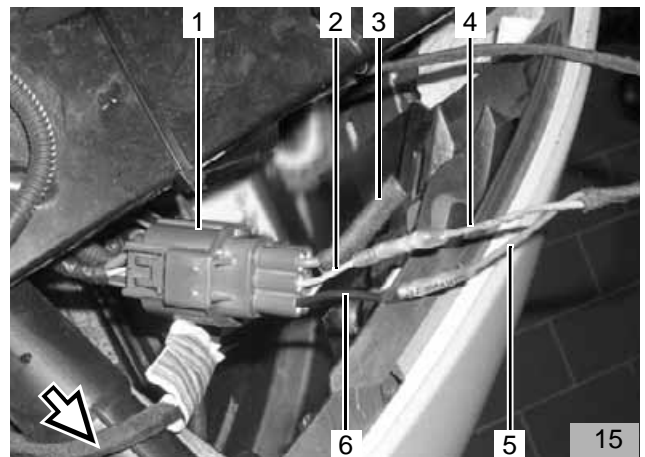

Kabelbaum Gateway

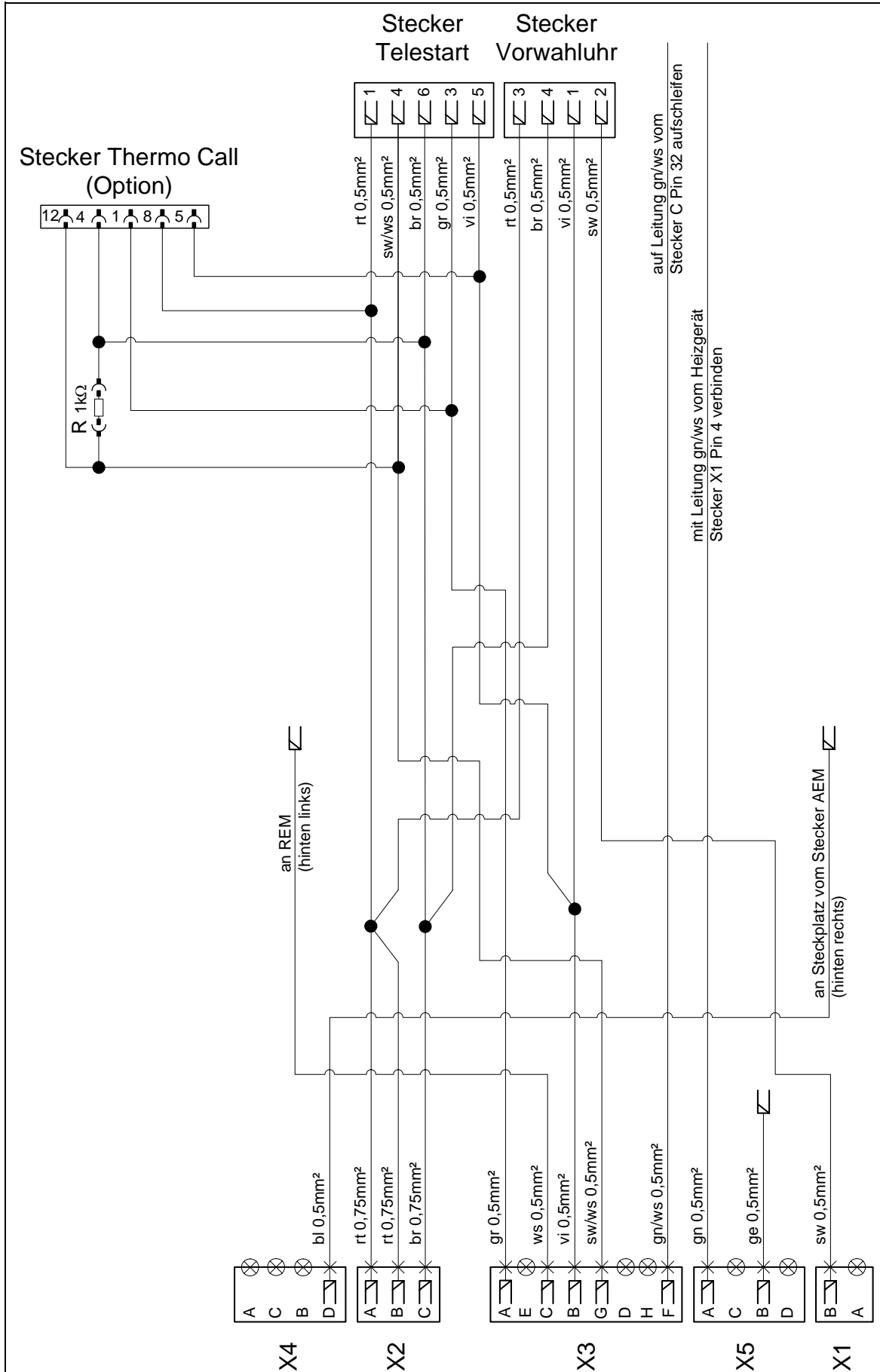

Schaltplan

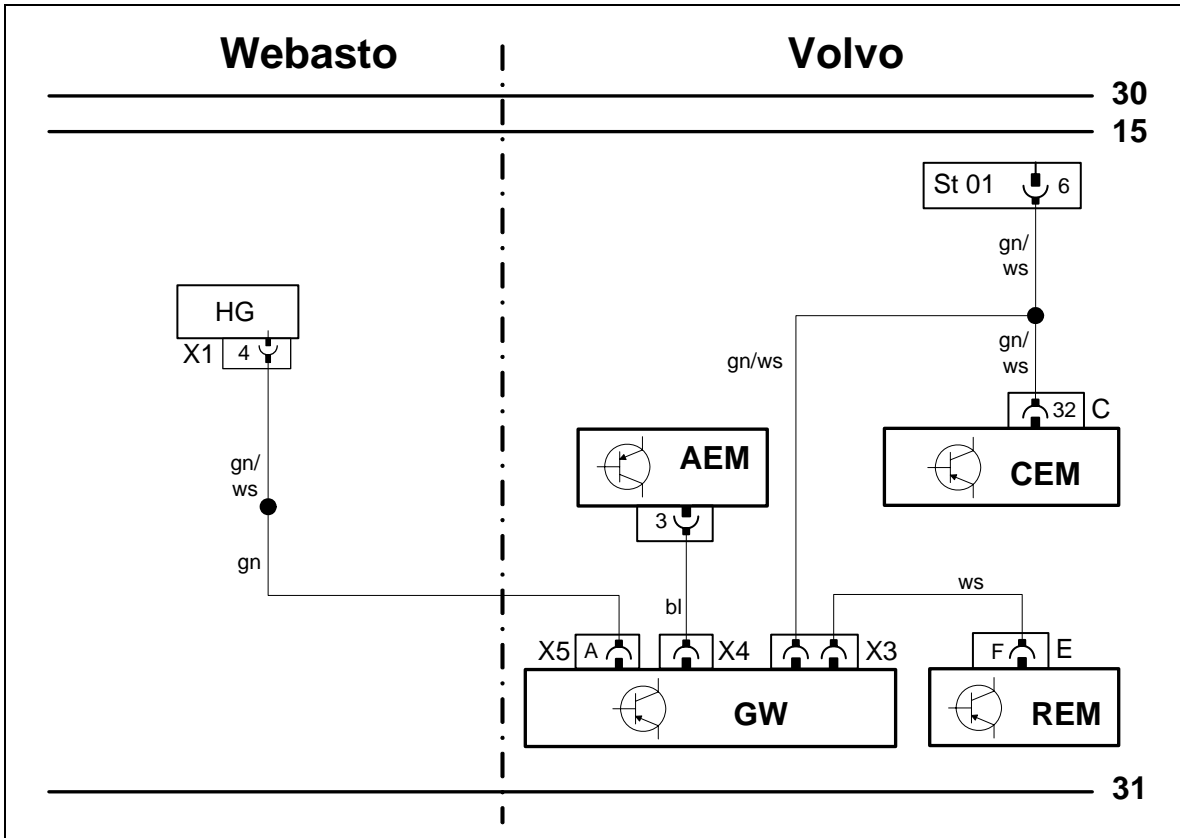

Legende zum Schaltplan:

Bauteile Webasto		Bauteile Volvo		Farben und Symbole	
HG	Heizgerät TT-C/E	GW	Gateway	ws	weiß
X1	Stecker am HG	X3	Stecker am Gateway	gn	grün
		X4	Stecker am Gateway	bl	blau
		X5	Stecker am Gateway		
		AEM	Komfort-Elektronikmodul		
		CEM	Zentral- Elektronikmodul		
		C	36-poliger Stecker grau		
		REM	Elektronikmodul hinten		
		E	Stecker am REM		
		St01	Stecker für CPM		

Kabelbaum für Gateway-Steuergerät verlegen

- Kabelbaum (2) am Gateway-Steuergerät (1) aufstecken
- Gateway gemäß Bild im Laderaum rechts lose positionieren
- Kabelbaum (2) gemäß Bild nach links hinten verlegen

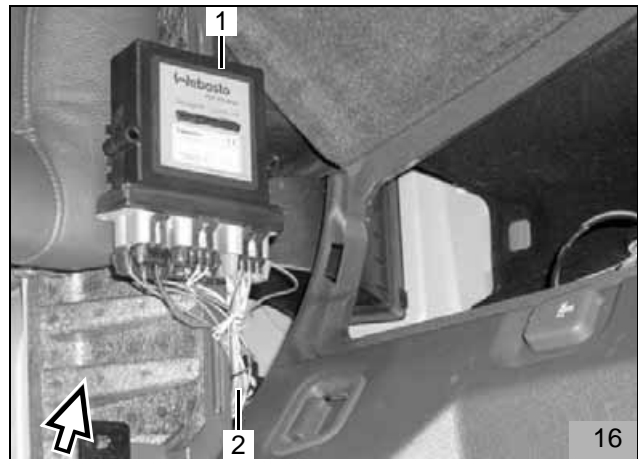

- Kabelbaum (1) hinter der Batterie zur linken Seite unter dem Sicherungskasten verlegen



- Kabelstrang (2) ws 0,5mm² (Abzweigung) zum Sicherungskasten hinten links führen
- Kabelbaum (1) unter der Seitenverkleidung gemäß Bild nach vorne verlegen
- Kabelbaum entlang fahrzeugeigener Kabelbäume im linken Schweller in den Fußraum Fahrerseite verlegen



- Kabelstrang Telestart (1) und Gegenstecker Bedieneinheit (2) im Fußraum Fahrerseite belassen
- Gegenstecker Bedieneinheit (2) mit Stecker Bedieneinheit verbinden

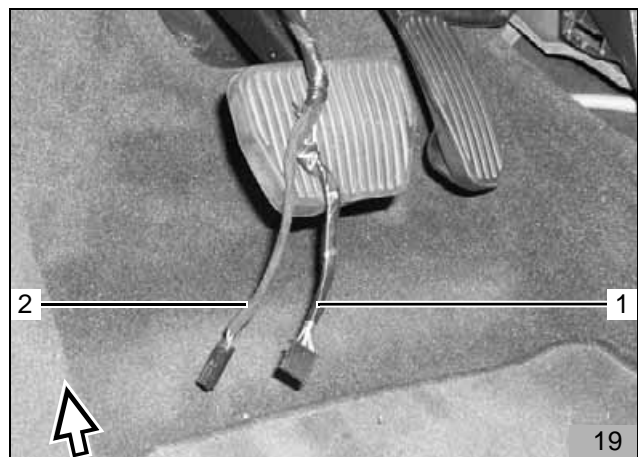

Bis MJ 2005:

- Kabelstränge gn und gn/ws (Abzweiger) durch vorhandene Öffnung in den Wasserkasten verlegen
- Steckerverkleidung (1) vom Stecker (2) abziehen



- Leitung gn/ws Pin F13 (1) ca. 50mm vor dem Stecker trennen
- Leitungsende gn/ws zum Kabelbaum isolieren und zurückbinden

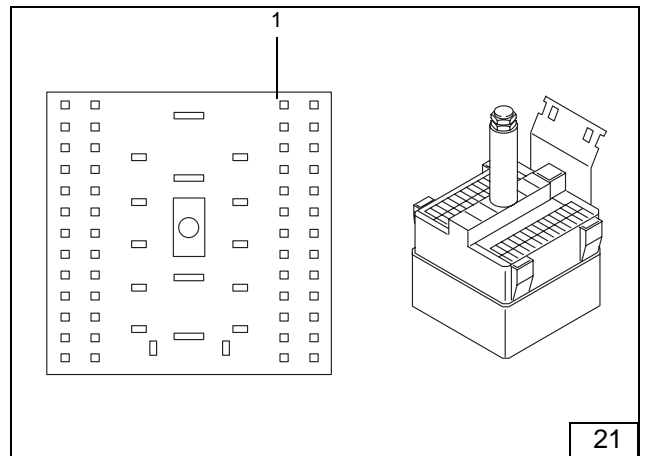

- Leitungsende gn/ws (4) zum Stecker und Kabelstrang gn/ws (3) vom Gateway mit Stoßverbinder verbinden (crimpen und schrumpfen)
- Leitung gn (8) vom Gateway durch Kabeldurchführungen (1,2) führen
- Leitung gn (8) und Leitung gn/ws (7) vom Kabelbaum Heizgerät mit Stoßverbinder verbinden (crimpen und schrumpfen)
- Stecker (6) mit Verkleidung (5) komplettieren und wieder aufstecken

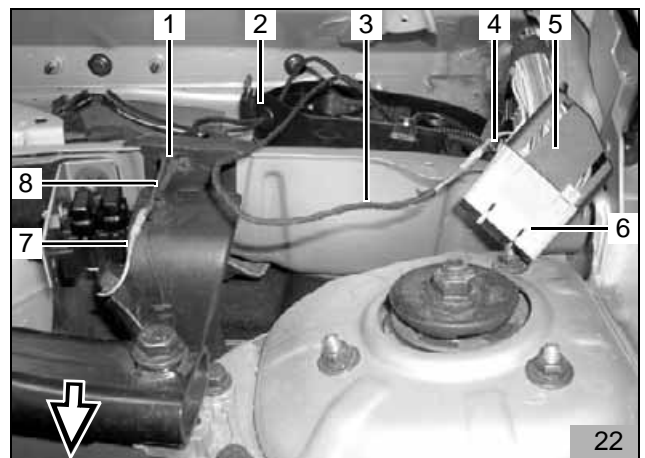
**Position Heck links**

- Sicherungskasten ausclippen und nach vorne klappen
- Sekundär-Lock des Sicherungskasten entriegeln
- Leitung ws mit Microtimer (2) mit freiem Steckplatz Sicherung 16 (1) an der Rückseite des Sicherungskastens verbinden
- Sekundär-Lock des Sicherungskasten wieder verriegeln und Sicherungskasten einclippen
- Alle Kabelbäume mit Kabelbindern befestigen
- Sicherung 5 Ampere in Sicherungsplatz 16 einsetzen

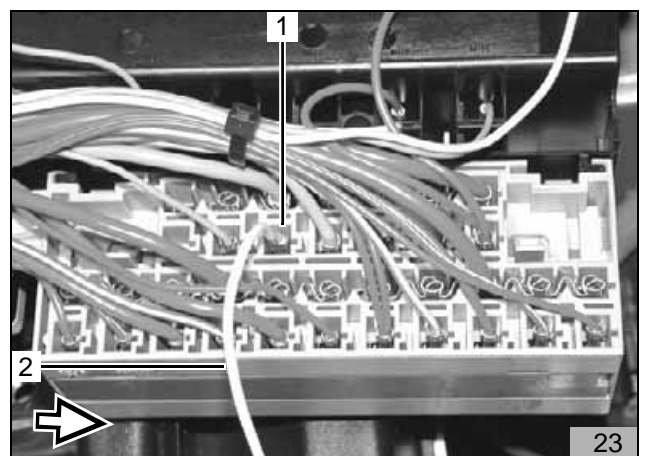

Ab MJ 2005:

- Leitung ws (1) vom Gateway mit Microtimer an Pin F vom Stecker E des REM (unterer rechter Steckplatz, Klemme 15) anschließen.
- Wenn Pin F belegt ist (z.B. bei Vorhandensein einer Hängerzugvorrichtung), dann Leitung ws (1) vom Gateway auf Leitung ws 2,5mm² von Pin F aufschleifen!



- Leitung gn und gn/ws vom Gateway-Kabelbaum durch vorhandene Öffnung vom Innenraum in den Wasserkasten verlegen.
- Leitung gn wird später zum K3-Relais verlegt.
- Stecker C (grau) (1) aus CEM lösen

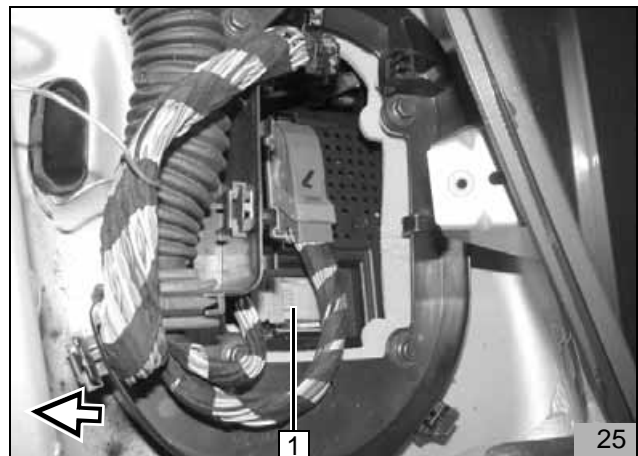

- Kompaktgehäuse (blau) (4) aus Abdeckung mit Verriegelung (hellblau) herausziehen
- 36-poliger Stecker C (grau) (3)
- Leitung gn/ws (2)
- Leitung gn (1)

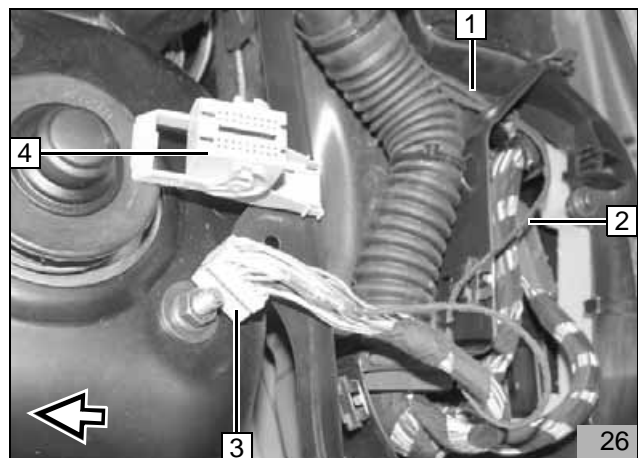

- Leitung gn/ws (1) vom Gateway-Kabelbaum auf Leitung gn/ws (2) von Stecker C Pin 32 gem. Schaltplan aufschleifen.
- Verbindung gem. Schaltplan mit beiliegendem Stoßverbinder herstellen!

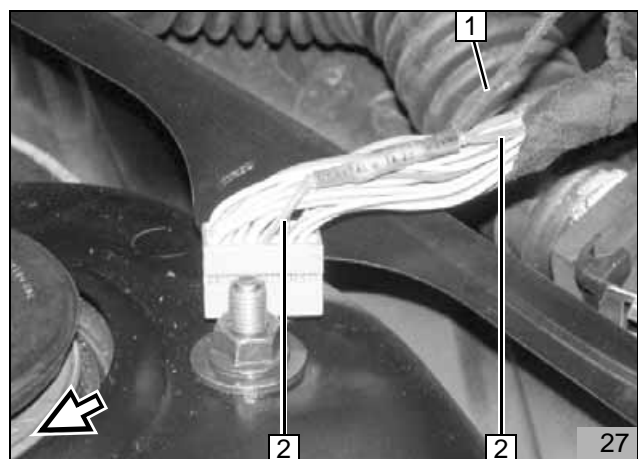

- Verbindungsstecker (1) mit Empfänger Telestart verbinden (siehe Option Telestart)

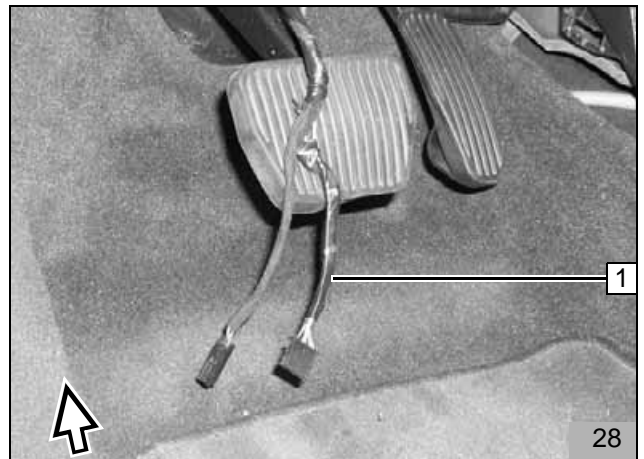

Alle Fahrzeuge:

HINWEIS:

Je nach Ausstattung muss Volvo AEM gesondert bestellt werden!



Position Heck rechts

- Leitung bl mit Microtimer (2) mit Steckplatz 3 am Stecker des AEM (1) verbinden

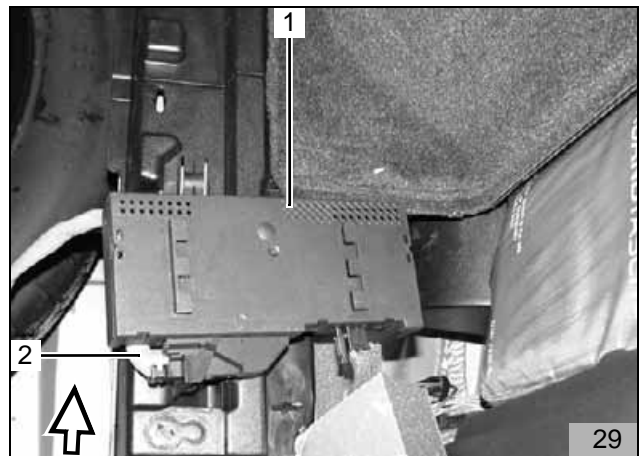

Schemadarstellung Steckplatz 3 am Stecker des AEM

- Gateway mit Kabelbindern je nach Fahrzeugausstattung an geeigneter Stelle befestigen

HINWEIS:

Die Stecker des Gateway und AEM müssen nach der Montage nach unten gerichtet sein!
(Wasser / Feuchtigkeitseintritt)

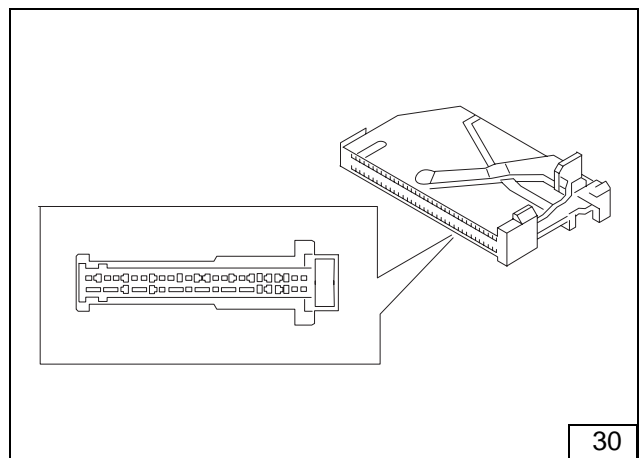

Zuheizfunktion

Die Zuheizfunktion gilt bis Modelljahr 2005! Ab Modelljahr 2006 ist die Zuheizfunktion Bestandteil der Fahrzeugsoftware!

Die Montage des Temperaturschalters für Zuheizfunktion erfolgt links vor dem Kühler

ACHTUNG:

Bei allen Bohrungen auf dahinter liegende Bauteile, Kabel und Leitungen achten!

- Lochbild (1,4) von Halter (2) Temperaturschalter gemäß Bild auf Kunststoffverkleidung des Kühlerlufteintritts übertragen
- 2 Bohrung Ø 4,5mm (1,4) für Halter Temperaturschalter bohren
- Halter Temperaturschalter mit Schrauben M4x16, Scheiben und Muttern gemäß Bild befestigen
- Temperaturschalter (3) zusammen mit Kunststoffring in Halter einsetzen
- Kabelbaum Temperaturschalter am Temperatursensor aufstecken
- Kabelbaum Temperaturschalter in den Motorraum zum Sicherungs-/Relaiskasten verlegen

Temperaturschalter mit beiliegenden Leitungen gemäß Schaltplan einbinden

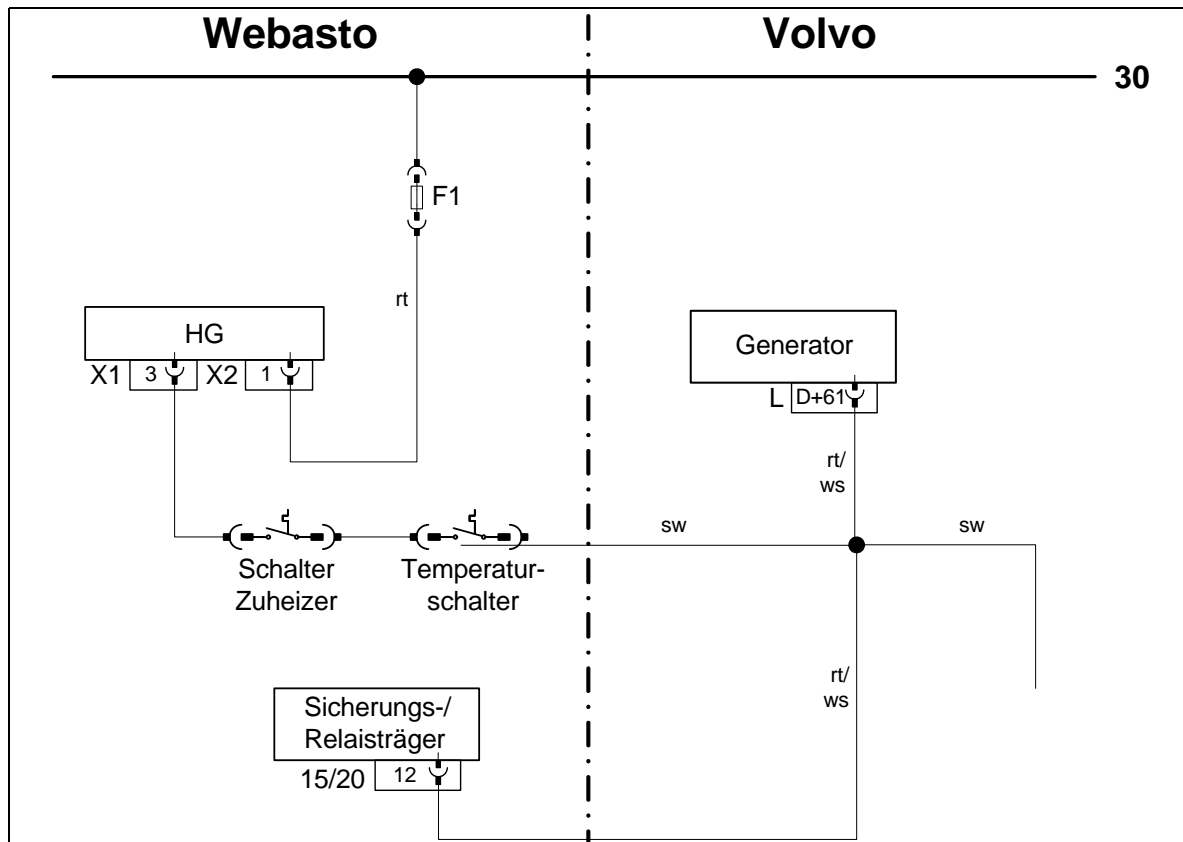
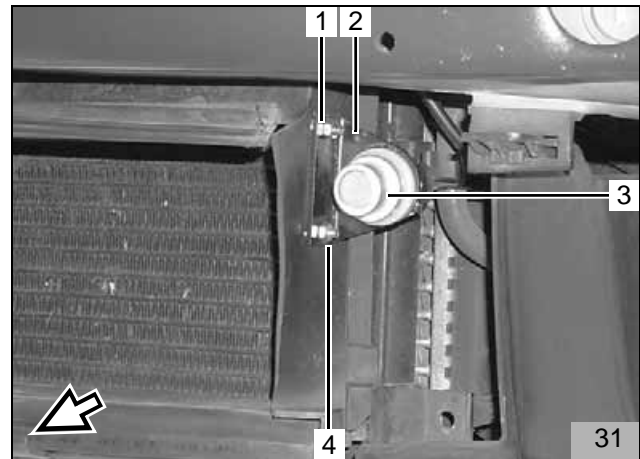

HINWEIS:

Dieser Kabelbaum dient zur Abschaltung der Zuheizfunktion

- Kabelbaum für Abschaltung Zuheizfunktion mit Schrumpf-Stoßverbindern rot gemäß Schaltplan mit freier Leitung sw vom Temperaturschalter-Kabelbaum und mit freier Leitung sw vom Heizgerät-Kabelbaum zu Stecker X1, Pin 3 am Heizgerät verbinden
- Ltg. sw vom Temperaturschalter mit Ltg. sw vom Schalter Zuheizfunktion (Eingang) verlängern
- Ltg. sw Schalter Zuheizfunktion (Ausgang) in Sicherungskasten Motorraum verlegen und mit Ltg. rt/ws PIN 12 an Stecker (1) verbinden

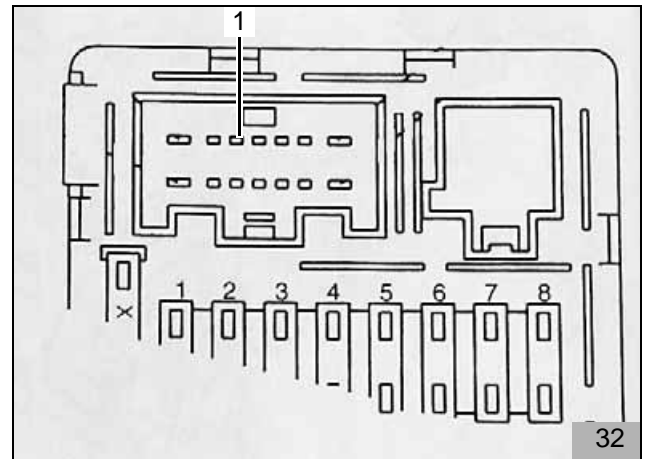
**Abschaltung der Zuheizfunktion**

- Das Heizgerät wird automatisch eingeschaltet bei folgenden Bedingungen:
Motor läuft **und** Kühlmitteltemperatur unter 60°C **und** Außentemperatur unter 5°C
- Das Heizgerät wird automatisch abgeschaltet bei folgenden Bedingungen:
Motor abgestellt **oder** Überschreitung der Kühlmitteltemperatur **oder** Überschreitung der Außentemperatur

Durch übermäßigen Kurzstreckenbetrieb und daraus resultierenden kurzen Zuheiz-/Einschaltphasen kann es unter Umständen zu Funktionsstörungen und/oder erhöhtem Verschleiß am Heizgerät kommen. Es besteht deshalb die Möglichkeit, die Zuheizfunktion manuell abzuschalten

HINWEIS:

Der dargestellte Einbauort des Schalters (1) ist eine Empfehlung! Vor der Montage bitte den Einbauort mit Ihrem Kunden abstimmen!

- Lochbild des Schalters (1), Bohrung Ø 12 mm bohren
- Kabelbaum Abschaltung-Zuheizfunktion mit Zusatzleitungen sw zum Schalter (1) verlegen und am Schalter ablängen
- Leitungen sw wie dargestellt am Schalter anschließen (obere Kontakte)

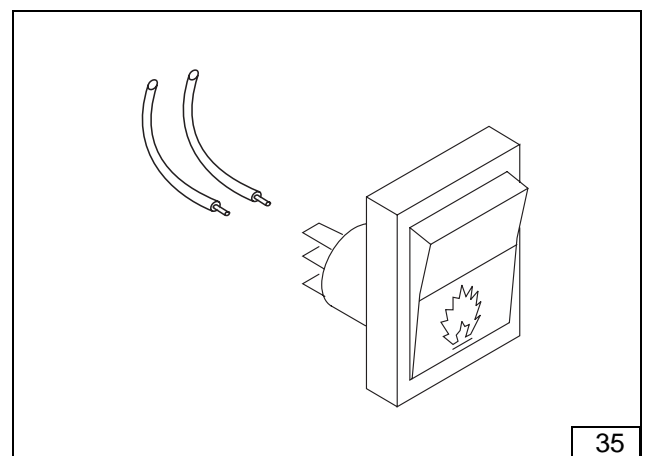
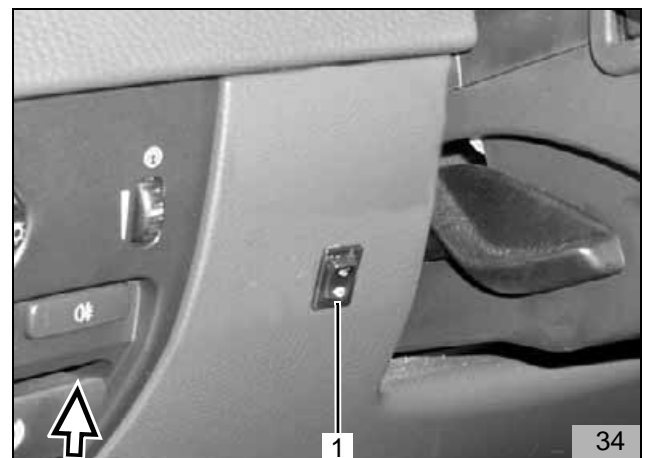

Option Telestart

HINWEIS:

Einbauort der Telestart-Antenne (1) an der Frontscheibe unten links.

- Klebefläche auf der Scheibe reinigen und entfetten
- Telestart-Antenne (1) aufkleben

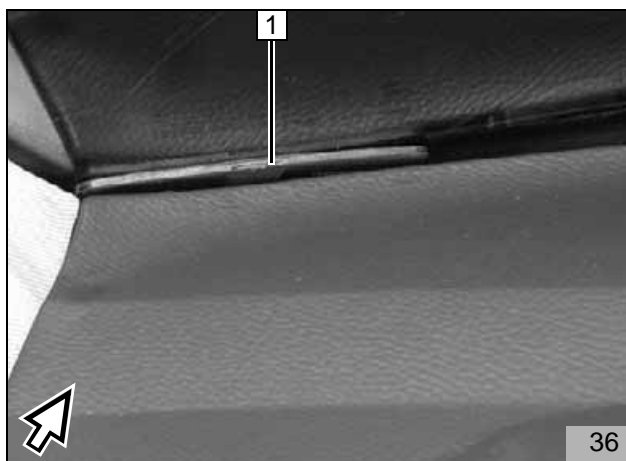

Vorbereitungen nur bei Telestart T100 HTM

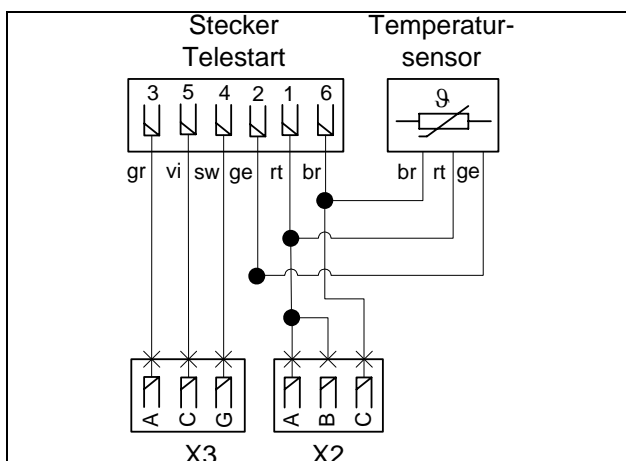

- Leitung ge (1) aus 6-poligen Stecker (2) des Telestart T100 HTM Y-Kabel lösen
- Leitung ge nach ca. 60mm ablängen
- Restliches Y-Kabel entsorgen
- Stecker vom Temperatursensor (3) abtrennen und entsorgen

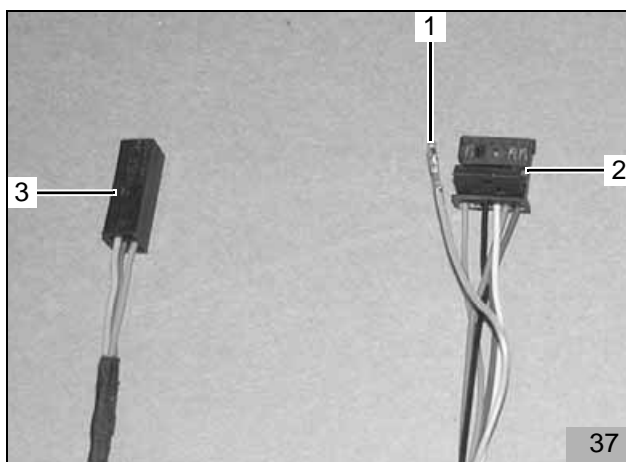

- Zusatzleitung ge (1) in Stecker Telestart vom Gatewaykabelbaum einrücken
- Verbindungen gemäß Schaltplan herstellen

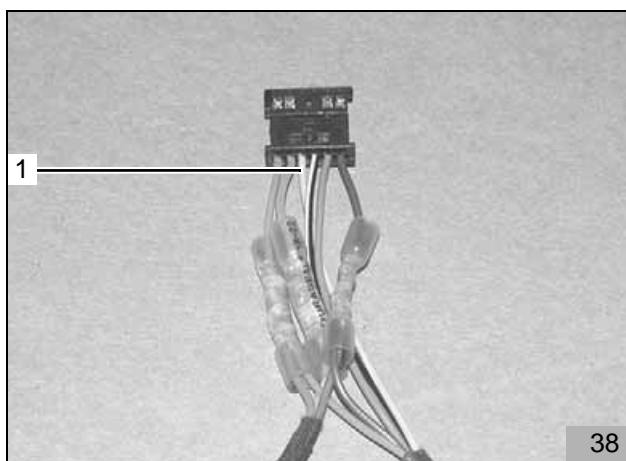

- Empfänger (3) gemäß Bild an Verkleidung anlegen und Lochbild 1,2) übertragen
- Zwei Bohrungen Ø 5,5mm bohren
- Empfänger und Halter mit zwei Schrauben M5x12, Scheiben, Federringen und Muttern befestigen
- Antennenkabel und Stecker Telestart mit Empfänger verbinden
- Verkleidung wieder einbauen

HINWEIS:

Zum Anlernen des Telestarts ist der Stecker am Telestart-Empfänger abzuziehen, damit die Verbindung zum Gateway getrennt ist!

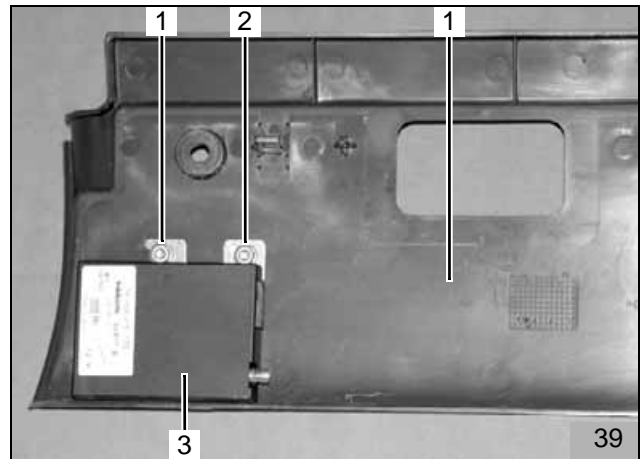

39

Option Thermo Call**HINWEIS:**

Beiliegende allgemeine Einbauanweisung für die Option Thermo Call beachten!

- Lochbild (1) des Empfängers (3) gemäß Bild auf die Fußraumverkleidung (2) der Fahrerseite übertragen
 - Bohrungen entsprechend der zu verwendenden Schrauben bohren
- Halter des Empfängers mit geeigneten Schrauben befestigen

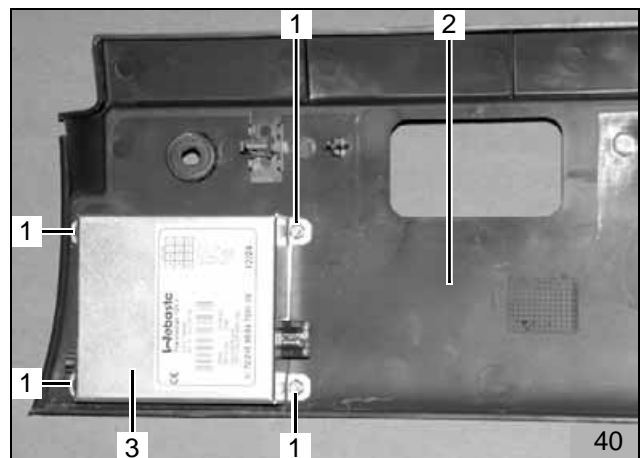

40

HINWEIS:

Klebefläche für Antenne vor dem Anbringen der Antenne reinigen/entfetten!

- Antenne (1) gemäß Bild auf die Frontscheibe rechts oben aufkleben
- Antennenkabel durch die Verkleidung der A-Säule nach unten und dann in den Fußraum der Fahrerseite verlegen
- Alle Verbindungen gemäß beiliegender Einbauanweisung herstellen
- Alle Kabelbäume mit Kabelbindern befestigen

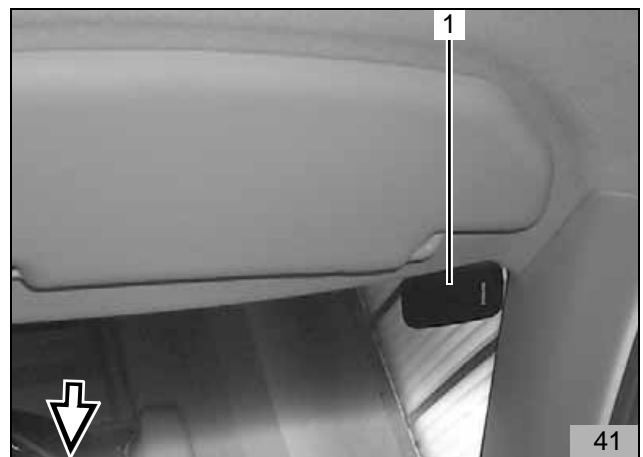

41

Einbauort vorbereiten

- Fahrzeugeigene Schraube an Position (1) entfernen und durch Schraube M10x40 und Scheibe ersetzen
- Schraube (1) nur lose einschrauben
- Schraube (2) der Verkleidung entfernen

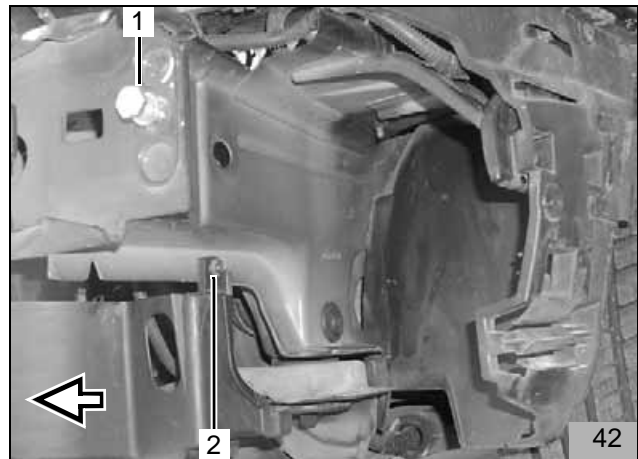

Heizgerät vormontieren

- Abgasleitung und Abgasleitung-Endstück gemäß Bild ablängen

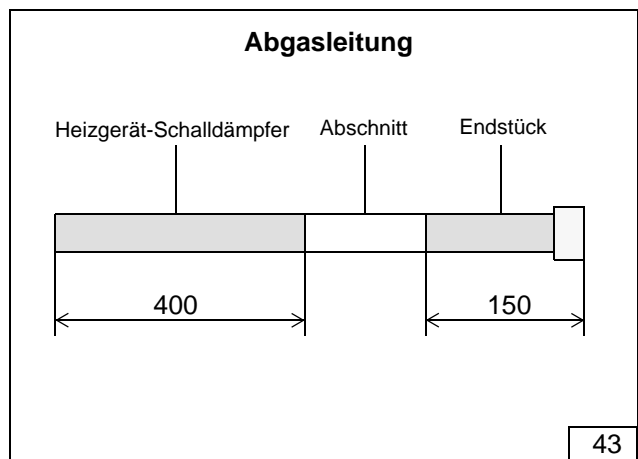

HINWEIS:

Strebe (45/4) wird bei Fahrzeugen des Typs S60 an Bohrung (2) des Halters (1) befestigt!
 Strebe (45/4) wird bei Fahrzeugen des Typs V70/XC70 und S80 an Bohrung (3) des Halters (1) befestigt!

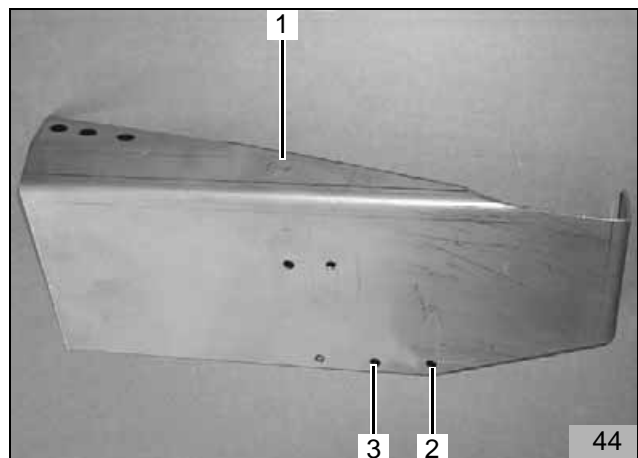

- Langlochseite der Strebe (4) mit Schraube M6x20 (5), Karoseriescheibe und Bundmutter am Halter (1) lose vormontieren

HINWEIS:

Zur Befestigung des Halters am Heizgerät nur die im Lieferumfang beiliegenden Spezialschrauben und Spezialstehbolzen Typ EJOT PT verwenden! (Anzugsdrehmoment 10 Nm).
 Bild 45 zeigt Variante S60

- Heizgerät (7) mit 3 Ejotschrauben (2,3,6) am Halter befestigen (Anzugsdrehmoment 10 Nm)
- 2 Scheiben zwischen Halter und Heizgerät an Position (6) beifügen

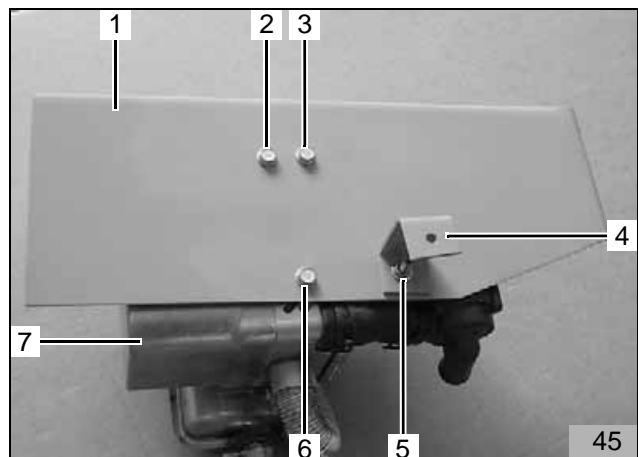

- Abgasleitung 400mm lang (1) am Heizgerät aufstecken und mit Schlauchklemme befestigen
- Abgasleitung 400mm lang (1) gemäß Bild 46 und Bild 47 formen
- Ejectstehbolzen an Position (2) in Heizgerät einschrauben (Anzugsdrehmoment 10 Nm)
- Distanzmutter M6x30 (3) auf Ejectstehbolzen aufschrauben

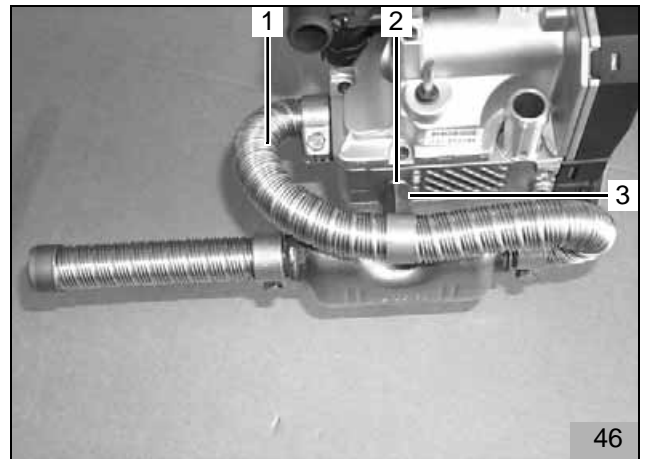

- Abgasschalldämpfer (2) und Abgasleitung 400mm lang zusammen mit Schraube M6x16 (3), Federring und Rohrschelle (5) gemäß Bild 47 an Distanzmutter befestigen
- Abgasleitung 400mm lang (1) am Abgasschalldämpfer aufstecken und mit Schlauchklemme befestigen
- Abgasleitung-Endstück (4) am Abgasschalldämpfer aufstecken und mit Schlauchklemme befestigen

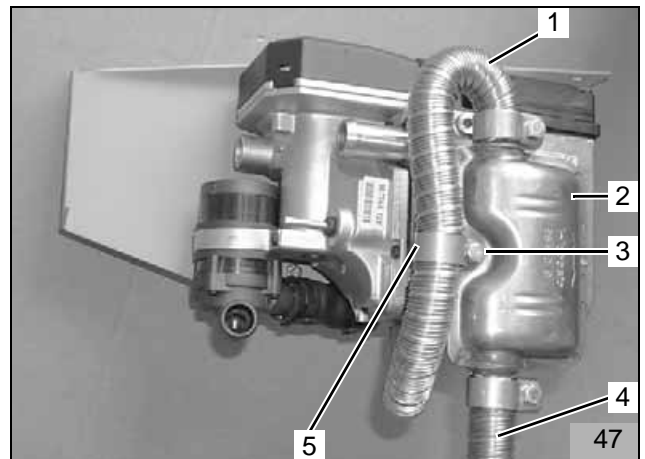

Heizgerät einbauen

- Vormontiertes Heizgerät zum Einbauort führen und Kabelbaum aufstecken
- Gemäß Bild 51- 55 montieren

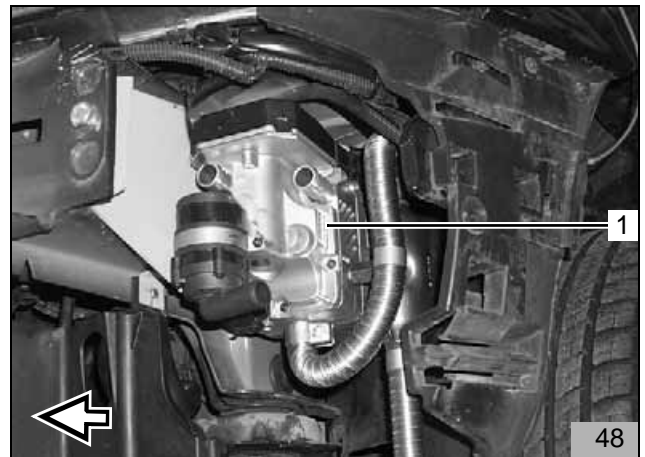

HINWEIS:

Halter (4) mit Langloch (1,2,3) abhängig vom Fahrzeugtyp (S60, V70/XC70, S80) auf vorhandene Schraube (50/1) aufsetzen!

- Bei Fahrzeug Typ S60 Halter (4) mit Langloch (3) auf vorhandene Schraube (50/1) aufsetzen
- Bei Fahrzeug Typ V70/XC70 Halter (4) mit Langloch (2) auf vorhandene Schraube (50/1) aufsetzen
- Bei Fahrzeug Typ S80 Halter (4) mit Langloch (1) auf vorhandene Schraube (50/1) aufsetzen

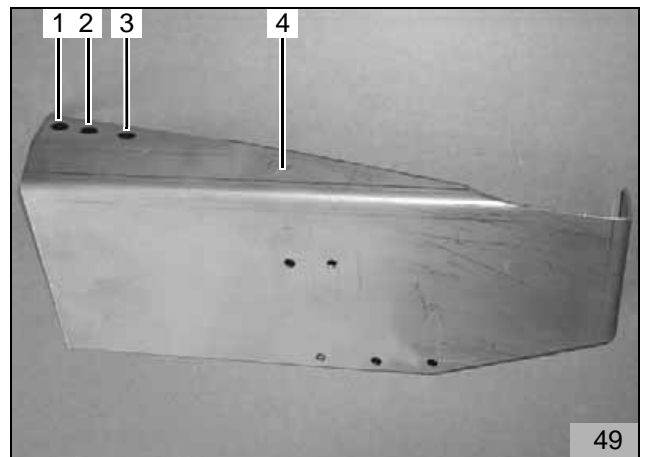

- Halter mit Bundutter M8 (51/1) an vorhandener Schraube (50/1) befestigen

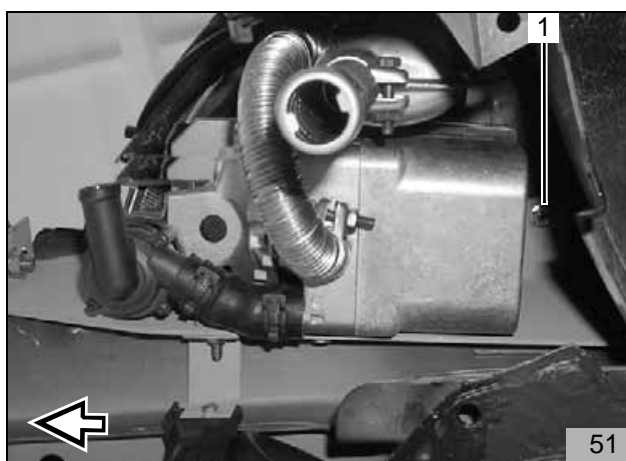
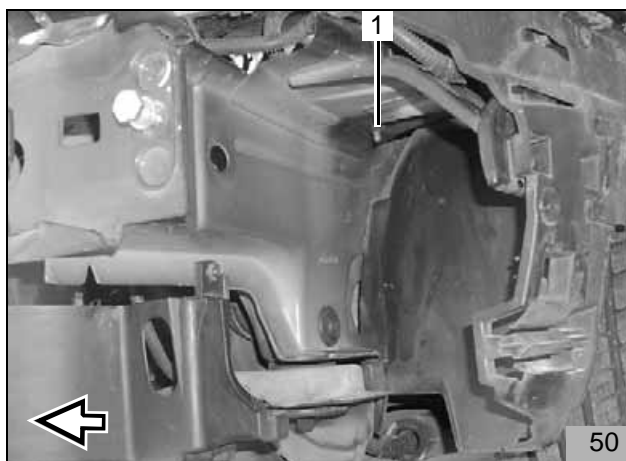

- Schraube (2) festziehen und Halter mit Mutter M10 (1) und Federring befestigen

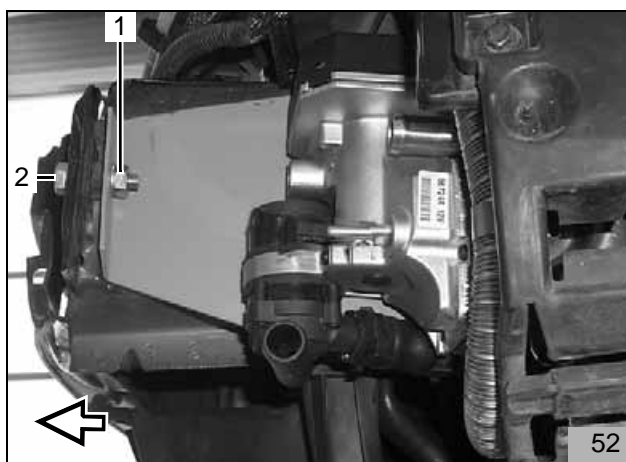

HINWEIS:

Zur Befestigung der Strebe wird die vorhandene Bohrung (1) verwendet



- Strebe (54/2; 55/2) zusammen mit Verkleidung (54/1; 55/1) mit Schraube M5x16 (55/4), Mutter, Scheibe und Federring an vorhandener Bohrung befestigen

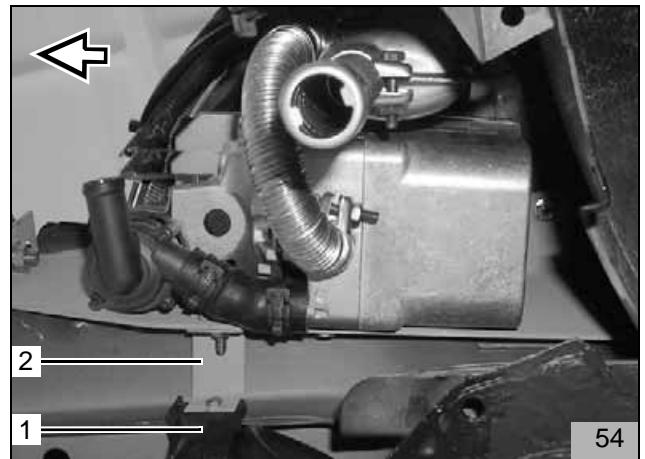

- Mutter (3) festziehen

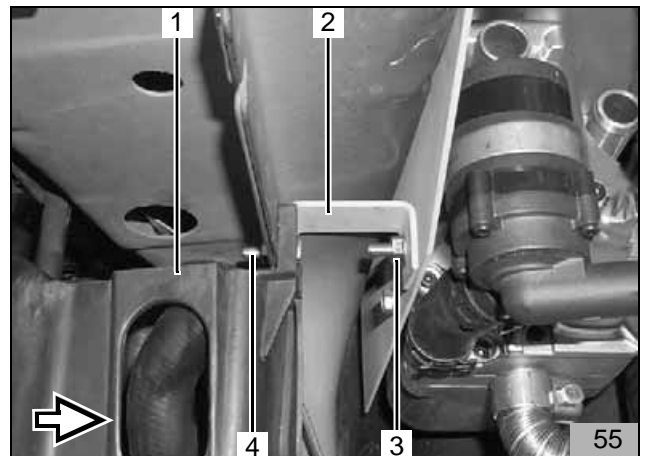

- Abgasleitung (2), Abgasleitung-Endstück (5) und Abgasschalldämpfer (3) gemäß Bild ausrichten, dabei besonders auf Freigängigkeit an Positionen (1,4) achten



Brennstoffeinbindung

ACHTUNG:

Tankdeckelverschluss des Fahrzeugs öffnen, Tank belüften und Tankdeckelverschluss wieder schließen! Auslaufenden Kraftstoff mit geeignetem Behälter auffangen!

Brennstoffleitung so verlegen, dass sie gegen Steinerschlag geschützt ist! An scharfen Kanten Brennstoffleitung und Kabelbaum mit Scheuerschutz versehen!

Hinweis:

Die Darstellung der Brennstoffeinbindung wurde am XC90 dokumentiert.

Die Einbindung ist entsprechend vorzunehmen.

- Serienmäßigen Brennstoffschlauch von Brennstoffleitung Serie entfernen
- Schutzschlauch abziehen
- Serienmäßigen Brennstoffschlauch entsorgen
- Schutzschlauch (4) auf Brennstoffschlauch (1) aufstecken
- Brennstoffschlauch auf Heizgerät-Brennstoffstutzen und auf vorhandene Brennstoffleitung (3) aufstecken und mit Schlauchschellen befestigen
- Brennstoffschlauch mit Abstandhalter (2) befestigen und Schutzschlauch (4) gemäß Bild positionieren

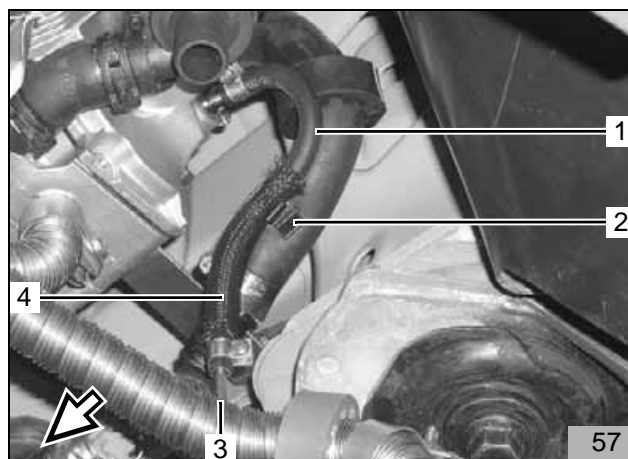

- Fahrzeugeigenes Brennstoffschlauchstück (1,2) gemäß Bild trennen
- Fahrzeugeigenes Brennstoffschlauchstück (1) von Brennstoffleitung (3) abbauen und entsorgen
- Brennstoffschlauchstück 280mm lang von beiliegendem Brennstoffschlauch ablängen

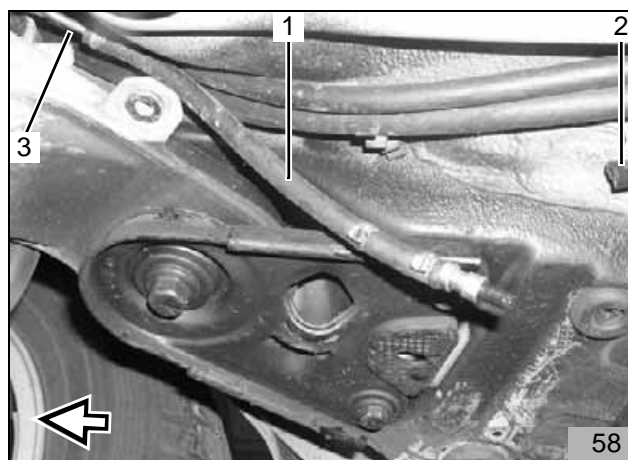

- Von fahrzeugeigener Brennstoffleitung (3) auf ca. 30mm Länge die äußere Ummantelung entfernen
- Brennstoffschlauch 280 mm lang (2) auf Brennstoffleitung (3) und auf Brennstoffschlauch (1) aufstecken und mit Schlauchschellen befestigen

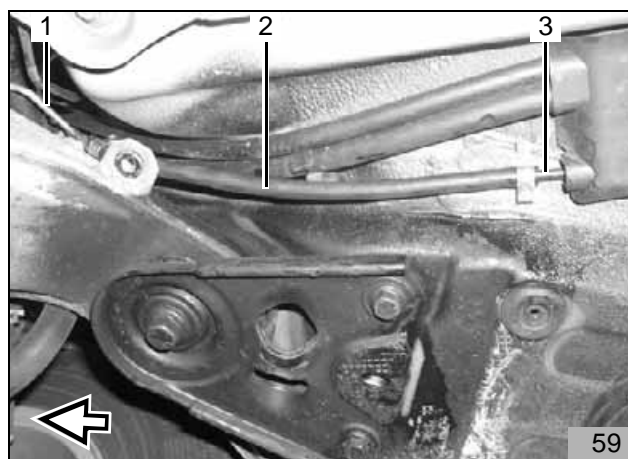

- Fahrzeugeigene Dosierpumpe (3) an Schraube (4) lösen und Stecker (2) abziehen
- Fahrzeugeigene Brennstoffschläuche (1,5) gemäß Bild trennen (Pfeile)
- Gummihalfterung von fahrzeugeigener Dosierpumpe abbauen und auf Webasto-Dosierpumpe aufstecken
- Fahrzeugeigene Dosierpumpe entsorgen

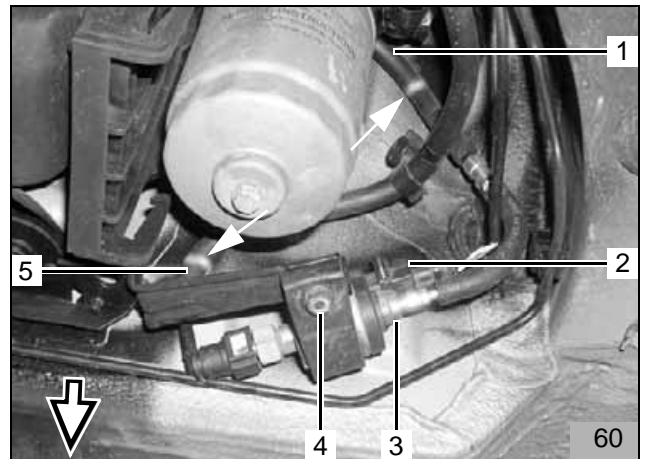

- Vom fahrzeugeigenen Brennstoffschlauch (4) auf ca. 30mm Länge die äußere Ummantelung entfernen
- Brennstoffschlauchstück 80mm lang von beiliegendem Brennstoffschlauch ablängen
- Abgelängtes Brennstoffschlauchstück 80mm lang auf fahrzeugeigenen Brennstoffschlauch (4) aufstecken und mit Schlauchschelle befestigen
- Abgelängtes Brennstoffschlauchstück 80mm lang auf Saugseite der Dosierpumpe (2) (Seite ohne Stecker) aufstecken und mit Schlauchschelle befestigen
- Reststück der beiliegenden Brennstoffleitung (1) auf Druckseite der Dosierpumpe und auf fahrzeugeigene Brennstoffleitung zum Heizgerät aufstecken und mit Schlauchschellen befestigen

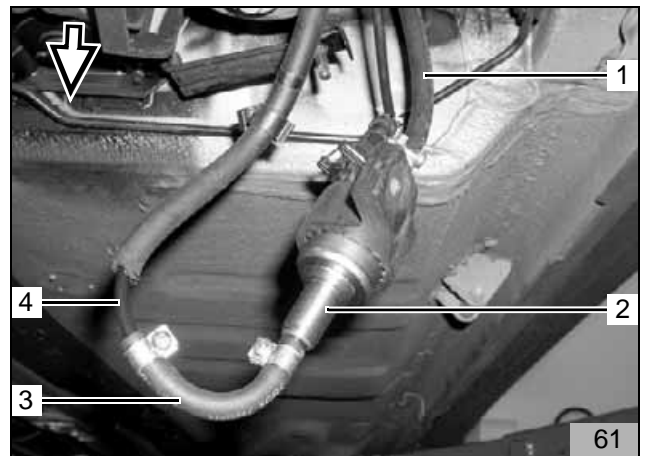

- Dosierpumpe an fahrzeugeigener Schraube (1) befestigen
- Brennstoffschläuche mit fahrzeugeigenen Abstandhaltern befestigen, Kabelbaum Dosierpumpe an Dosierpumpe aufstecken

HINWEIS:

Besonders auf die Lage der Schlauchschellen achten! Scheuerstellen vermeiden!



Einbindung in den Wasserkreislauf

HINWEIS:

Alle Schlauchschellen mit 2,0 + 0,5 Nm festziehen!
Auslaufendes Kühlwasser mit geeignetem Behälter auffangen!

Wasserschläuche knickfrei verlegen!

Im Folgenden wird eine Einbindung des Heizgerätes „In Reihe“ (Inline) in den Kühlwasserkreislauf des Fahrzeuges beschrieben

Legende:

- 1 Ausgleichsbehälter
- 2 Kühlerthermostat
- 3 Fahrzeugmotor
- 4 Umwälzpumpe (Heizgerät)
- 5 Heizgerät
- 6 Heizungswärmetauscher (Fahrzeug)
- 7 Kühler

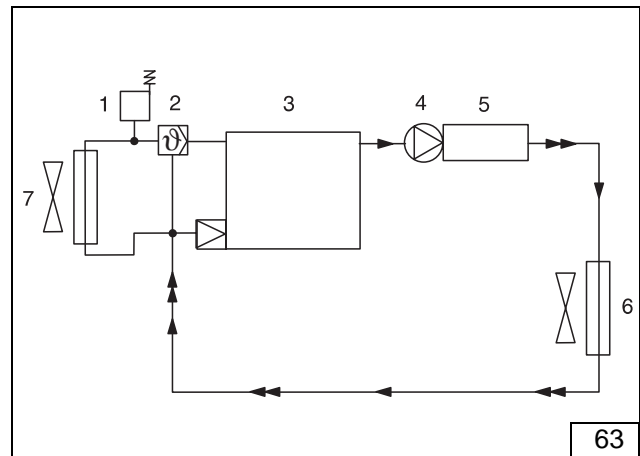

Von dem im Lieferumfang beiliegenden Wasserschlauch 2 Schlauchstücke wie dargestellt ablängen:

1 x 90mm + 90°-Bogen (1)
(von Wasserschlauch (2) zu Original-Volvo-Schlauchgruppe gemäß Tabellen Seite 5 zum Wärmetauscher)

1 x 90°-Bogen (2)
(von Heizgerät-Wasseraustritt zu Wasserschlauch (1))

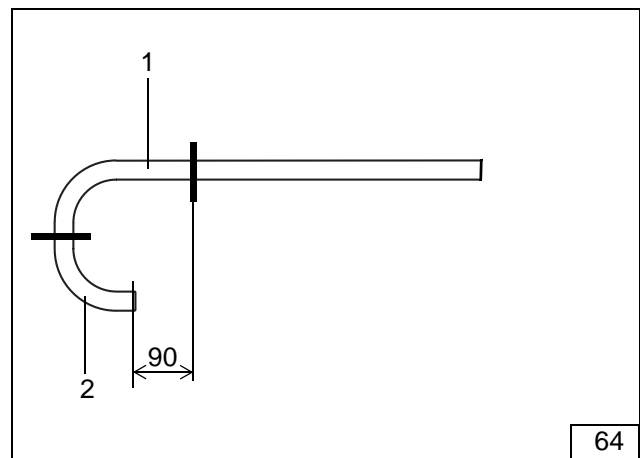

Wassereinbindung im Motorraum für Fahrzeuge mit D5252T-Motor

(siehe Tabelle Seite 4)

HINWEIS:

Zusätzlich zu dem im Lieferumfang beiliegenden Wasserschlauch wird eine Original-Volvo-Schlauchgruppe (1,2) verwendet. Diese Schlauchgruppe ist mit der Volvo-Teilenummer gemäß Tabelle Seite 4 direkt bei Volvo zu bestellen!

HINWEIS:

Alle Schlauchschellen so positionieren, dass keine Beschädigung der anderen Schläuche erfolgen kann!

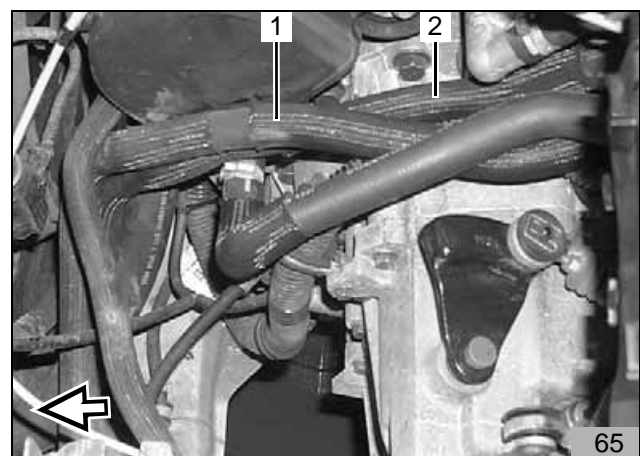

- Fahrzeugeigenen Wasserschlauch (1) vom Motoraustritt zum Wärmetauscher-Wassereintritt ausbauen und entsorgen

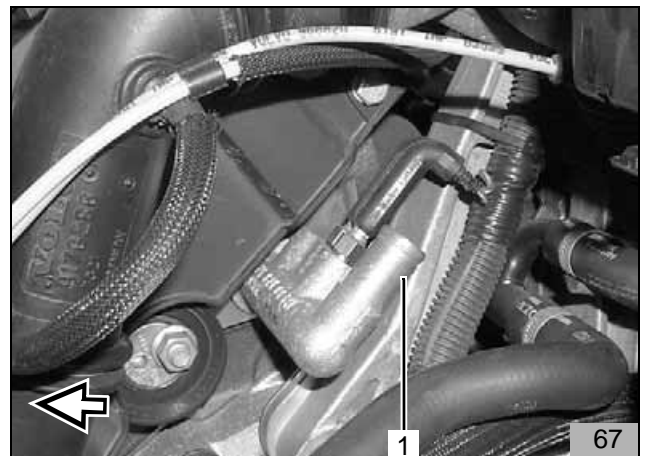
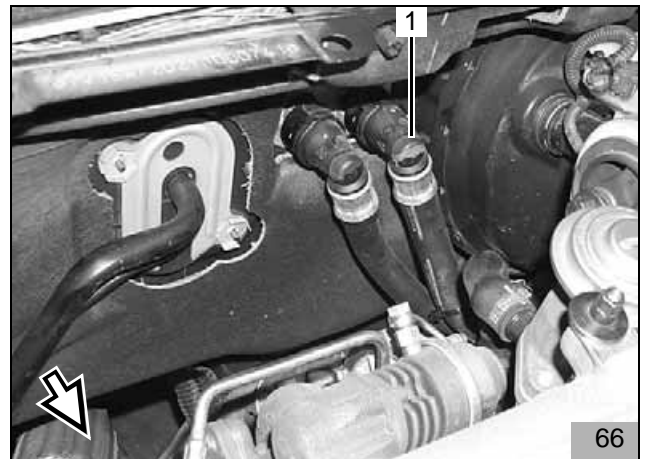

- Original-Volvo-Schlauchgruppe (1,2) gemäß Bild 68 - 73 im Motorraum und zum Heizgerät verlegen

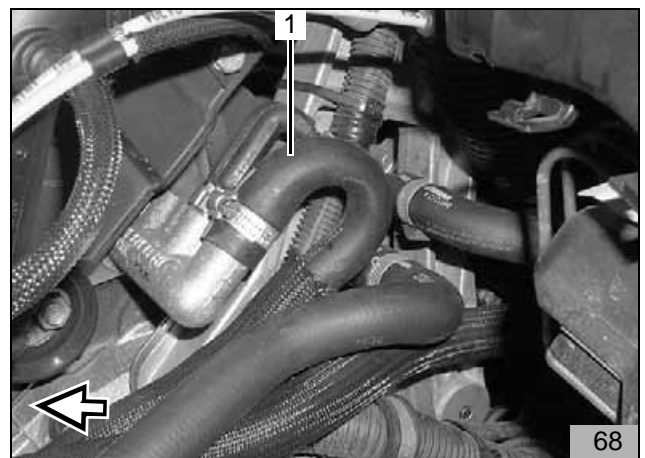

- Wasserschlauch gemäß Bild (68/1) auf Motoraustritt aufstecken und mit Schlauchschelle befestigen
- Wasserschlauch gemäß Bild mit Schlauchkupplung auf Anschluss Wärmetauscher-Wassereintritt aufstecken



Wassereinbindung am Heizgerät für alle Fahrzeuge

- Scheuerschutz (2) schwarz auf Wasserschlauch (1) vom Motorausstritt aufschieben
- Wasserschlauch (1) vom Motorausstritt auf Heizgerät-Wassereintritt aufstecken, gemäß Bild ausrichten und mit Schlauchschelle befestigen

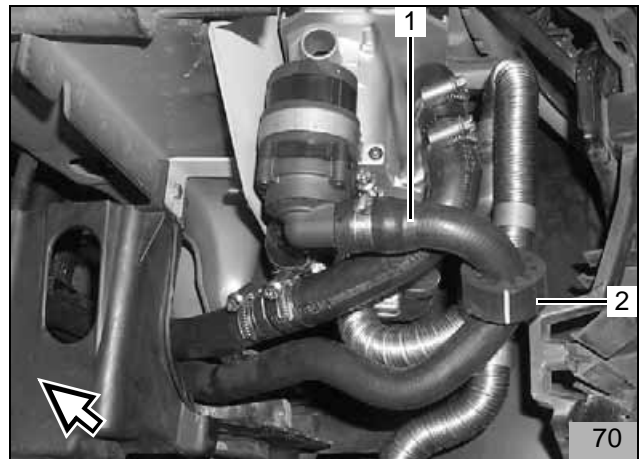

- Wasserschlauch (1,2) zum Wärmetauscher-Wassereintritt gemäß Bild trennen
- Schlauchstück (1) entsorgen

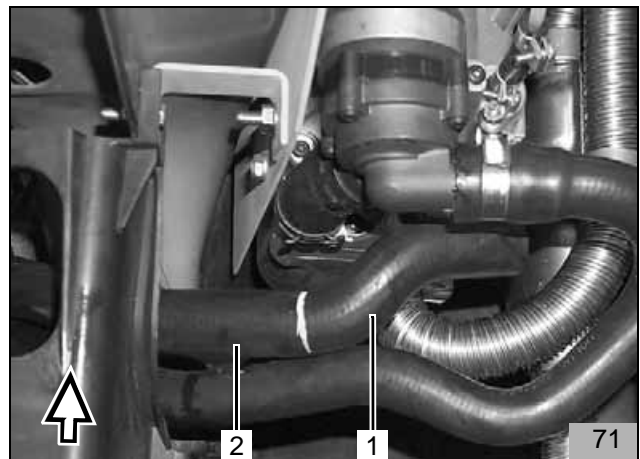

- 90°-Bogen (1) auf Heizgerät-Wasserausstritt aufstecken, gemäß Bild ausrichten und mit Schlauchschelle befestigen
- Verbindungsrohr 20/20 (2) in 90°-Bogen (1) einstecken und mit Schlauchschelle befestigen
- Wasserschlauch 90mm lang (3) mit kurzen Ende auf Verbindungsrohr 20/20 (2) aufstecken, gemäß Bild ausrichten und mit Schlauchschelle befestigen

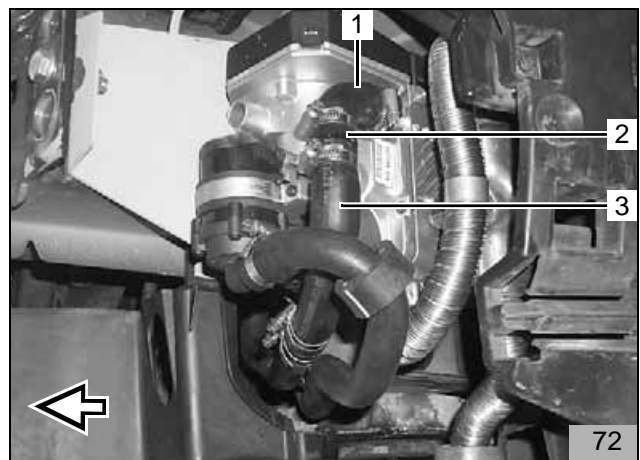

- Wasserschlauch 90mm lang (1) und Wasserschlauch (2) zum Wärmetauscher-Wassereintritt mit Verbindungsrohr 18/20 und Schlauchschellen gemäß Bild verbinden. Alle Wasserschläuche ausrichten und mit Kabelbindern befestigen



Brennluftansaugleitung

(Für alle Fahrzeuge)

HINWEIS:

Einbauort des Luftansaugchalldämpfers beachten, siehe „Einbauanweisung“!

- Brennluftansaugleitung (1) mit geschlitzter Seite am Heizgerät-Brennluftstutzen aufstecken und mit Schlauchschelle befestigen
- Brennluftansaugleitung (1) hinter Scheinwerfer zum Einbauort Luftansaugchalldämpfer gemäß Bild 74 und Bild 75 verlegen
- Luftansaugchalldämpfer (1) bis zum Anschlag in Brennluftansaugleitung (2) eindrehen
- Luftansaugchalldämpfer (1) gemäß Bild mit Kabelbinder befestigen

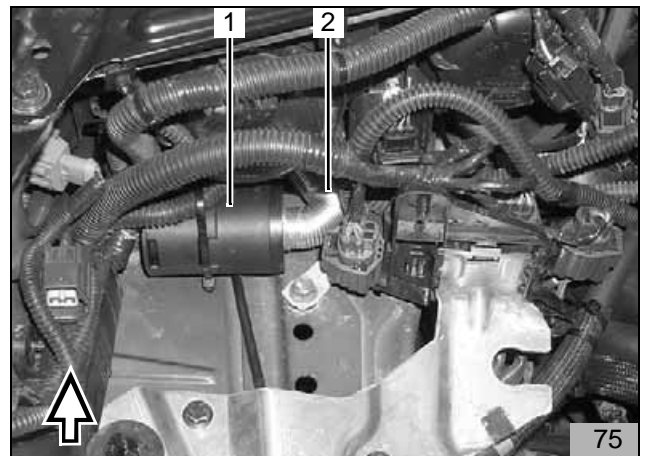
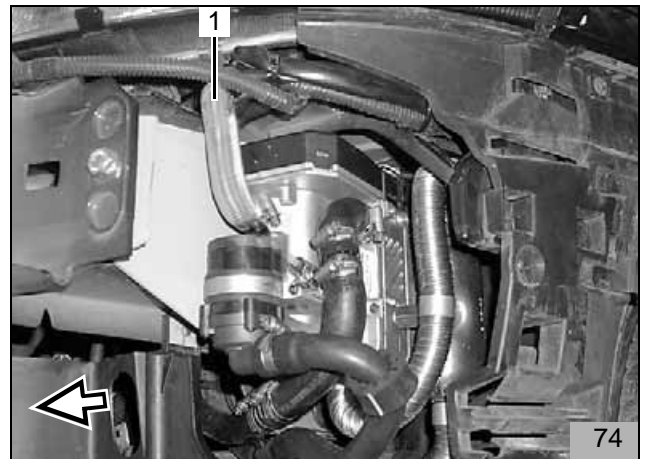

Abschließende Arbeiten

- Gummiprofil rot (3) auf Abgasleitung-Endstück (2) gemäß Bild aufchieben
- Abgasleitung-Endstück gemäß Bild formen
- Gummiprofil rot (3) und Scheuerschutz (1) bei Montage des Stoßfängers an den Berührungspunkten zum Stoßfänger positionieren
- Bei Stoßfängermontage auf Freigängigkeit von Abgasleitung, Abgasleitung-Endstück und Abgasschalldämpfer achten
- Demontierte Teile in umgekehrter Reihenfolge wieder montieren bis auf Abdeckung des Sicherungs-/Relaiskastens im Motorraum
- Alle Schlauchleitungen, Schlauch- und Rohrschellen sowie alle elektrische Anschlüsse auf festen Sitz prüfen
- Alle losen Leitungen mit Kabelbindern sichern
- Heizgerätekompenten mit Korrosionsschutzwachs (Tectyl ML, Bestell-Nr. 111329) einsprühen
- Fahrzeugbatterie anklemmen
- Kühlsystem nach Angaben des Fahrzeugherstellers entlüften
- Motor starten, Wasserkreislauf nach Angaben des Fahrzeugherstellers entlüften, Kühlwasser nachfüllen
- Kühlwassersystem nach Herstellervorschrift abdrücken und auf Dichtheit prüfen
- Je nach Fahrzeug (Modell / Ausstattung / MJ) die entsprechende Volvo-Software für Standheizung und AEM installieren
- Bei Bedarf die prozentuale Einstellung der Luftverteilung zwischen Boden und Defrosterdüsen anpassen (Programmierung durch VIDA)
- Webasto-Heizung in Betrieb nehmen - Funktionskontrolle
- EG-Betriebsanleitung ausfüllen
- Radiocode / Fahrzeuguhr einstellen

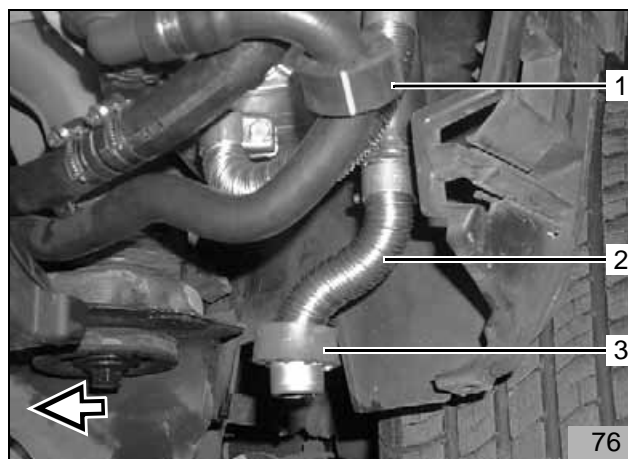

Option Telestart anlernen

HINWEIS:

Zum Anlernen des Telestarts muss der Stecker am Telestart-Empfänger abgezogen sein!

- Telestart entsprechend der Bedienungsanleitung Telestart anlernen

Option Betrieb Telestart und Thermo-Call

HINWEIS:

Der Thermo-Call muß auf Vorwahluhr programmiert werden (Werkseinstellung Taster). Hierfür ist der akustischen Menüführung zu folgen.

Webasto

Feel the drive

Webasto AG
Postfach 80 - D-82132 Stockdorf - Hotline 0 18 05 / 93 22 78
Hotfax (0395) 55 92-353 - <http://www.webasto.de>

Printed in Germany 03/07 Druck: Steffen

Abschaltung der Zuheizfunktion

- Das Heizgerät wird automatisch eingeschaltet bei folgenden Bedingungen:
Motor läuft **und** Kühlmitteltemperatur unter 60°C **und** Außentemperatur unter 5°C
- Das Heizgerät wird automatisch abgeschaltet bei folgenden Bedingungen:
Motor abgestellt **oder** Überschreitung der Kühlmitteltemperatur **oder** Überschreitung der Außentemperatur

Durch übermäßigen Kurzstreckenbetrieb und daraus resultierenden kurzen Zuheiz-/Einschaltphasen kann es unter Umständen zu Funktionsstörungen und / oder erhöhtem Verschleiß am Heizgerät kommen. Es besteht deshalb die Möglichkeit, die Zuheizfunktion manuell abzuschalten

EMPFEHLUNG:

Bei voraussichtlicher Fahrdauer von weniger als 5 Minuten die Zuheizfunktion am Schalter (1) abschalten

- Zuheizfunktion aus (1)
- Zuheizfunktion ein (2)

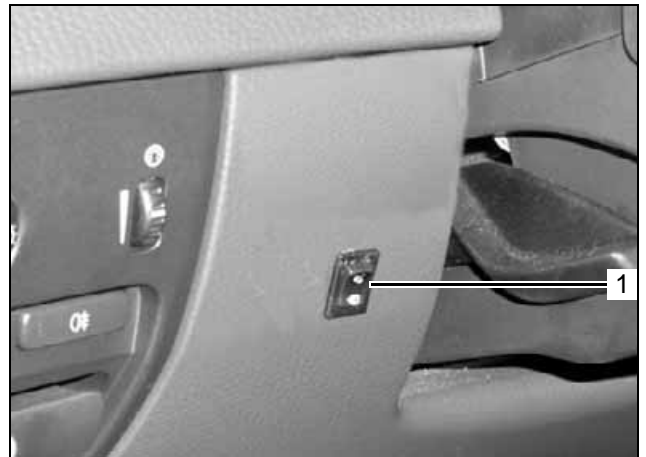

„Bedienungshinweise für den Endkunden“
ausschneiden und in die Betriebsanleitung des Fahrzeuges einkleben!