

## Einbauanleitung

### Mercedes Benz W 203

Benzin und Diesel

ab Modell 2002

Linkslenker

Nicht bei AMG Optikpaket



#### **ACHTUNG!**

Warnung vor Gefahr:

Das unsachgemäße Einbauen oder Reparieren von Webasto Heizsystemen kann Feuer verursachen oder zum Austritt von tödlichem Kohlenmonoxid führen. Dadurch können schwere oder tödliche Verletzungen hervorgerufen werden.

Für den Einbau und die Reparatur von Webasto Heiz- und Kühlsystemen bedarf es eines speziellen Firmentrainings, technischer Dokumentation, Spezialwerkzeuge und eine Spezialausrüstung.

Versuchen Sie NIEMALS, Webasto Heiz- oder Kühlsysteme einzubauen oder zu reparieren, wenn Sie das Firmentraining nicht erfolgreich abgeschlossen und dabei die notwendigen technischen Fähigkeiten erworben haben und die für einen sachgerechten Einbau und Reparatur nötigen technischen Dokumentationen, Werkzeuge und Ausrüstungen nicht zur Verfügung stehen.

Befolgen Sie IMMER alle Webasto Einbau- und Reparaturanleitungen, und beachten Sie alle Warnhinweise.

Webasto übernimmt keine Haftung für Mängel und Schäden, die auf einen Einbau durch ungeschultes Personal zurückzuführen sind.

## Inhaltsverzeichnis

Gültigkeit	2	Heizgerät einbauen	9
Heizgerät / Lieferumfang nach Modell	3	Brennstoff	10
Vorwort	3	Wasser ohne Restwärmepumpe	13
Allgemeine Hinweise	3	Wasser mit Restwärmepumpe	16
Spezialwerkzeug	3	Abschließende Arbeiten	19
Erläuterungen zum Dokument	4	Bedienungshinweise für den Endkunden	20
Vorarbeiten	5		
Einbauort Heizgerät	5		
Elektrik	6		
Elektrik	6		
Option Thermo Call	8		

## Gültigkeit

Hersteller	Typ	Handelsbezeichnung	EG-BE-Nr. / ABE
Daimler Chrysler, Daimler AG	W 203, S 203, CL 203, CLC 203	C-Klasse Limo., T-Modell, Sportcoupé, CLC	e1 * 98 / 14 * 0139 * bis *0159

Motortyp	Motorart	Leistung in kW	Hubraum in cm <sup>3</sup>
C 180	Benzin	95	1998
C 180 K	Benzin	105	1796
CLC 180 K	Benzin	105	1796
C 200	Benzin	120	1998
C 200 K	Benzin	120	1798
C 230 K	Benzin	145	2295
C 240	Benzin	125	2597
C 320	Benzin	160	3199
C 350	Benzin	200	3498
C 200 CDI	Diesel	85	2148
CLC 200 CDI	Diesel	90	2148
C 220 CDI	Diesel	105	2148
CLC 220 CDI	Diesel	110	2148
C 270 CDI	Diesel	125	2685
C 320 CDI	Diesel	165	2487

Fahrzeug- und Motortypen, Ausstattungsvarianten sowie Länderspezifikationen, die nicht in dieser Einbauanleitung aufgeführt sind, wurden nicht geprüft. Ein Einbau nach dieser Einbauanleitung kann aber möglich sein.

**Heizgerät / Lieferumfang nach Modell**

Menge	Bezeichnung	Bestell-Nr.:
1	LU Thermo Top C Benzin W203 Limousine/Kombi bis Mj.03	9011466B
1	LU Thermo Top C Diesel W203 Limousine/Kombi bis Mj.03	9011465B
1	LU Thermo Top C Benzin W203 Sportcoupé bis Mj.03	9011468B
1	LU Thermo Top C Diesel W203 Sportcoupé bis Mj.03	9011467B
1	LU Thermo Top C Benzin W203 Limousine/Kombi ab Mj.04 / CLC ab Mj.08	9010977C
1	LU Thermo Top C Diesel W203 Limousine/Kombi ab Mj.04 / CLC ab Mj.08	9010976C
1	LU Thermo Top C Benzin W203 Sportcoupé ab Mj.04	9011508B
1	LU Thermo Top C Diesel W203 Sportcoupé ab Mj.04	9011509B

**Optionales Bedienelement wahlweise:**

Menge	Bezeichnung	Bestell-Nr.:
1	Thermo Call Comfort, Connect, Locate	siehe Preisliste

**Zusätzlich erforderlich bei Thermo Call (nur in Verbindung mit Telestart 9011461A):**

Menge	Bezeichnung	Bestell-Nr.:
1	Y-Adapterkabel	9010325B

Die Basis-Lieferumfänge können zu den Optionen Telestart und Thermo Call auch, wie werksseitig, mit einer Direktstarttaste in der Mittelkonsole aufgerüstet werden.

Die erforderlichen Teile wie Tastschalter, Mittelkonsole und Kabelbaum UBF-OBF sind je nach Fahrzeugausstattung direkt bei Mercedes Benz zu beziehen und nach Herstellervorschrift zu montieren!

**Vorwort**

Diese Einbauanleitung gilt für die Fahrzeuge Mercedes Benz W 203 mit Benzin und Dieselmotor - Gültigkeit siehe Seite 2 - ab Modelljahr 2002 und später, wenn technische Änderungen am Fahrzeug den Einbau nicht beeinflussen, unter Ausschluss jeglicher Haftungsansprüche. Je nach Version und Ausstattung des Fahrzeuges können beim Einbau Änderungen gegenüber dieser „Einbauanleitung“ notwendig werden.

In jedem Fall sind jedoch die Vorschriften der „Einbauanweisung“ und „Bedienungs- und Wartungsanweisung“ der *Thermo Top C* zu befolgen.

Die entsprechenden Regeln der Technik sowie eventuelle Angaben des Fahrzeugherstellers sind beim Einbau einzuhalten.

**Allgemeine Hinweise**

Der Einbau erfolgt gemäß den allgemein üblichen Regeln der Technik. Wenn nicht anders beschrieben, erfolgt die Befestigung von Schläuchen, Leitungen und Kabelbäumen mit Kabelbindern an fahrzeugeigenen Leitungen und Kabelbäumen.

Scharfe Kanten sind mit Scheuerschutz (aufgeschnittener Kraftstoffschlauch) zu versehen!

Blanke Karosseriestellen, wie z.B Bohrungen, sind mit Korrosionsschutzwachs (Tectyl 100K, Bestell-Nr. 111329) einsprühen.

**Spezialwerkzeug**

- Drehmomentschlüssel für 2,0 - 10 Nm
- Abklemmzangen
- STAR-Diagnose Mercedes Benz

**Erläuterungen zum Dokument**

Um Ihnen einen schnellen Überblick über die einzelnen Arbeitsschritte zu geben, finden Sie eine Kennzeichnung an der Außenkante oben rechts auf der jeweiligen Seite.

**Mechanik**

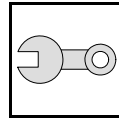

**Elektrik**

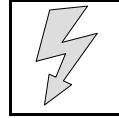

**Wasser**

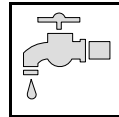

**Brennstoff**

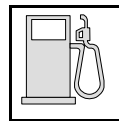

**Abgas**

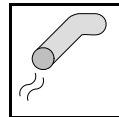

**Brennluft**

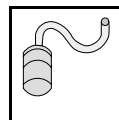

**Software**

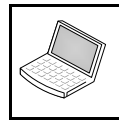

Auf Besonderheiten wird durch folgende Symbole hingewiesen:



besondere Gefahr von Verletzungen oder tödlichen Unfällen



besondere Gefahr der Beschädigung von Bauteilen



besondere Brand- und Explosionsgefahr



Verweis auf allgemeine Einbauanweisung der Webasto Komponente bzw. auf fahrzeugspezifische Unterlagen des Herstellers



Hinweis auf eine technische Besonderheit



Der Pfeil im Fahrzeugpiktogramm zeigt die Position am Fahrzeug und die Blickrichtung

**Alle Massangaben in mm!**

**Anzugsdrehmoment von Schlauchschellen = 2,0 + 0,5 Nm!**

**Anzugsdrehmoment von Ejectschrauben, Ejectstehbolzen = 10 Nm!**

**Vorarbeiten****ACHTUNG!**

- Tankdeckel öffnen, Tank belüften
- Tankdeckel wieder schließen
- Batterie abklemmen!
- Druck im Kühlsystem ablassen!
- Fabriknummer vom Typschild Original auf das Typschild Duplikat übertragen
- Die nicht zutreffende Jahreszahl auf dem Duplikatschild entfernen
- Duplikatschild (Typschild) an geeigneter Stelle sichtbar anbringen
- Batterie komplett ausbauen
- Batteriegrundträger abbauen
- Rechtes Vorderrad abbauen
- Radhausverkleidung rechts abbauen
- Untere Motorverkleidung abbauen
- Untere Fahrzeugverkleidung rechts abbauen
- Abdeckleiste der Abschleppvorrichtung am Stoßfänger rechts abbauen (alle ausser W203 CLC ab Mj.2008)
- Stoßfänger abbauen (nur W203 CLC ab Mj.2008)
- Vordere Schwellerabdeckung rechts und links (auch hintere, wenn 4-türig) ausbauen
- A-Säulenverkleidung Fußraumverkleidung rechts und links ausbauen
- Abdeckung Sicherungskasten Armaturenbrett links abbauen
- Gaspedal ausbauen
- Fußraumbodenbelag auf Fahrer und Beifahrerseite ausbauen
- Luftkanäle der Rücksitzheizung im Fußraum Fahrer und Beifahrerseite ausbauen
- Kabelkanal links öffnen (Kabelkanal rechts öffnen, nur bis Mj.2004)
- Bodenmatte im Kofferraum ausbauen
- Abdeckung Kabelkanal hinter Fondsitzebank ausbauen
- Seitliche Kofferraumverkleidung links ausbauen
- Sicherungs- und Relaiskasten (SAM) links im Kofferraum lösen
- Antennenkabel vom Kabelbaum Heizgerät entfernen (wird nicht benötigt)

Die Seite 20 "Bedienungshinweise für den Endkunden" entnehmen und der Bedienungsanleitung beifügen!

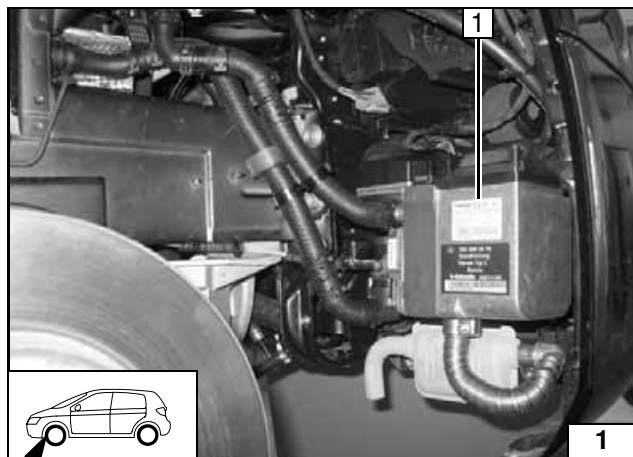
**Einbauort Heizgerät**

1 Heizgerät

Einbauort



**Elektrik**

**Massepunkt**

1 Massepunkt vorn

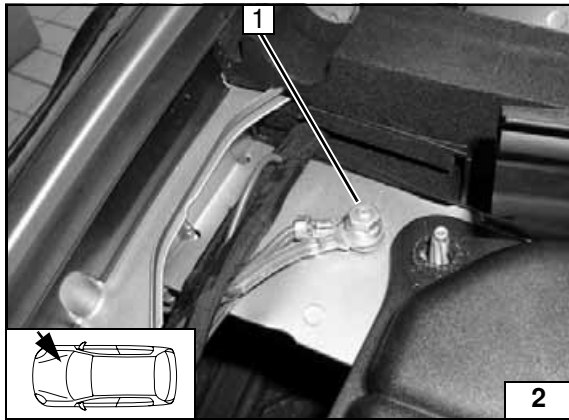

**Kabelbaumdurchführung**

1 Kabeldurchführung

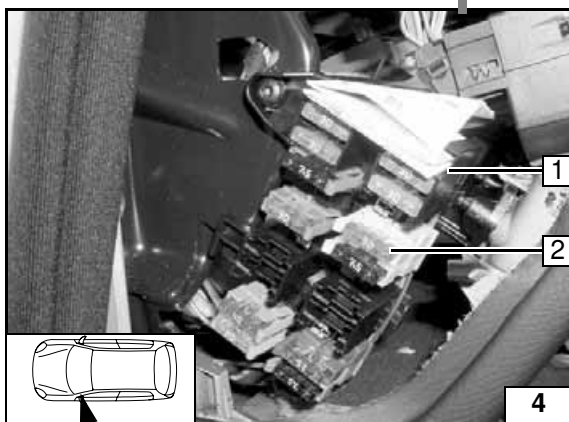
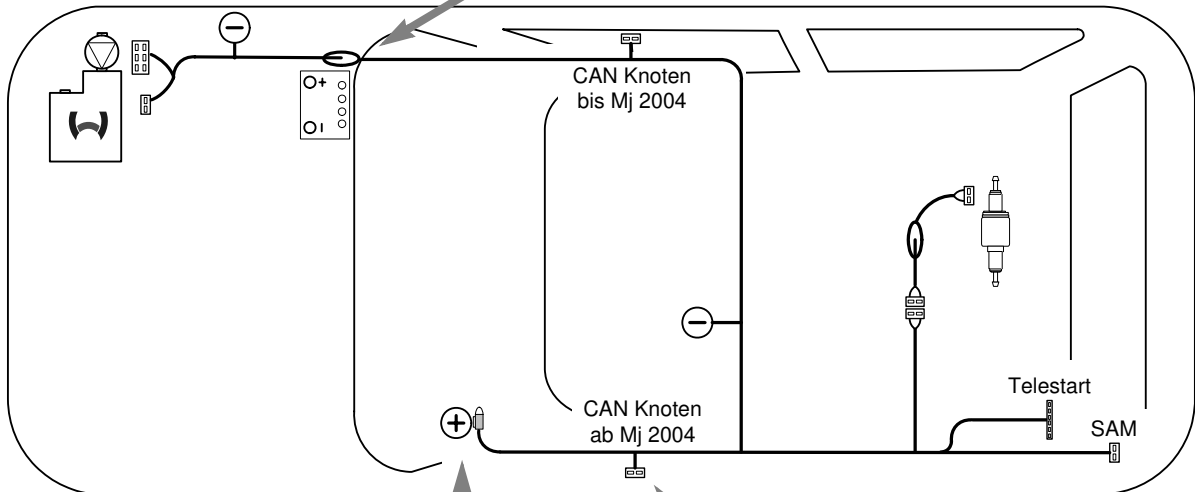
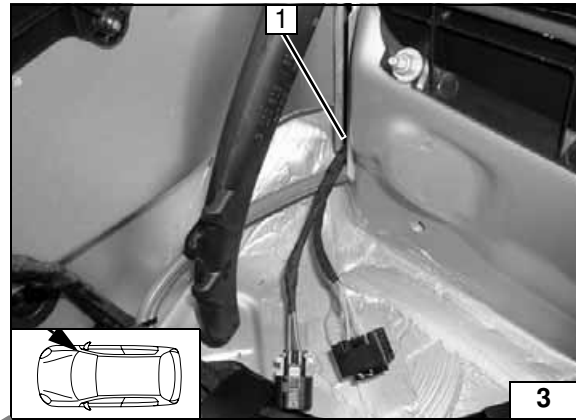

**Sicherungshalter**

- 1 Sicherungsträger
- 2 Sicherungshalter (Steckplatz gelb)

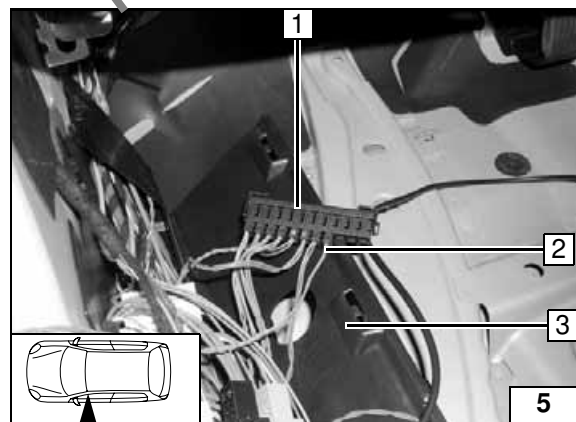

**CAN-Bus Einbindung**

- 1 CAN Steckleiste
- 2 Kabelbaum CAN
- 3 Kabelkanal Schweller



**Schema  
Kabel-  
baumverle-  
gung**



**Massepunkt**

- 1 Massepunkt
- 2 Kabelkanal Schweller

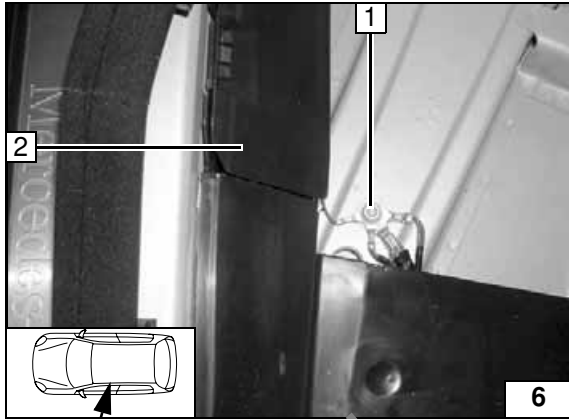

**Anschluß an Steuergerät SAM (Sicherungs- und Relaismodul hinten)**

- 1 Sicherungs-Relaismodul SAM
- 2 Steckplatz SAM (blau)

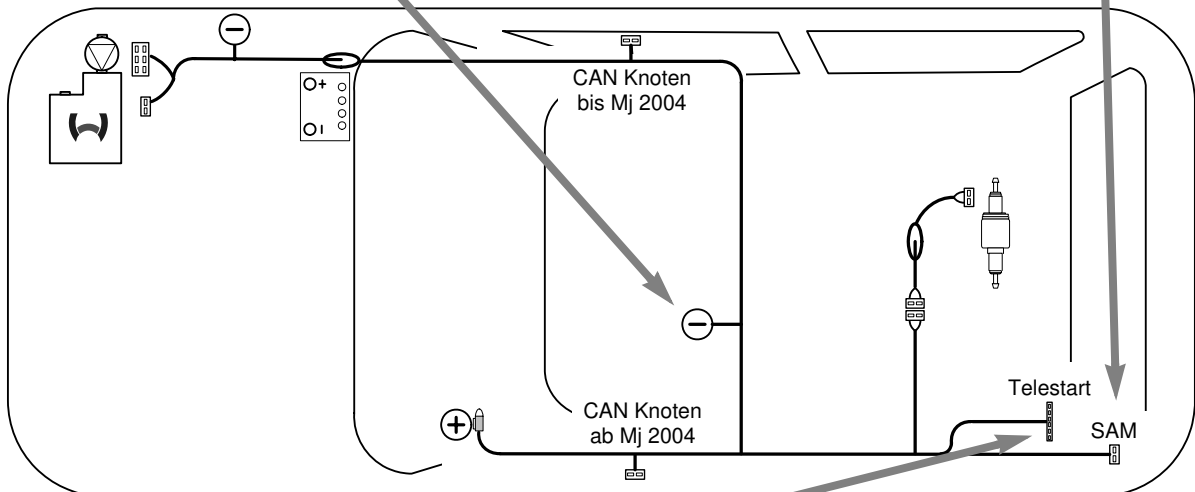
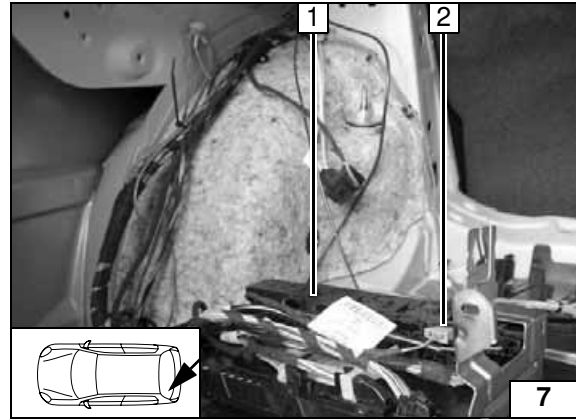

**Schema  
Kabel-  
baumverle-  
gung**

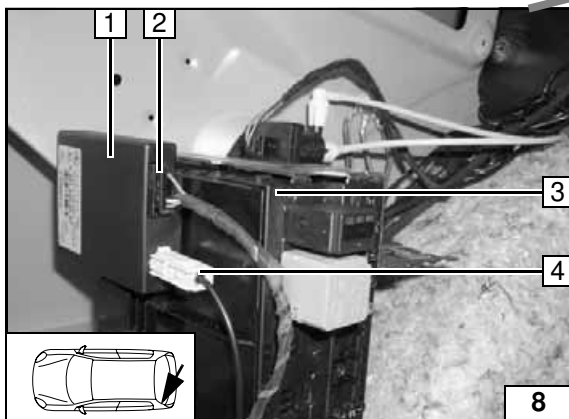

**Telestart Empfänger**

- 1 Telestart Empfänger auf Halteschiene auf-schieben
- 2 Kabelbaum Telestart
- 3 SAM
- 4 Antennenkabel

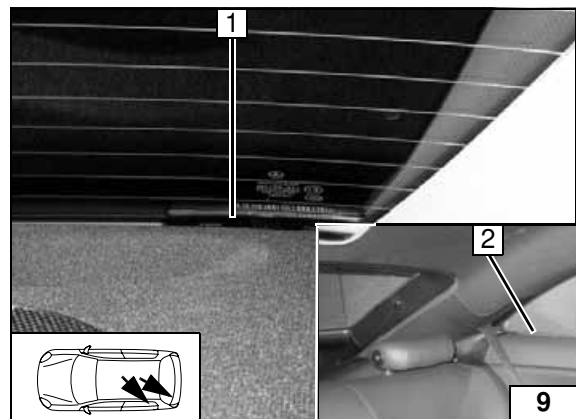

**Telestart Antenne**

- 1 Antenne
- 2 Antenne (CLC ab Mj.2008)

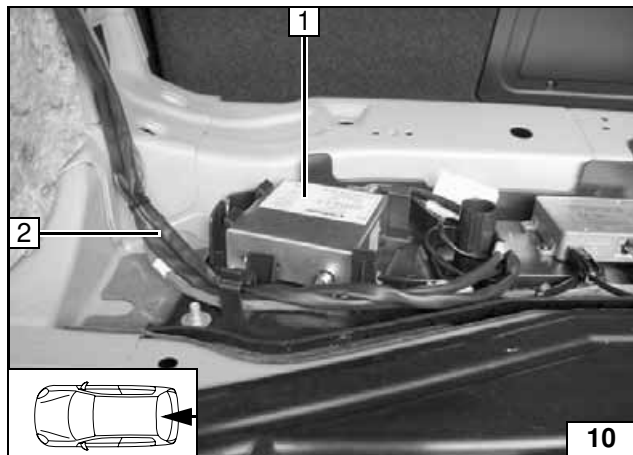

**Option Thermo Call**

- 1 Thermo Call
- 2 Kabelbaum Thermo Call



**Empfänger montieren**

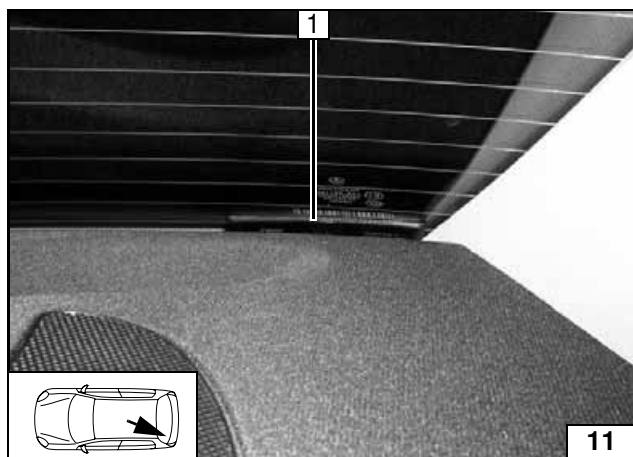

- 1 Antenne



**Antenne montieren**



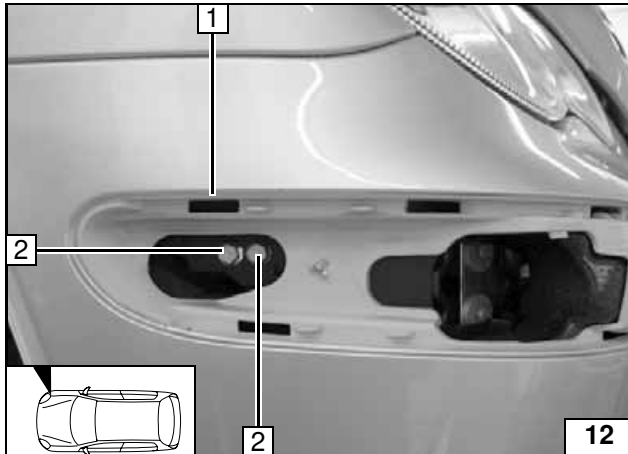
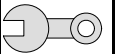

### Heizgerät einbauen

Alle Modelle (ausser W203 CLC Mj.2008)

- 1 Frontstoßfänger
- 2 Sperrkantschraube M6x16 [2x]

Heizgerät montieren

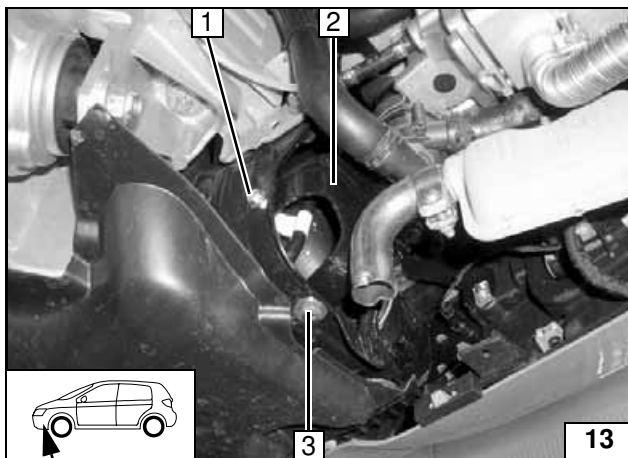

- 1 Sperrkantschraube M6x16
- 2 Halter
- 3 Sperrkantschraube M6x16, Karosserie-scheibe

Heizgerät montieren

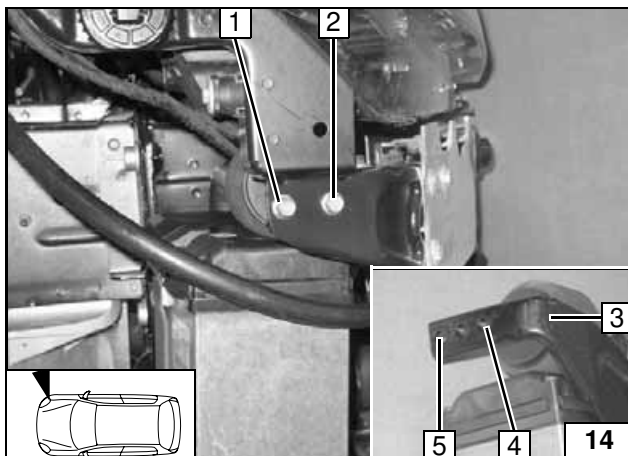

### Nur W203 CLC ab Mj.2008

- 1 Fahrzeugeigene Bohrung, Sperrkantschraube M6x16, Bundmutter
- 2 Fahrzeugeigene Bohrung, Sperrkantschraube M6x16
- 3 Halter
- 4 Gewindeinsatz (für Verschraubung 2)
- 5 Bohrung (für Verschraubung 1)

Heizgerät montieren

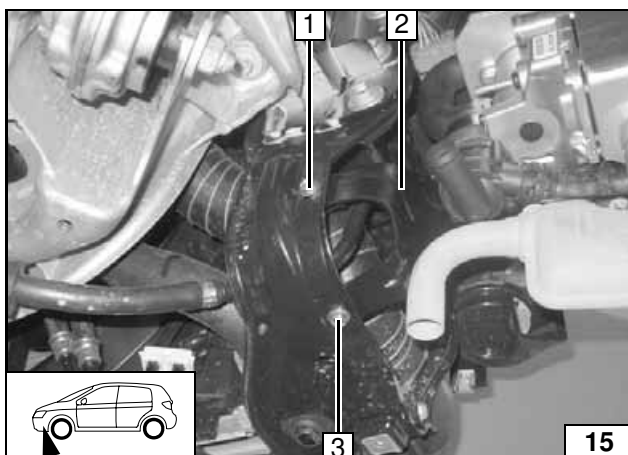

- 1 Sperrkantschraube M6x16
- 2 Halter
- 3 Sperrkantschraube M6x16

Heizgerät montieren



## Brennstoff

### VORSICHT!

Tankdeckelverschluß des Fahrzeugs öffnen, Tank belüften und Tankverschluß wieder schließen!

Auslaufenden Kraftstoff mit geeignetem Behälter auffangen!

Brennstoffleitung und Kabelbaum Dosierpumpe so verlegen, dass sie gegen Steinschlag geschützt sind! Wenn nicht anders beschrieben, erfolgt die Befestigung mit Kabelbindern!

An scharfen Kanten Brennstoffleitung und Kabelbaum mit Scheuerschutz versehen!

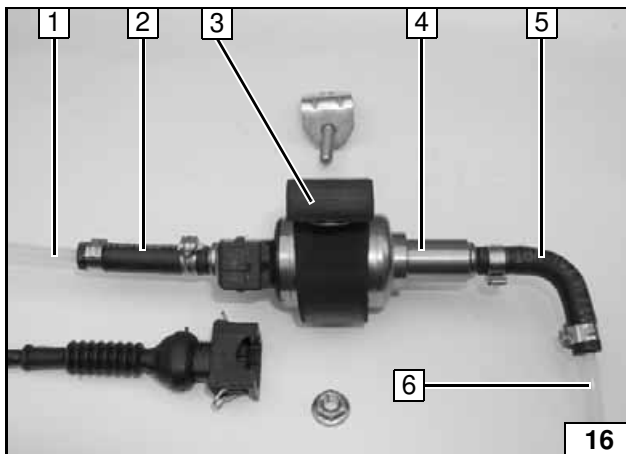

- 1 Brennstoffleitung
- 2 Schlauchstück, Schelle Ø 10 [2x]
- 3 Dosierpumpenaufnahme
- 4 Dosierpumpe
- 5 Schlauchstück 90°, Schelle Ø 10 [2x]
- 6 Brennstoffleitung abgelängt auf 900mm

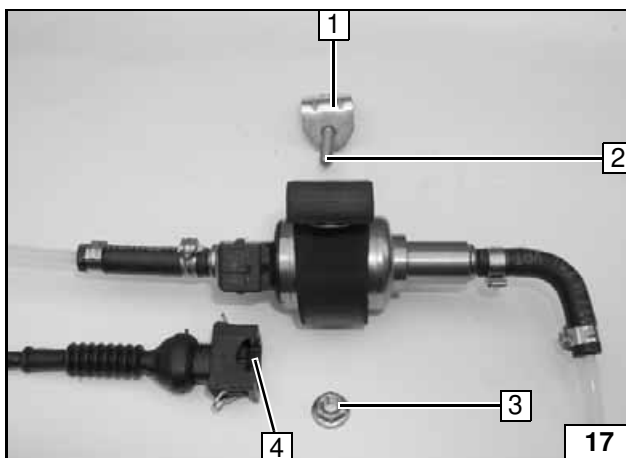

Einzelteile für die Dosierpumpenmontage

- 1 Winkel
- 2 Schraube M6x30
- 3 Bundmutter
- 4 Adapterkabelbaum Dosierpumpe

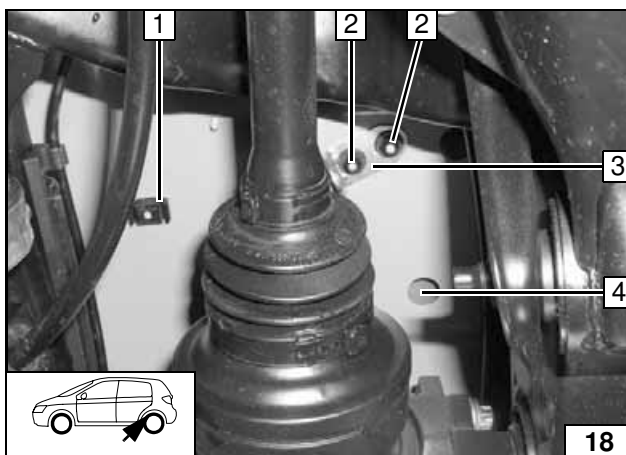

Einbauort links über Hinterachse!  
2x Halterungen für Brennstoffleitung auf fahrzeugeigene Stehbolzen hinter Hinterachsträger rechts und links vor Differentialgehäuse aufschrauben!

- 1 Leitungshalter
- 2 Kunststoffmutter, fahrzeugeigene Stehbolzen [je 2x]
- 3 Winkel
- 4 Fahrzeugeigene Tülle entfernen



**Dosierpumpe vormontieren**



**Dosierpumpe vormontieren**



**Einbauort Dosierpumpe vorbereiten**

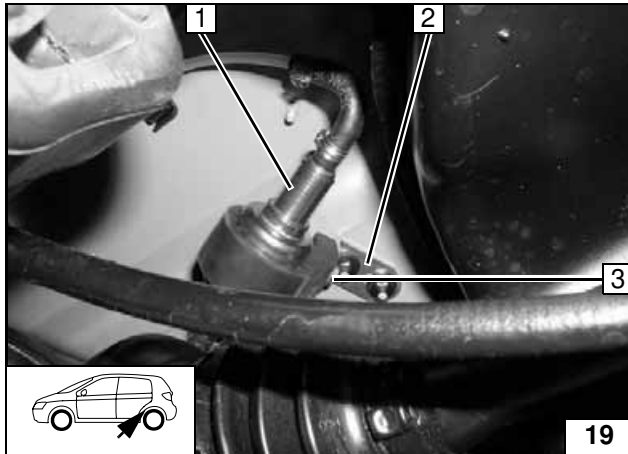
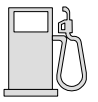

- 1 Dosierpumpe
- 2 Winkel
- 3 Schraube M6x30, Bundmutter

Dosierpumpe montieren

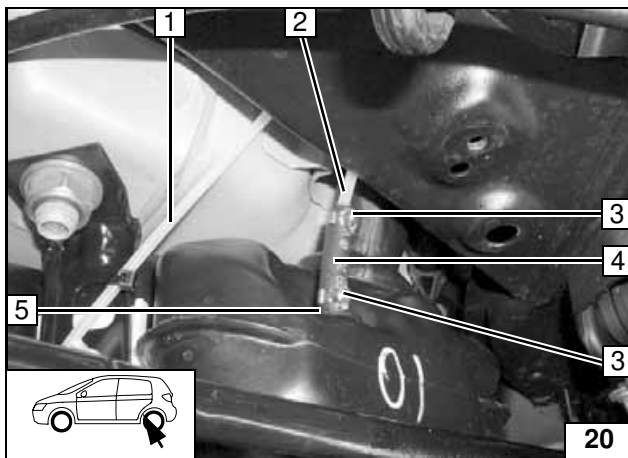

Nippel an Brennstoffentnehmer des Kraftstofftank 5 mit Messer abschneiden!  
Schlauchstück 4 auf Brennstoffentnehmer aufstecken!  
Brennstoffleitungen in vormontierte Leitungshalter einclippen!

- 1 Brennstoffleitung zum Heizgerät
- 2 Brennstoffleitung von Dosierpumpe (Saugseite)
- 3 Schelle Ø 10 [2x]



Brennstoffentnahme

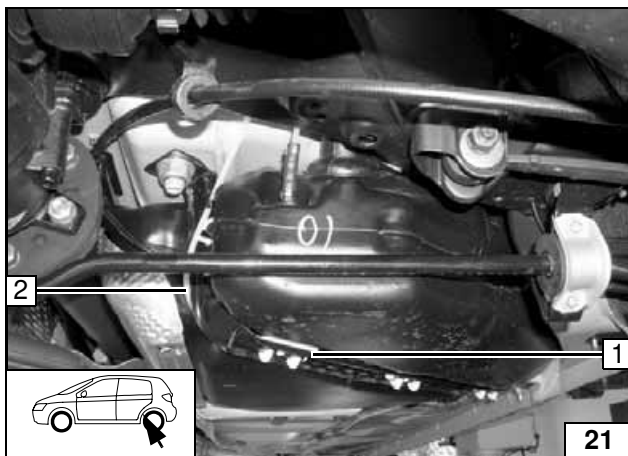

Brennstoffleitung 2 entlang Tankfangband 1 verlegen und mit Kabelbindern befestigen!

- 2 Brennstoffleitung zum Heizgerät



Brennstoffleitungen verlegen

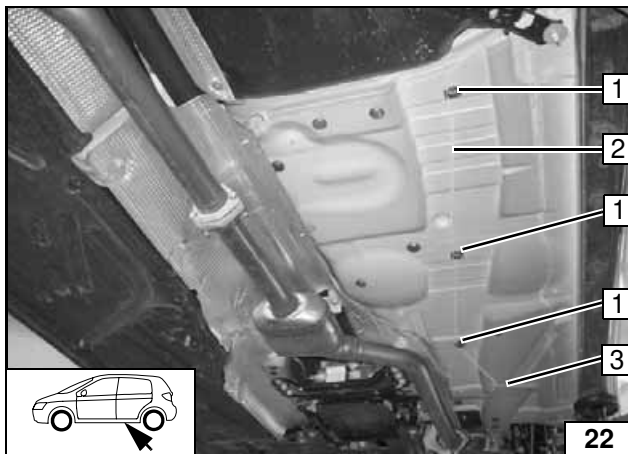

Leitungshalter 1 auf fahrzeugeigene Stehbolzen aufschrauben!

Brennstoffleitung 2 in Leitungshalter 1 einclippen und in Öffnung Längsträger 3 verlegen!



Brennstoffleitungen verlegen

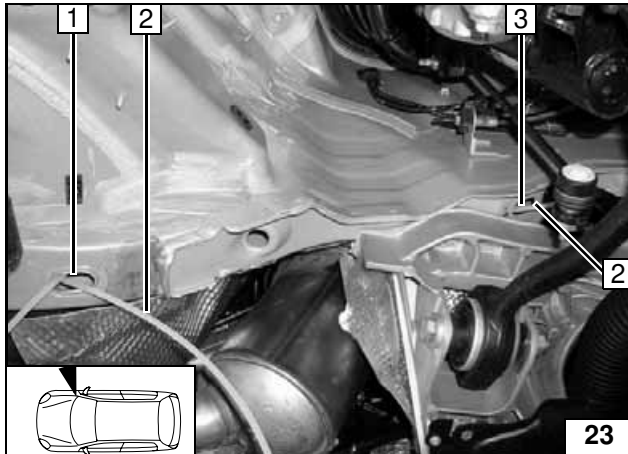

Die ovalen Gummitüllen **1** und **3** entfernen.  
Brennstoffleitung **2** zur Durchführung **3** verlegen und herausführen!  
Gummitülle **1** wieder einsetzen!



**Brennstoffleitungen verlegen**

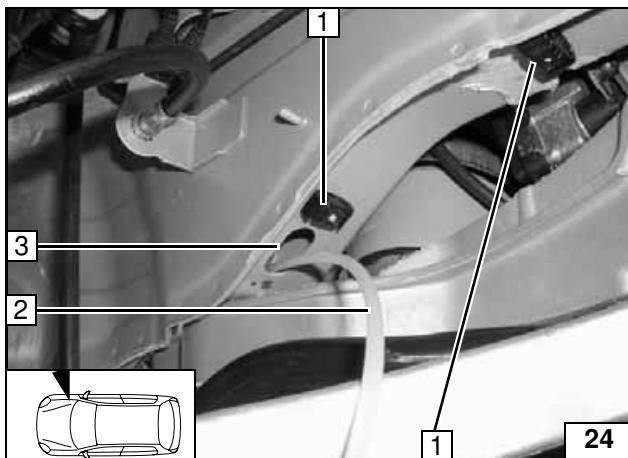

Gummitülle **3** mit einer Bohrung  $\varnothing 5,0$  versehen, auf Brennstoffleitung **2** aufziehen und wieder in die Öffnung einsetzen!

**1** Leitungshalter, fahrzeugeigene Stehbolzen [2x]



**Brennstoffleitungen verlegen**

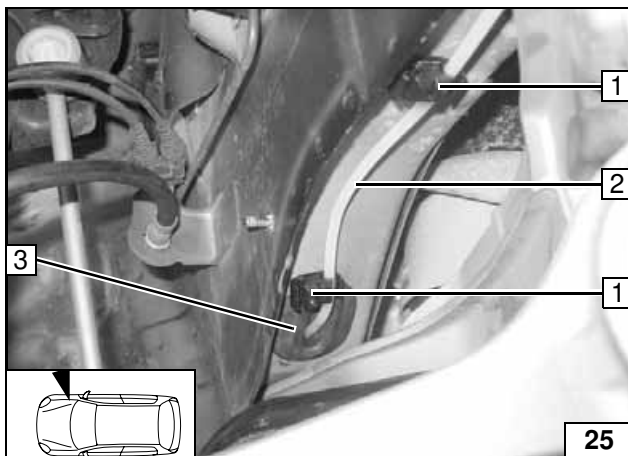

Brennstoffleitung **2** in Leitungshalter **1** [2x] einclipen!

**3** Gummitülle



**Brennstoffleitungen verlegen**

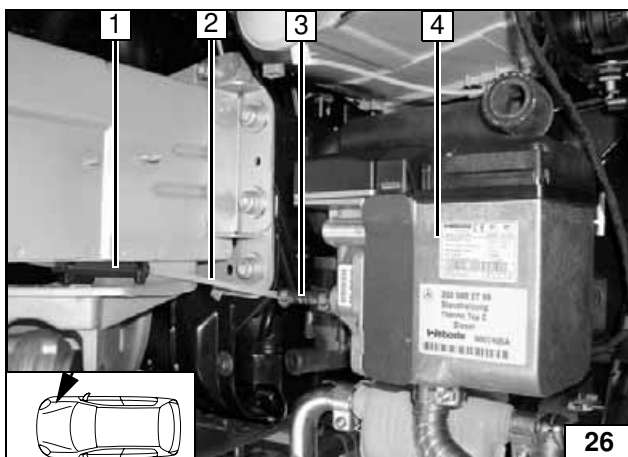

**1** Schlauch 8x12 als Scheuerschutz, Kabelbinder [2x]

**2** Brennstoffleitung

**3** Schlauchstück, Schelle  $\varnothing 10$  [2x]

**4** Heizgerät



**Anschluss Heizgerät**

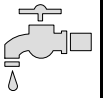

## Wasser ohne Restwärmepumpe

### ACHTUNG!



Auslaufendes Kühlmittel ist mit geeignetem Behälter aufzufangen! Wasserschläuche knickfrei verlegen! Wenn nicht anders beschrieben, erfolgt die Befestigung mit Kabelbindern! Schellen so positionieren, dass kein anderer Schlauch beschädigt werden kann! Bei der Montage der Wasserschläuche ist das Heizgerät mit Kühlmittel zu befüllen!

Die Einbindung erfolgt „Inline“ gemäß nachfolgendem Schema:

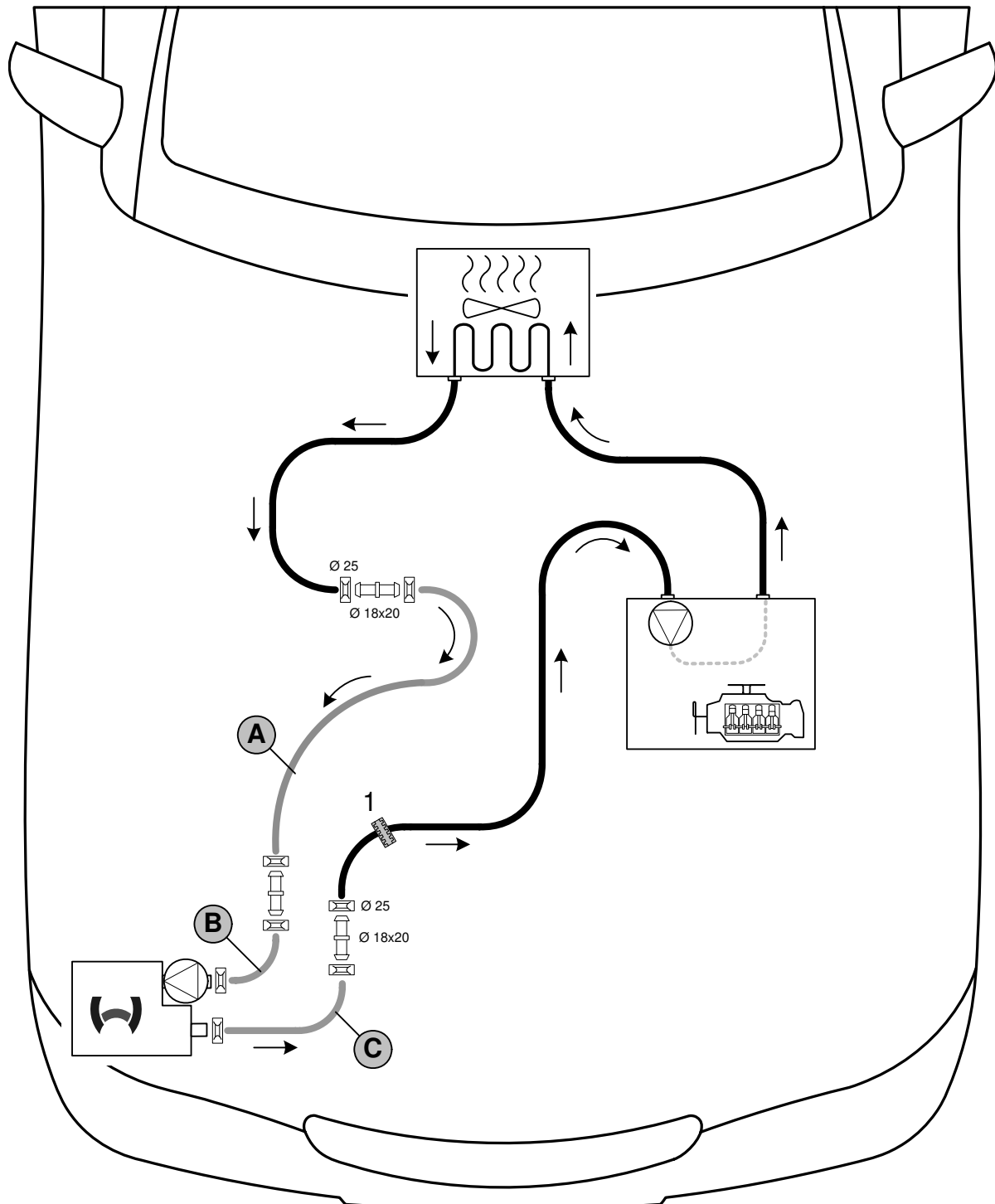
Dargestellte Schlauchverlegung für 230K  
Bei anderen Motoren kann die Schlauchverlegung geringfügig abweichen!



Schema  
Wasserver-  
legung

Alle nicht bezeichneten Federbandschellen  = Ø 27! Alle nicht bezeichneten Verbindungsrohre  = Ø 20x20! 1 = Profilmgummi  sw!



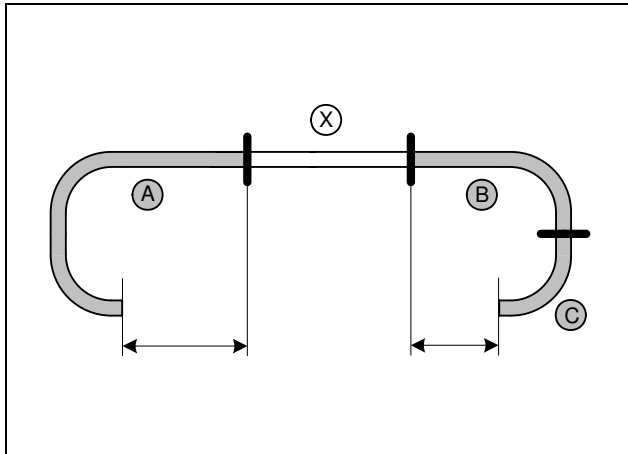
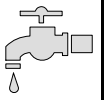

**Hinweis:**

Dargestellt am 230K ohne Restwärmepumpe!

- a = 210
- b = 70
- c = 90°

Abschnitt X entsorgen



**Wasserschläuche ablängen**

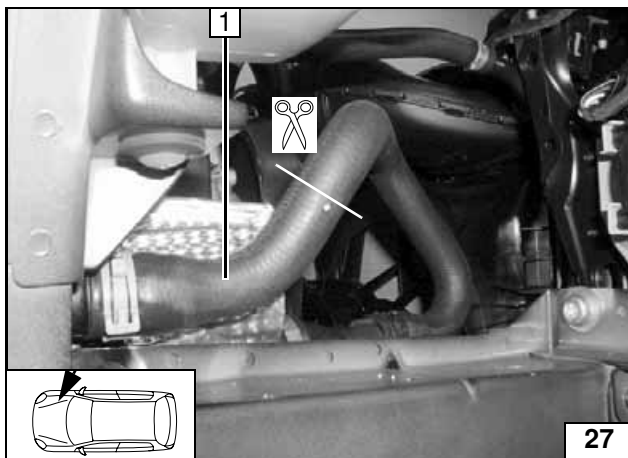

**Hinweis:**

Dargestellt am 230K ohne Restwärmepumpe!

- 1 Fahrzeugeigener Wasserschlauch



**Trennstelle**

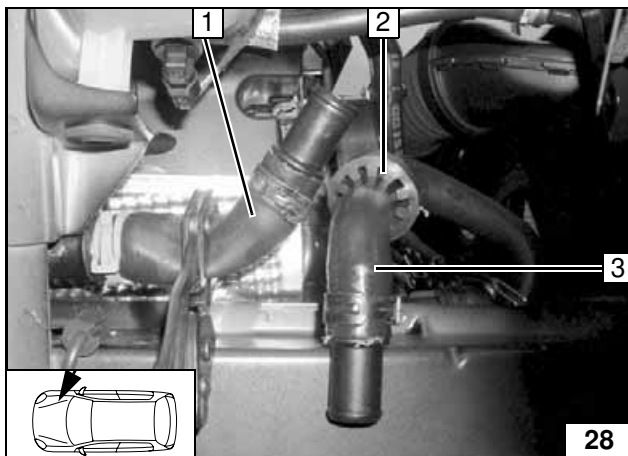

**Hinweis:**

Dargestellt am 230K ohne Restwärmepumpe!

- 1 Schlauchstück Wärmetauscheraustritt
- 2 Profilgummi sw
- 3 Schlauchstück Motoreintritt



**Anschluss vorbereiten**

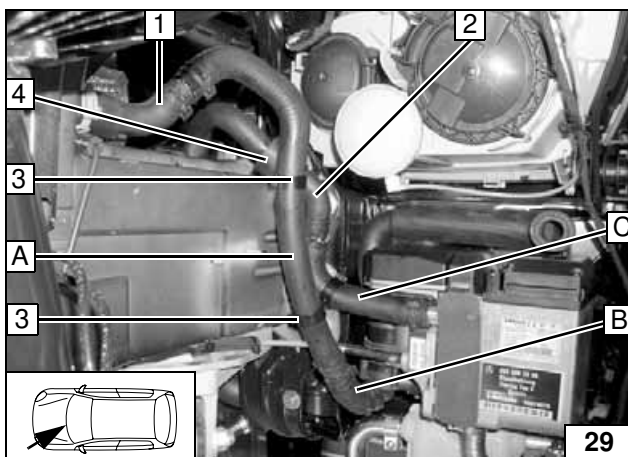

**Hinweis:**

Dargestellt am 230K ohne Restwärmepumpe!

- 1 Schlauchstück Wärmetauscheraustritt
- 2 Schlauchstück Motoreintritt
- 3 Schlauchhalter [2x]
- 4 Profilgummi sw zum Längsträger ausrichten



**Anschluss Heizgerät**

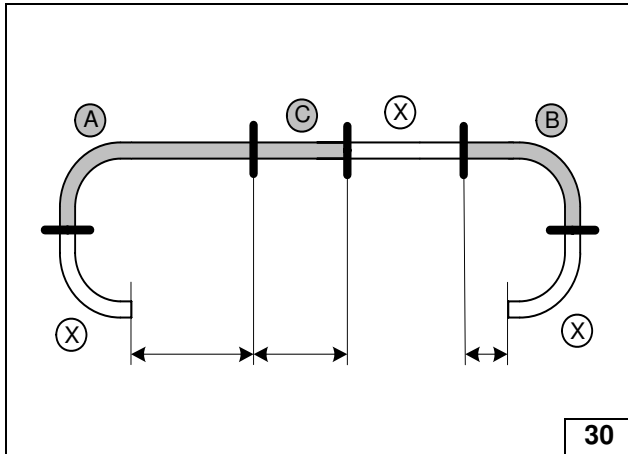
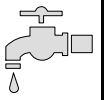

**Hinweis:**

Dargestellt am 220 CDI / 320 CDI ohne Restwärmepumpe!

a = 360

b = 20

c = 170°

Abschnitt X entsorgen



**Wasserschläuche ablängen**

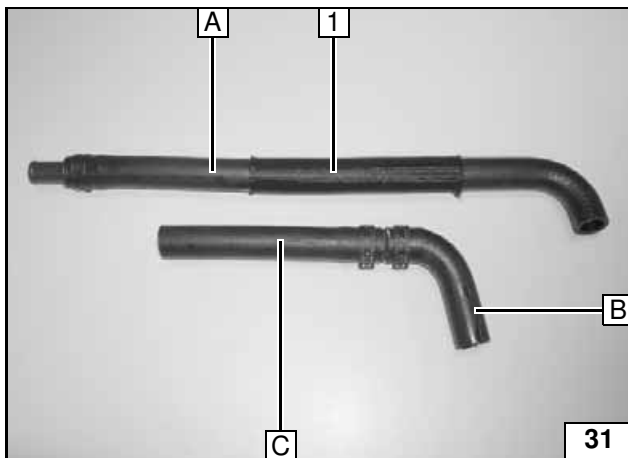

**Hinweis:**

Dargestellt am 220 CDI / 320 CDI ohne Restwärmepumpe!

1 Flechtschutzschlauch



**Schläuche vormontieren**

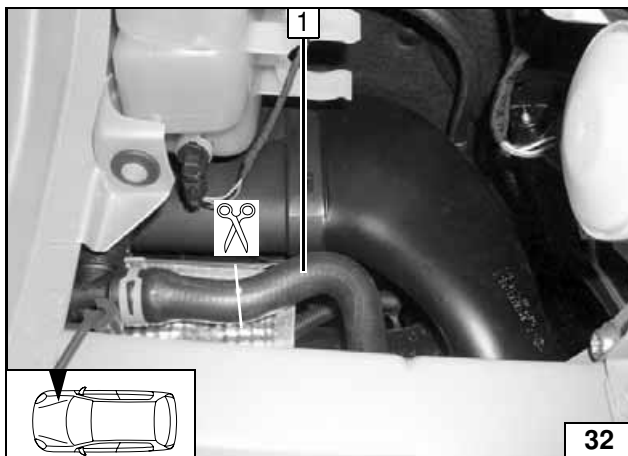

**Hinweis:**

Dargestellt am 220 CDI / 320 CDI ohne Restwärmepumpe!

1 Fahrzeugeigener Wasserschlauch



**Trennstelle**

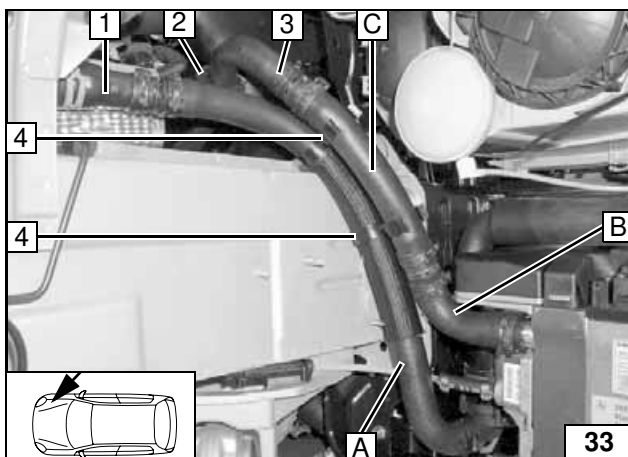

**Hinweis:**

Dargestellt am 220 CDI / 320 CDI ohne Restwärmepumpe!

1 Schlauchstück Wärmetauscheraustritt

2 Profilgummi sw

3 Schlauchstück Motoreintritt

4 Abstandshalter [2x]



**Anschluss Heizgerät**

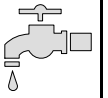

## Wasser mit Restwärmepumpe



### ACHTUNG!

Auslaufendes Kühlmittel ist mit geeignetem Behälter aufzufangen! Wasserschläuche knickfrei verlegen! Wenn nicht anders beschrieben, erfolgt die Befestigung mit Kabelbindern! Schellen so positionieren, dass kein anderer Schlauch beschädigt werden kann! Bei der Montage der Wasserschläuche ist das Heizgerät mit Kühlmittel zu befüllen!

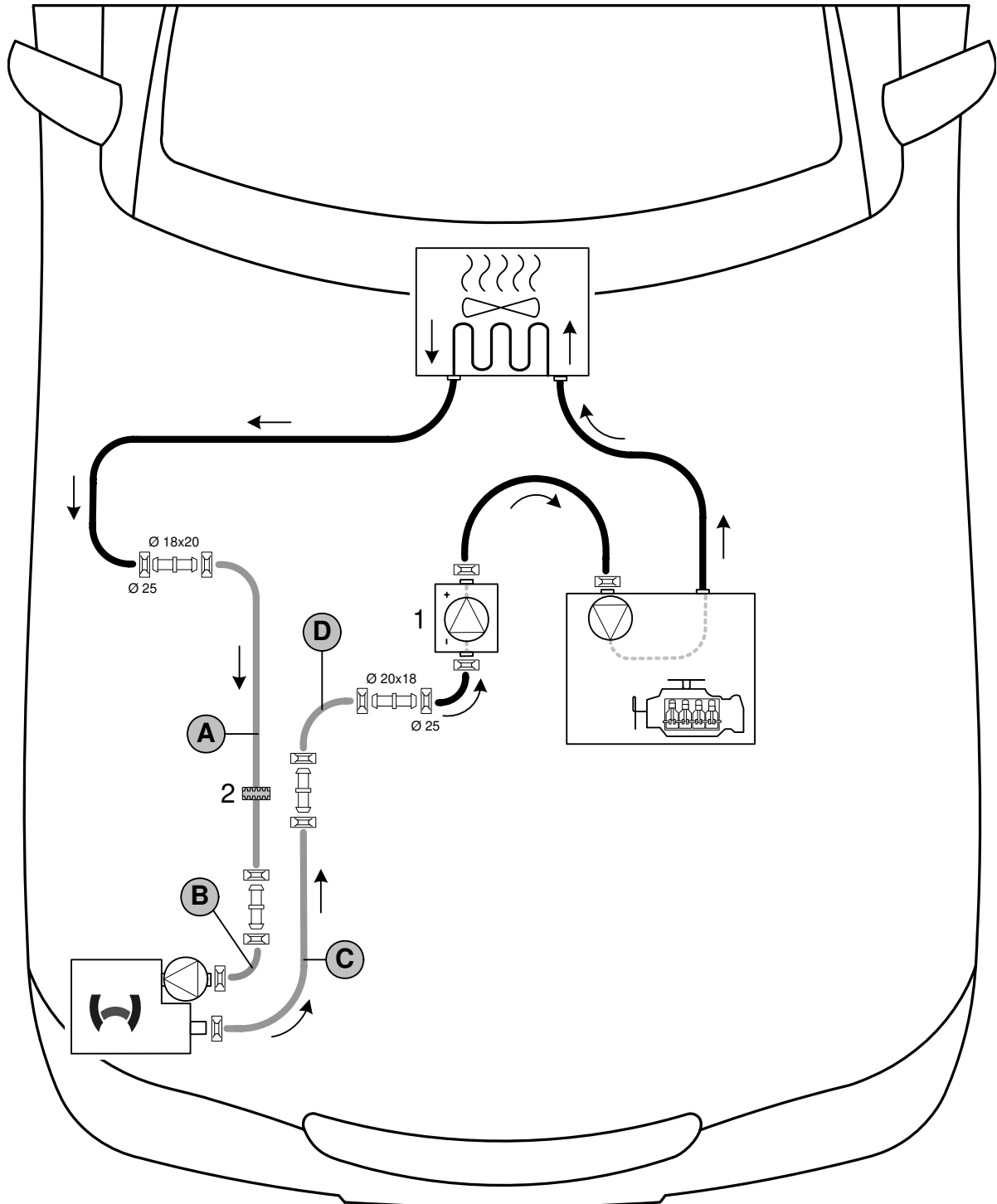
Die Einbindung erfolgt „Inline“ gemäß nachfolgendem Schema:



Schema  
Wasserver-  
legung

Alle nicht bezeichneten Federbandschellen  = Ø 27! Alle nicht bezeichneten Verbindungsrohre  = Ø 20x20!

1= Fahrzeugeigene Restwärmepumpe! 2 = Profilgummi  sw!





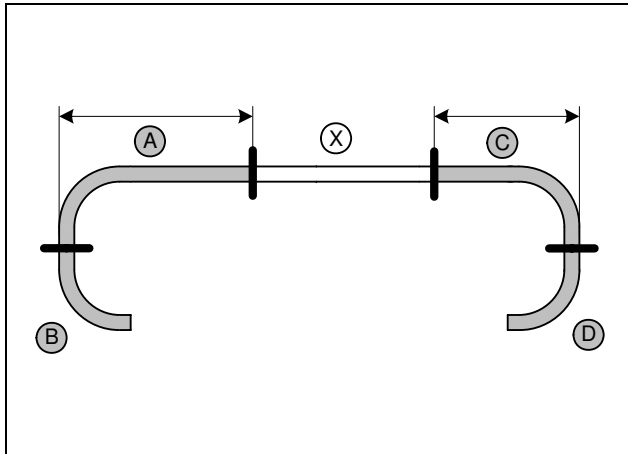

a = 300  
 b = 90° Bogen  
 c = 180  
 d = 90° Bogen

Abschnitt X entsorgen

Wasserschläuche ablängen

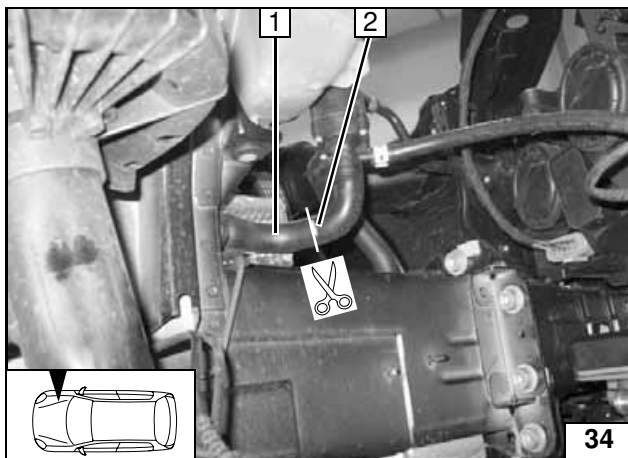

1 Fahrzeugeigener Wasserschlauch  
 2 Trennstelle

Trennstelle

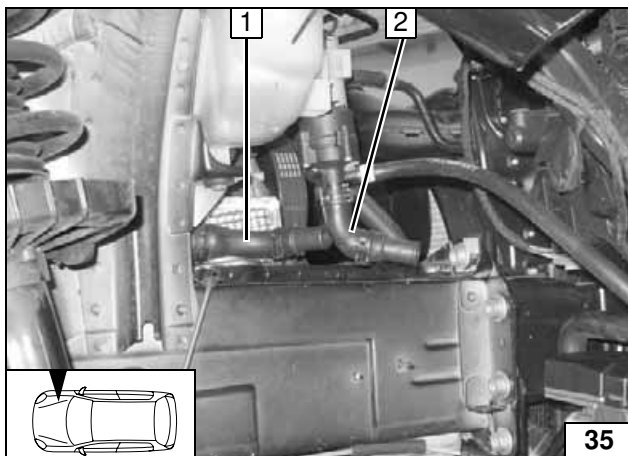

1 Schlauchstück Wärmetauscheraustritt  
 2 Schlauchstück Motoreintritt, gedreht

Anschluss vorbereiten

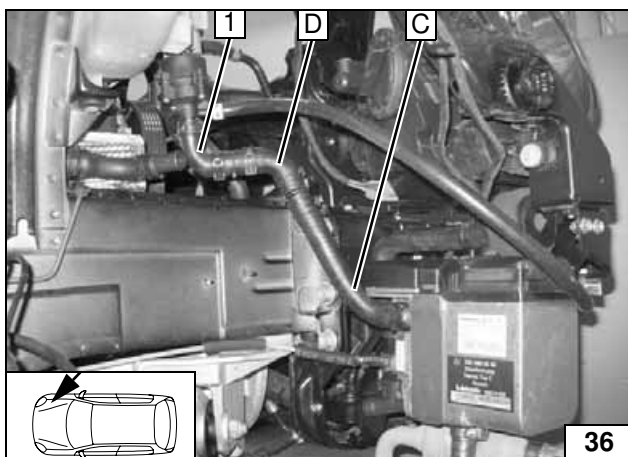

1 Schlauchstück Motoreintritt

Anschluss Heizgerät

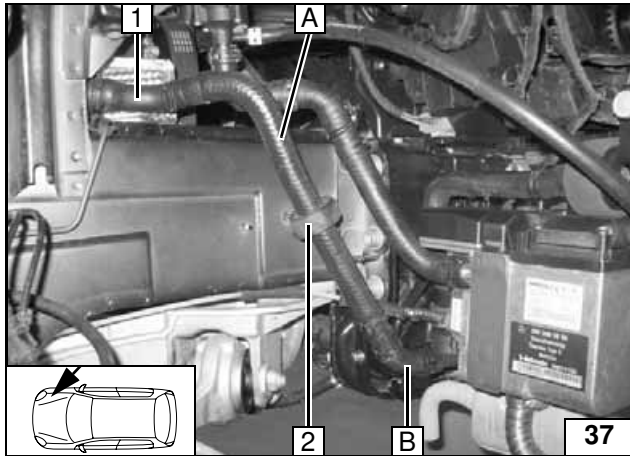

- 1 Schlauchstück Wärmetauscheraustritt
- 2 Profilgummi sw

Anschluss  
Heizgerät

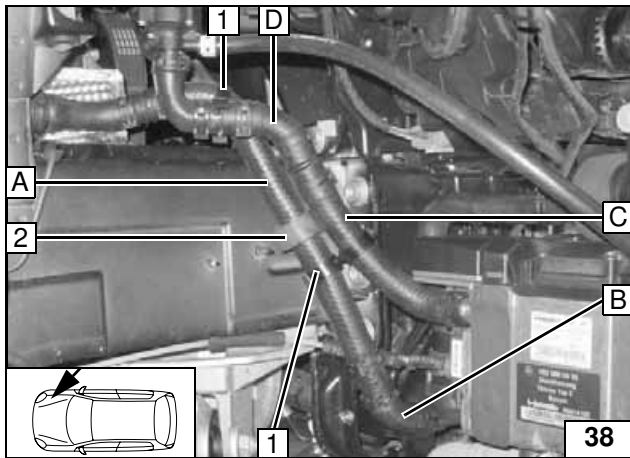

Schlauch A hinter Schlauch D verlegen!

- 1 Abstandshalter [2x]
- 2 Profilgummi sw



Verlegung

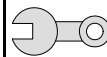

## Abschließende Arbeiten

### ACHTUNG!

Demontierte Teile in umgekehrter Reihenfolge montieren.

Alle Schlauchleitungen, Schellen, sowie alle elektrischen Anschlüsse auf festen Sitz prüfen.

Alle losen Leitungen mit Kabelbinder sichern.

Nur vom Fahrzeughersteller freigegebenes Kühlmittel verwenden!

Heizgerätekompenten mit Korrosionsschutzwachs (Tectyl 100K, Bestell- Nr. 111329) einsprühen.

- Batterie anschließen
- Kühlmittelkreislauf nach Angaben des Fahrzeug-Herstellers befüllen und entlüften
- Funktion der Standheizung prüfen, siehe Betriebsanweisung / Einbauanweisung
- Aufklebeschild „Standheizung vor dem Tanken abschalten“ an der B-Säule links anbringen

### Freischalten der Standheizfunktion

- Nach erfolgter Montage ist die Standheizfunktion mittels STAR-Diagnose (Mercedes Benz) nach Herstellervorschrift zu codieren.
- Fahrzeugheizung bei Klimaautomatik bzw. ohne Klimaautomatik gemäß „Bedienungshinweise für den Endkunden“ einstellen
- Funktion der Standheizung prüfen, siehe Betriebsanweisung / Einbauanweisung

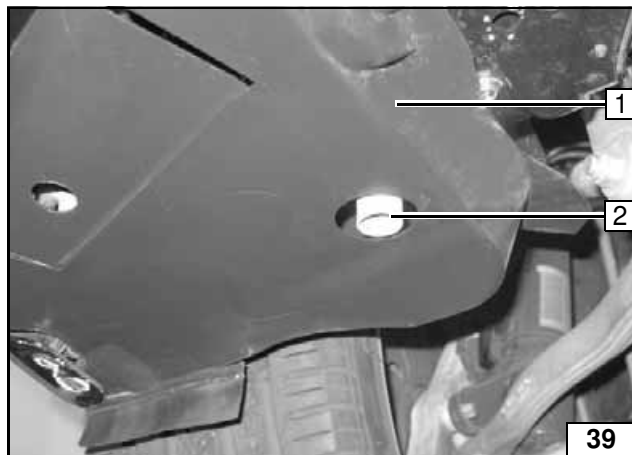

Lage der Bauteile kontrollieren, wenn nötig korrigieren. Auf Freigängigkeit achten!

- 1 Untere Radhausverkleidung
- 2 Abgasaustritt



**Webasto**  
*Feel the drive*

Webasto AG  
 Postfach 80 - 82132 Stockdorf  
 Hotline 01805 / 932278 - Hotfax 0395 / 5592-353  
<http://www.webasto.de>

## Bedienungshinweise für den Endkunden

Bitte Seite entnehmen und der Fahrzeug- Bedienungsanleitung beifügen!

### Hinweis:

Wir empfehlen die Heizzeit auf die Fahrzeit abzustimmen.  
Heizzeit = Fahrzeit

### Beispiel:

Bei einer Fahrzeit von ca. 20min (einfache Strecke) empfehlen wir eine Einschaltdauer von 20min nicht zu überschreiten.

### Vor Abstellen des Fahrzeugs sind folgende Einstellungen vorzunehmen:

Die Einstellung der Heizzeiten erfolgt bei Schlüsselstellung 1 oder 2 (Zündung) oder bei laufendem Motor.

- Lenkradmenütasten auf oder ab stellen bis Menü „Einstellungen“
- Pfeiltasten auf oder ab bis zu, Menü „Standheizung“
- Hier mit + / - Startzeit 1 bis 3 wählen
- Mit den Pfeiltasten die Zeiteinstellung der Standheizung einstellen
- Menü verlassen, Startzeit ist gespeichert

### Optionen:

- Mit der optionalen Taste „Standheizen/lüften“ in der Mittelkonsole ist sofortiges Heizen oder Lüften möglich (s.a. Fahrzeug Bedienungsanweisung)
- Mit dem Telestart kann die Standheizung direkt in Betrieb genommen werden (s.a. Fahrzeug Bedienungsanweisung)
- Mit dem optionalen Thermo Call kann die Standheizung per Telefon in Betrieb genommen werden

