



Luftheizgeräte D 1 L C compact / D 3 L C compact

Informationsblatt zum Werkseinbau

Eberspächer®

J. Eberspächer
GmbH & Co.
Eberspächerstr. 24
D-73730 Esslingen

Telefon (zentral)
(0711) 939-00
Telefax
(0711) 939-0500
[http://www.
eberspaecher.de](http://www.eberspaecher.de)

Luftheizgeräte D 1 L C compact / D 3 L C compact im IVECO Euro-Star

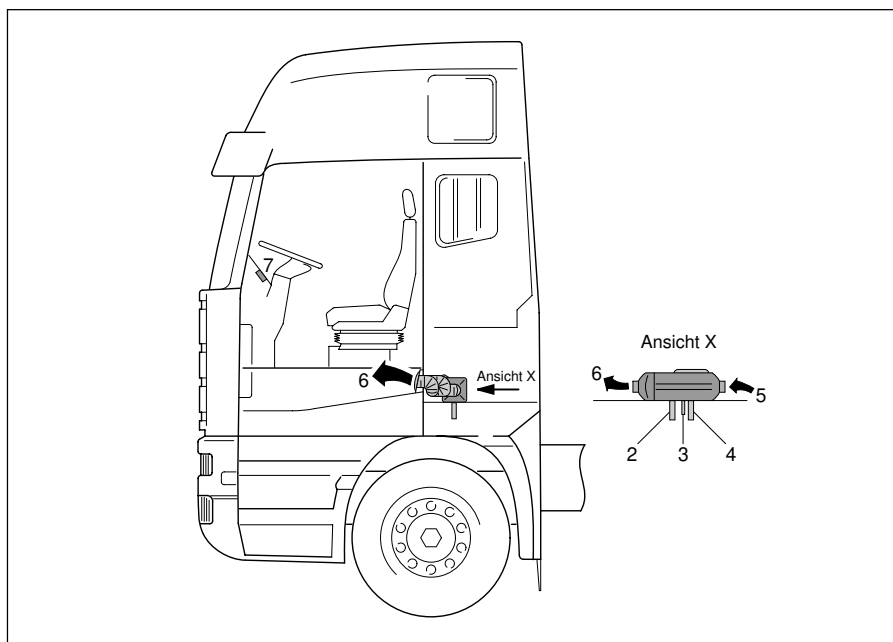

Ausführungs-Nr.

D 1 L C compact	25 2058 05 00 00
Universalgerät	25 1977 01 00 00
D 3 L C compact	25 2059 05 00 00
Universalgerät	25 1981 01 00 00

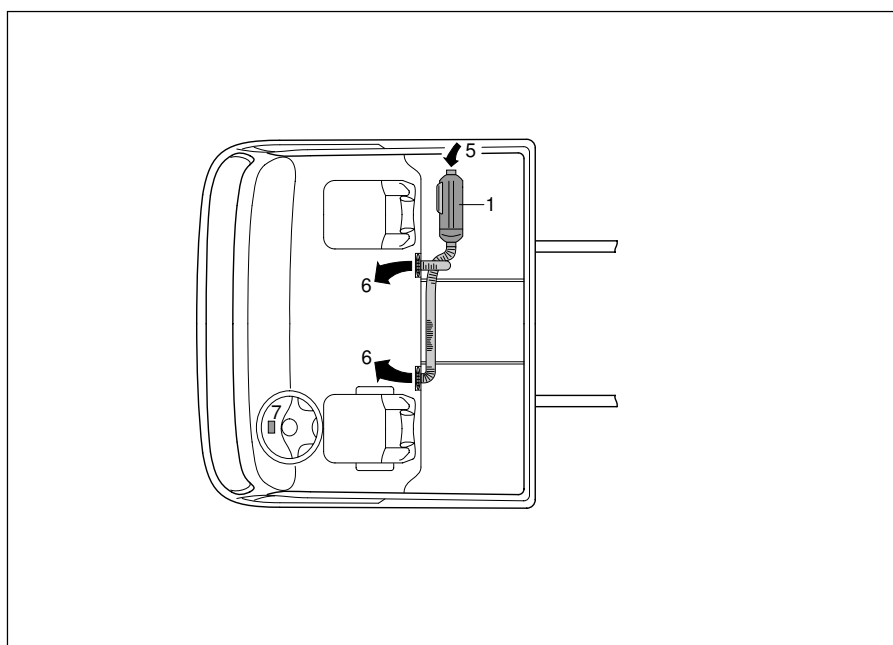

- 1 Heizgerät
- 2 Abgas
- 3 Brennstoff
- 4 Verbrennungsluft
- 5 Luftansaugung
- 6 Warmluftausströmung
- 7 Zeitschaltuhr

Bitte beachten

Dieses Informationsblatt ist für das auf der Titelseite beschriebene Fahrzeug unter Ausschluß irgendwelcher Haftungsansprüche gültig. Je nach Ausführung bzw. Änderungszustand des Fahrzeuges bzw. Heizgerätes können sich Abweichungen gegenüber diesem Informationsblatt ergeben. Ergänzend zu diesem Informationsblatt ist die Technische Beschreibung und Einbauanweisung des Heizgerätes zu beachten.

Einbauplatz

Das Luftheizgerät mit integriertem Steuergerät ist auf der rechten Fahrzeugseite, unterhalb der Liege, in Fahrtrichtung quer, eingebaut.

Brennstoffversorgung

Die Dosierpumpe ist am rechten Fahrzeuglängsträger, im Bereich des Tankes, befestigt.
Die Kraftstoffentnahme erfolgt über ein Steigrohr, das in der Tankgeberarmatur integriert ist.

Sonderteile

Dosierpumpe	25 1908 45 00 00
Leitungsbaum Heizgerät	25 2058 05 03 00
Schaltuhr (englisches Display)	22 1000 30 40 00
Steuergerät D 1 L C <i>compact</i>	25 1977 51 00 20
Steuergerät D 3 L C <i>compact</i>	25 1977 51 00 21

Hinweis:

Die Heizgeräte besitzen keine Funktionsunterschiede zum Universalgerät.

Fehlerdiagnose mit der Schaltuhr

Tritt beim Einschalten des Luftheizgerätes oder während des Betriebes eine Störung auf, wird diese vom Steuergerät erkannt. Innerhalb von 15 Sekunden zeigt die Schaltuhr diese Störung an.
Im Display erscheint dann eine Fehlermeldung und das Heizsymbol blinkt.

Bitte beachten !

Bei Tankfahrzeugen, die ausgerüstet sind nach TRS 003 sind folgende Funktionen nicht möglich:

- Vorwahl des Heizbetriebes mit der Schaltuhr,
- Bedienung mit der Funkfernsteuerung.

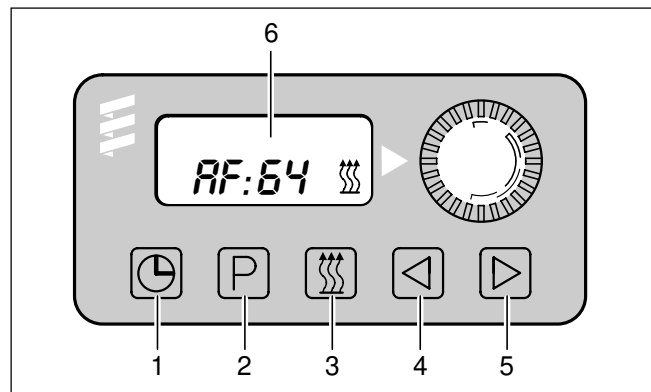

- | | |
|-----------|-----------------------------|
| 1 Uhrzeit | 4 Rücklauf |
| 2 Vorwahl | 5 Vorlauf |
| 3 Heizen | 6 Display mit Fehleranzeige |

Fehlerspeicher im Steuergerät abfragen

Das elektronische Steuergerät kann bis zu 5 Fehler speichern.
Die Fehler werden mir der Schaltuhr ausgelesen und im Display angezeigt.
Der aktuelle Fehler wird in den Speicherplatz F1 geschrieben, die vorausgegangenen Fehler in die Speicherplätze F2 bis F5.

- Taste Heizen drücken, das Heizgerät wird eingeschaltet.
- Taste Uhrzeit drücken, gedrückt halten und innerhalb von 2 Sekunden die Taste Vorwahl drücken, der aktuelle Fehler wird angezeigt (z. B. AF:64).

Mit den Tasten Vorlauf oder Rücklauf können die gespeicherten Fehler (max. 5) aufgerufen werden.

- Taste Vorlauf oder Rücklauf entsprechend oft drücken, Störcode wird angezeigt (z. B. AF:64).

Hinweis:

StörCodes, Fehlerbeschreibung und Abhilfemaßnahmen, siehe Störsuche und Reparaturanleitung D 1 L C *compact*.

Schaltplan, Luftheizgerät D 1 L C

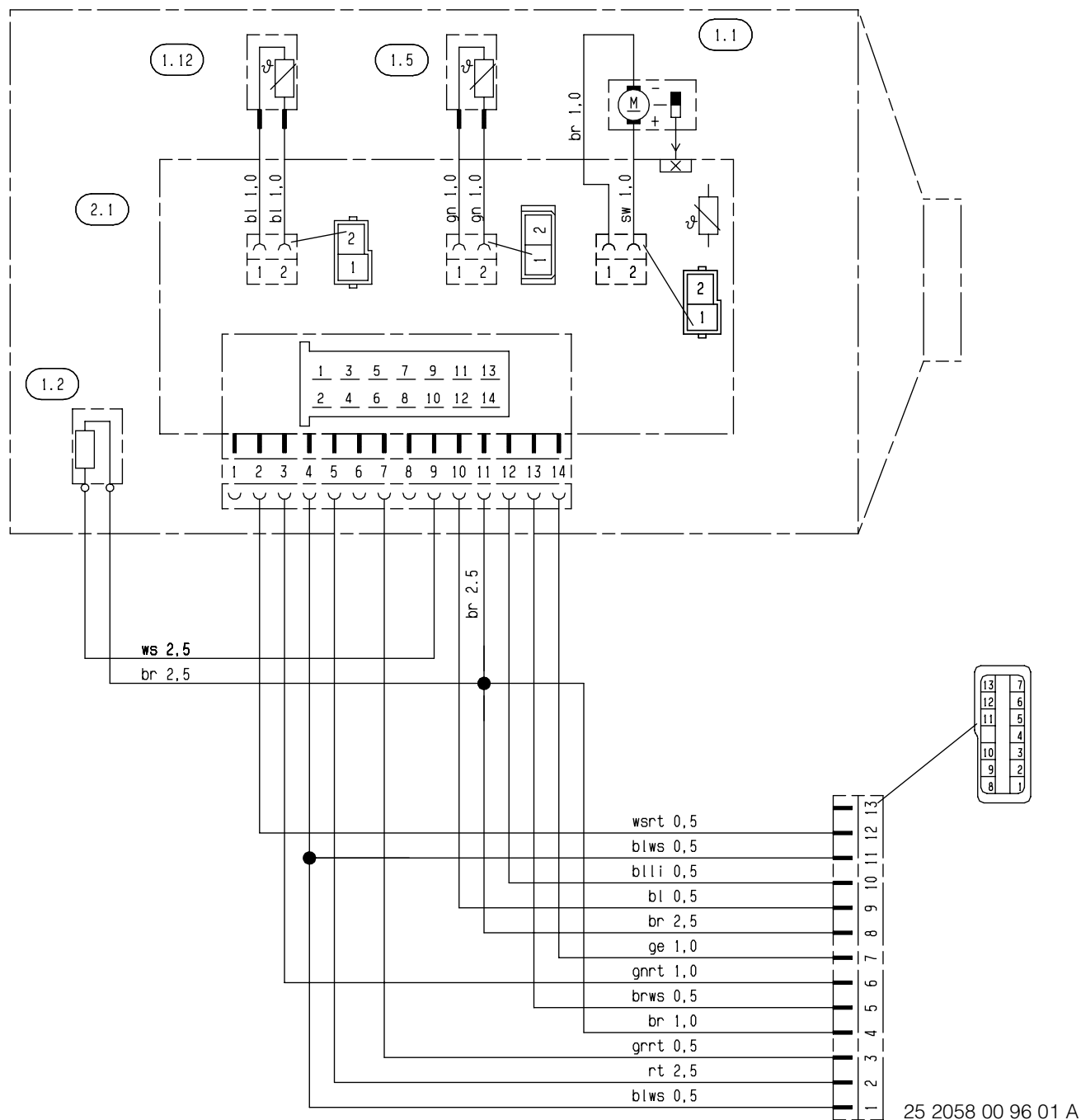

Teilleiste

- 1.1 Brennermotor
- 1.2 Glühkerze
- 1.5 Überhitzungsfühler
- 1.12 Flammfühler

- 2.1 Steuergerät

Unbenützte Leitungsenden isolieren.
Stecker- und Buchsengehäuse sind von
der Leitungseintrittsseite dargestellt.

Kabelfarben

- bl = blau
- br = braun
- ge = gelb
- gn = grün
- gr = grau
- li = lila
- or = orange
- rs = rosa
- rt = rot
- sw = schwarz
- vi = violett
- ws = weiß

Schaltplan, Bedienelement "TRS 003"

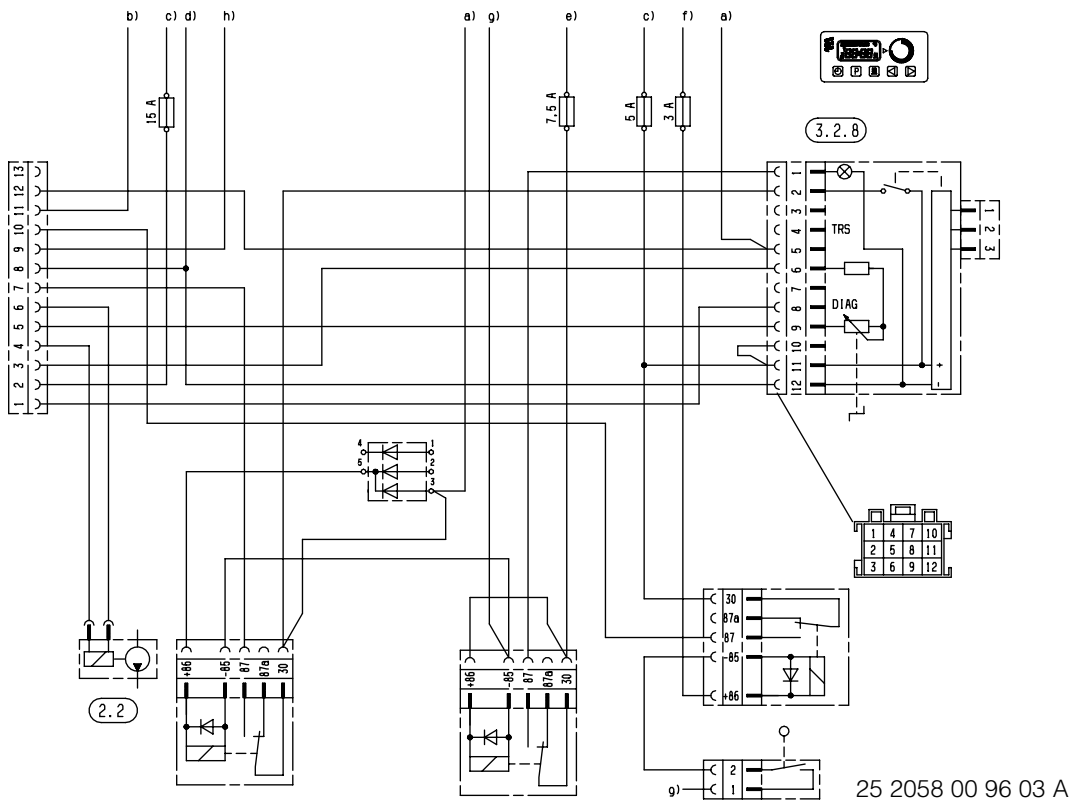

Schaltplan, Bedienelement

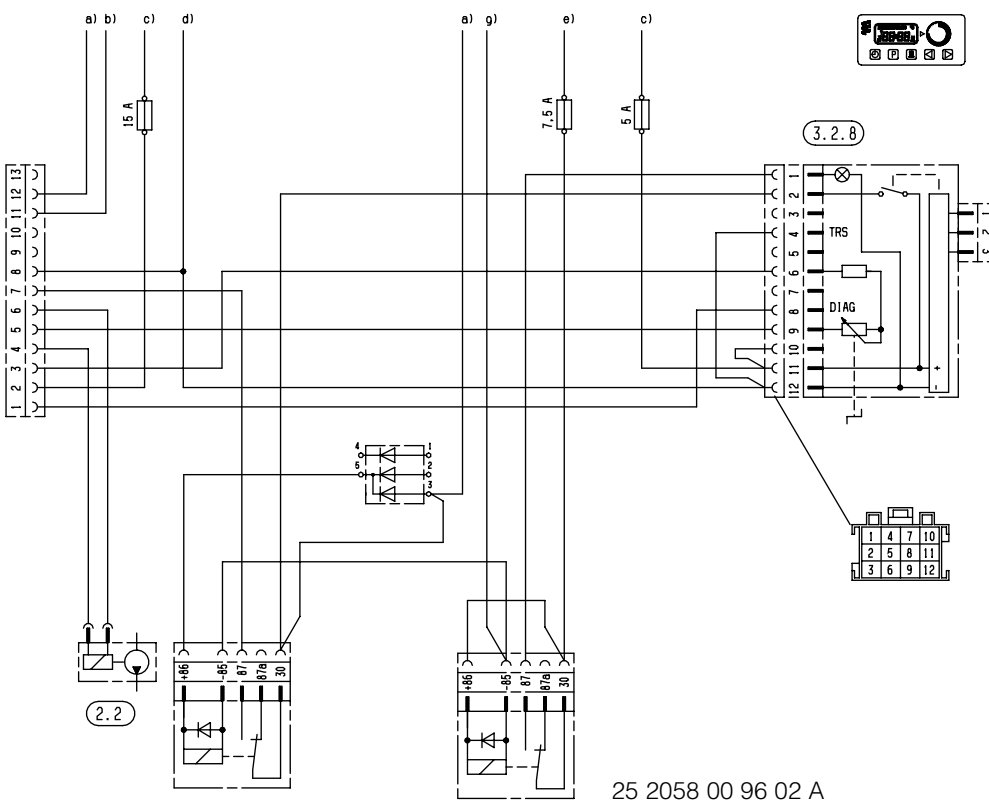

Teilleiste

- 2.2 Brennstoffdosierpumpe
- 3.2.8 Schaltuhr, rechteckig
TRS Potentiometer

- a) Batterie – Trennschalter
- b) Diagnose – Stecker Pin 10
- c) Batterie, Klemme 30
- d) Batterie, Klemme 31
- e) Beleuchtung, Klemme 58
- f) Zündung, Klemme 15
- g) Masse, Kabine innen hinten
- h) Lichtmaschine D+

Unbenutzte Leitungsenden isolieren.
Stecker- und Buchsengehäuse sind von der Leitungseintrittsseite dargestellt.

Kabelfarben

- bl = blau
- br = braun
- ge = gelb
- gn = grün
- gr = grau
- li = lila
- or = orange
- rs = rosa
- rt = rot
- sw = schwarz
- vi = violett
- ws = weiß