

Luftheizgerät D 3 L

Informationsblatt zum Werkseinbau



© Eberspächer

J. Eberspächer
Eberspächerstr. 24
D-7300 Esslingen

Telefon (zentral)
(0711) 3109-0
Telefax
(0711) 3109-500

Luftheizgerät D3L im Renault Ligne 11 (AE 380/AE 500)

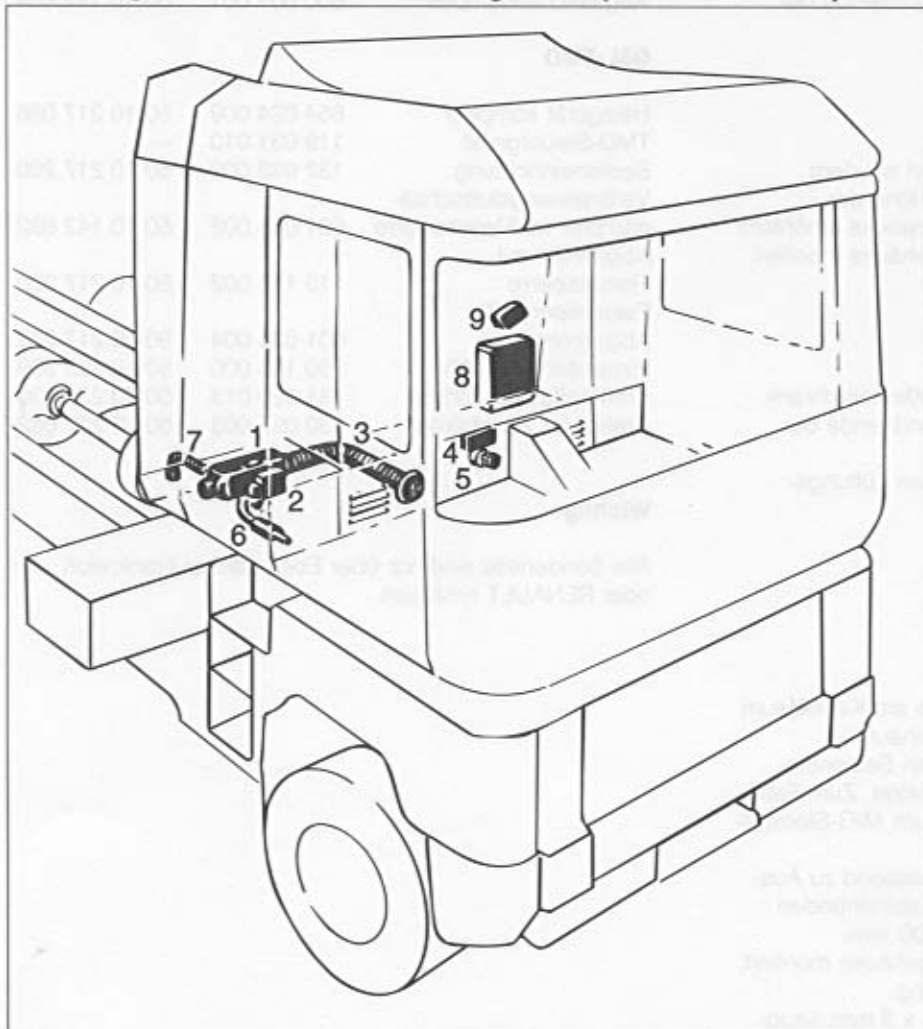

Ausführungs-Nr.

Luftheizgerät D3L 25 1739 01 00 00

- 1 Heizgerät
- 2 Steuergerät und Relais
- 3 Warmluftführung
- 4 Heizungsschaltuhr
- 5 Bedieneinrichtung
- 6 Verbrennungsluftführung
- 7 Abgasrohr
- 8 Tank
- 9 Dosierpumpe - eingebaut in ein Kunststoffgehäuse

Einbauplatz

Das Heizgerät ist quer zur Fahrtrichtung rechts unter der unteren Liege eingebaut.

Der Verbrennungsluftschalldämpfer befindet sich zwischen Kabinenboden und den Druckbehältern der Druckluftanlage. Das Abgasrohr ist durch ein Hohlprofil zum Kabinenende verlegt. Das Abgasrohr zeigt nach unten.

Bedienung des Heizgerätes

Die Bedienung des Heizgerätes erfolgt über eine 7-Tage-Zeitschaltuhr und eine Bedieneinrichtung zur Temperatursollwertvorgabe. Beide Bedienelemente befinden sich auf einer Trägerplatte in der Mitte der Frontblende der unteren Liege.

Brennstoffversorgung

Die Dosierpumpe befindet sich zusammen mit dem Zusatztank am Fahrzeugrahmen links in Höhe der Kabinenrückwand. Die Dosierpumpe ist zwecks erhöhtem Spritzwasserschutz in einem Kunststoffgehäuse montiert.

Warmluftführung / Umluftansaugung

Die Umluftansaugung erfolgt im rechten Kleiderschrank und durch die Lüftungsschlitze in der Frontblende der Liege.

Der Heizluftaustritt befindet sich neben den Lüftungsschlitzen als drehbarer Ausströmer.

Achtung: Nur Umluftbetrieb vorgesehen.

Abweichungen vom Handelsgerät

Heizgerät -	Steckkontakte am Kabelbaum (MIG-Steckgehäuse)
Bedieneinrichtung -	Kabelstrang an Bedieneinrichtung angelötet. Zum Fahrzeugkabelbaum MIG-Steckgehäuse.
Abgasrohr -	mit Flansch passend zu Aussparung an Kabinenboden Ø 36 mm x 400 mm.
Dosierpumpe -	in Kunststoffgehäuse montiert, mit Kabelstrang.
Kraftstoffleitungen -	Querschnitt 6 x 2 mm, saug- und druckseitig.
Drehbarer Ausströmer -	passend zu Schlauchquerschnitt 75 mm.

Sonderteile

Bestell-Nummer
SNCE-France RENAULT
(Eberspächer Frankreich)

D3L-Standard

Heizgerät komplett	854 024 012	50 10 142 689
Abgasrohr	115 118 000	50 10 142 691
Kraftstoffdosierpumpe	161 020 013	50 10 235 199
Bedieneinrichtung mit Uhr	132 029 000	50 10 217 259
Bedieneinrichtung ohne Uhr	132 037 000	---
Drehbarer Ausströmer	130 097 003	50 10 217 082
Abgasschalldämpfer	600 001 001	50 10 142 684

D3L-TMD

Heizgerät komplett	854 024 009	50 10 217 086
TMD-Steuergerät	119 031 010	---
Bedieneinrichtung	132 032 000	50 10 217 260
Verbrennungsluftschalldämpfer m. Flamm Sperre	601 035 002	50 10 142 692
Abgasrohr mit Flamm Sperre	115 118 002	50 10 217 220
Flamm Sperre für Abgasrohr	601 034 004	50 10 217 219
Hinweisschild TMD	250 195 000	50 10 135 399
Kraftstoffdosierpumpe	161 020 013	50 10 235 199
Drehbarer Ausströmer	130 097 003	50 10 217 082

Wichtig:

Alle Sonderteile sind nur über Eberspächer Frankreich oder RENAULT erhältlich.



Schaltplan D3L-Standard

OMT - JSD

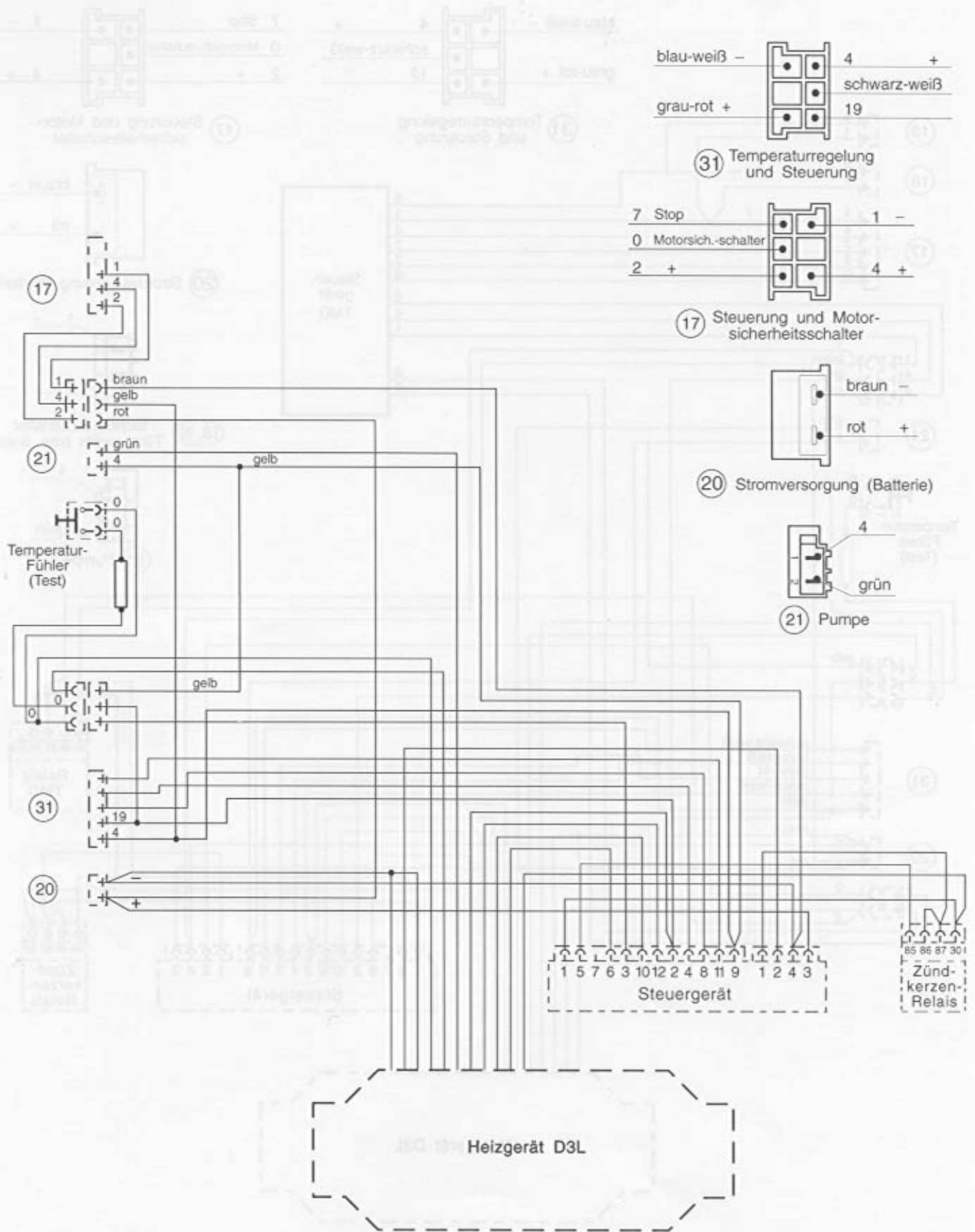

Schaltplan D3L - TMD

