

Ⓓ

AIRTRONIC / AIRTRONIC M im IVECO Stralis AT / AD / AS

Heizgeräte

AIRTRONIC D2

AIRTRONIC M D4S

Ausführung

25 2203 05 00 00 - 24 Volt

25 2204 05 00 00 - 24 Volt

ⒼⒷ

AIRTRONIC / AIRTRONIC M in IVECO Stralis AT / AD / AS

Heater

AIRTRONIC D2

AIRTRONIC M D4S

Version

25 2203 05 00 00 - 24 Volt

25 2204 05 00 00 - 24 Volt

Ⓓ

Einbauplatz der
AIRTRONIC D2 im
IVECO Stralis AT / AD

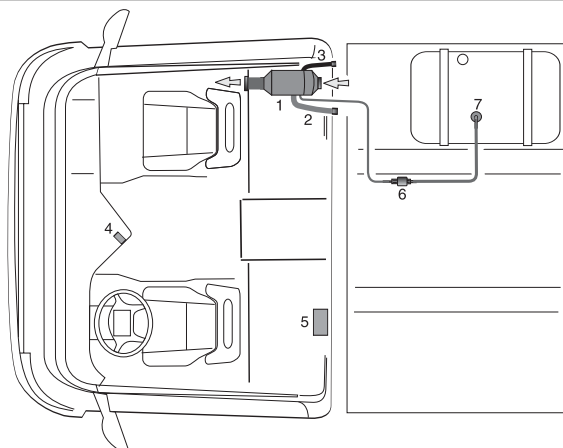

ⒼⒷ

Installation location
for the AIRTRONIC D2
in IVECO Stralis AT / AD

Ⓓ

Einbauplatz der
AIRTRONIC D2 oder
AIRTRONIC M D4 im
IVECO Stralis AS

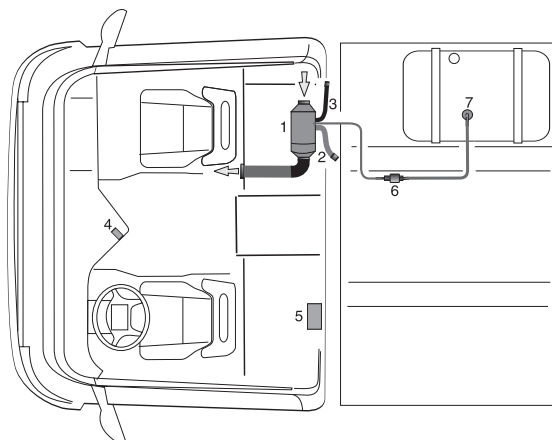

ⒼⒷ

Installation location
for the AIRTRONIC D2 or
AIRTRONIC M D4
in IVECO Stralis AS

Ⓓ

- 1 AIRTRONIC / AIRTRONIC M
- 2 Abgasrohr
- 3 Verbrennungsluftrohr
- 4 Schalter „Heizgerät EIN/AUS“
- 5 Bett modul
- 6 Dosierpumpe
- 7 Tankanschluß

ⒼⒷ

- 1 AIRTRONIC / AIRTRONIC M
- 2 Exhaust pipe
- 3 Combustion air pipe
- 4 Switch „Heater ON/OFF“
- 5 Bed module
- 6 Metering pump
- 7 Tank fitting

Bitte beachten !

Dieses Informationsblatt ist für das auf der Titelseite beschriebene Fahrzeug unter Ausschluss irgendwelcher Haftungsansprüche gültig. Je nach Ausführung bzw. Änderungszustand des Fahrzeuges können sich Abweichungen gegenüber diesem Informationsblatt ergeben. Ergänzend zu diesem Informationsblatt ist die Technische Beschreibung bzw. die fahrzeugeigene Dokumentation zu beachten.

Please note !

This information sheet is valid for the vehicle described on the title page, precluding any liability claims. The specific version or modification status of the vehicle can result in deviations from this information sheet. In addition to this information sheet, please comply with the Technical Description and vehicle documentation.

D**Technische Daten - AIRTRONIC D2**

Heizmedium	Luft
Brennstoff	Diesel-Kraftstoff - handelsüblich, DIN EN 590
Regelstufen	Power/Groß/Mittel/Klein/Aus
Wärmestrom (±10%)	2200/1800/1200/850 Watt
Brennstoffverbrauch (±10%)	0,28 / 0,23 / 0,15 / 0,10 l/h
Nennspannung	24 Volt
Betriebsbereich	20 bis 32 Volt

- Untere Spannungsgrenze
Anspruchzeit - Unterspannungsschutz: 20 Sek.
Ein im Steuergerät eingebauter Unterspannungsschutz schaltet das Heizgerät bei Erreichen der Spannungsgrenze ab.
- Obere Spannungsgrenze
Anspruchzeit - Überspannungsschutz: 20 Sek.
Ein im Steuergerät eingebauter Überspannungsschutz schaltet das Heizgerät bei Erreichen der Spannungsgrenze ab.

Elektrische Leistungsaufnahme (±10%)

- | | |
|--------------|--|
| • beim Start | < 100 Watt |
| • Betrieb | 34 / 23 / 12 / 8 Watt
Regelstufe - Aus 4 Watt |

Mediumdurchsatz ohne Gegendruck (±10%)	105 / 87 / 60 / 42 / 13 kg/h
--	------------------------------

Funkentstörgrad	Entstörklasse 5 nach DIN EN 55 025
-----------------	------------------------------------

Gewicht	ca. 2,7 kg
---------	------------

Lüftungsbetrieb	möglich
-----------------	---------

Heizluftansaugtemperatur	max. +40 °C
--------------------------	-------------

Umgebungstemperatur

- | | |
|----------------|---------------------|
| • Heizgerät | |
| - im Betrieb | -40 °C bis + 70 °C |
| - ohne Betrieb | -40 °C bis + 85 °C |
| • Dosierpumpe | |
| - im Betrieb | -40 °C bis + 50 °C |
| - ohne Betrieb | -40 °C bis + 125 °C |

Werte gemessen mit Hutze Ø 60 mm.

GB**Technical data - AIRTRONIC D2**

Heating medium	air
Fuel	commercially available diesel fuel, DIN EN 590
Control stages	power/large/middle/small/off
Thermal current (±10%)	2200/1800/1200/850 Watt
Fuel consumption (±10%)	0,28/0,23/0,15/0,10 l/h
Rated voltage	24 V
Operating range	20 to 32 V

- Lower voltage limit
Response time – undervoltage protection: 20 sec.
Undervoltage protection fitted in the controller switches the heater off on reaching the voltage limit.
- Upper voltage limit:
Response time – overvoltage protection: 20 sec.
Overvoltage protection fitted in the controller switches the heater off on reaching the voltage limit.

Electrical power consumption (±10%)

- | | |
|--------------------|---|
| • at start | < 100 Watt |
| • during operation | 34 / 23 / 12 / 8 Watt
control stage off 4 Watt |

Medium flow rate without counter pressure (±10%)	105 / 87 / 60 / 42 / 13 kg/h
--	------------------------------

Interference suppression	Interference class 5 as per DIN EN 55 025
--------------------------	---

Weight	approx. 2,7 kg
--------	----------------

Ventilation operation	possible
-----------------------	----------

Hot air intake temperature	max. +40 °C
----------------------------	-------------

Ambient temperature

- | | |
|--------------------|---------------------|
| • Heater | |
| - in operation | -40 °C to + 70 °C |
| - not in operation | -40 °C to + 85 °C |
| • Dosing pump | |
| - in operation | -40 °C bis + 50 °C |
| - not in operation | -40 °C bis + 125 °C |

Values measured with hood 60dia.



Ⓓ

Technische Daten - AIRTRONIC M D4S

Heizmedium	Luft
Brennstoff *	Diesel-Kraftstoff - handelsüblich, DIN EN 590
Regelstufen	Power/Groß/Mittel/Klein/Aus
Wärmestrom (±10%)	3500/3000/2000/1000 Watt
Brennstoffverbrauch (±10%)	0,44 / 0,38 / 0,25 / 0,13 l/h
Nennspannung	24 Volt
Betriebsbereich	21 bis 32 Volt
<ul style="list-style-type: none">• Untere Spannungsgrenze Anspruchzeit - Unterspannungsschutz: 20 Sek. Ein im Steuergerät eingebauter Unterspannungsschutz schaltet das Heizgerät bei Erreichen der Spannungsgrenze ab.• Obere Spannungsgrenze Anspruchzeit - Überspannungsschutz: 20 Sek. Ein im Steuergerät eingebauter Überspannungsschutz schaltet das Heizgerät bei Erreichen der Spannungsgrenze ab.	
Elektrische Leistungsaufnahme (±10%)	
<ul style="list-style-type: none">• beim Start• Betrieb	< 100 Watt 40 / 30 / 16 / 8 Watt Regelstufe - Aus 5 Watt
Mediumdurchsatz ohne Gegendruck (±10%)	160 / 140 / 100 / 60 kg/h
Funkentstörgrad	Entstörklasse 5 nach DIN EN 55 025
Gewicht	ca. 4,5 kg
Lüftungsbetrieb	möglich
Heizluftansaugtemperatur	max. +40 °C
Umgebungstemperatur	
<ul style="list-style-type: none">• Heizgerät<ul style="list-style-type: none">- im Betrieb- ohne Betrieb• Dosierpumpe<ul style="list-style-type: none">- im Betrieb- ohne Betrieb	-40 °C bis + 70 °C -40 °C bis + 85 °C -40 °C bis + 50 °C -40 °C bis + 125 °C

Werte gemessen mit Hütze Ø 90 mm.

* Das Heizgerät ist für Betrieb mit Biodiesel nach DIN V 51606 in fließfähigem Zustand bis -8 °C zugelassen.

ⒼⒷ

Technical data - AIRTRONIC M D4S

Heating medium	air
Fuel *	commercially available diesel fuel, DIN EN 590
Control stages	power/large/middle/small/off
Thermal current (±10%)	3500/3000/2000/1000 Watt
Fuel consumption (±10%)	0,44 / 0,38 / 0,25 / 0,13 l/h
Rated voltage	24 V
Operating range	21 to 32 V
<ul style="list-style-type: none">• Lower voltage limit Response time – undervoltage protection: 20 sec. Undervoltage protection fitted in the controller switches the heater off on reaching the voltage limit.• Upper voltage limit: Response time – overvoltage protection: 20 sec. Overvoltage protection fitted in the controller switches the heater off on reaching the voltage limit.	
Electrical power consumption (±10%)	
<ul style="list-style-type: none">• at start• during operation	< 100 Watt 40 / 30 / 16 / 8 Watt control stage off 5 Watt
Medium flow rate without counter pressure (±10%)	160 / 140 / 100 / 60 kg/h
Interference suppression	Interference class 5 as per DIN EN 55 025
Weight	approx. 4,5 kg
Ventilation operation	possible
Hot air intake temperature	max. +40 °C
Ambient temperature	
<ul style="list-style-type: none">• Heater<ul style="list-style-type: none">- in operation- not in operation• Dosing pump<ul style="list-style-type: none">- in operation-not in operation	-40 °C to + 70 °C -40 °C to + 85 °C -40 °C bis + 50 °C -40 °C bis + 125 °C

Values measured with hood 90dia.

* The heater is approved for operation with biodiesel to DIN V 51606 in a flowable condition up to -8 °C.

Ⓓ

Einbauplatz im IVECO Stralis AS

Das Heizgerät ist unter der Liege, im rechten Stauraum, quer zur Fahrtrichtung eingebaut.

Einbauplatz im IVECO Stralis AT / AD

Das Heizgerät ist unter der Liege, im rechten Stauraum, längs zur Fahrtrichtung eingebaut (nicht im Bild gezeigt).

Ⓔ

Installation location in the IVECO Stralis AS

The heater is installed under the bunk, in the right-hand storage space, at right angles to the direction of travel.

Installation location in the IVECO Stralis AT / ADD

The heater is installed under the bunk, in the right-hand storage space, lengthways to the direction of travel (not shown in photo).



- ① Heizgerät im IVECO Stralis AS
Heater in the IVECO Stralis AS
- ② Warmluftführung - Rohrbogen / flexibler Schlauch
Hot air system – pipe bend / flexible hose

Heizluftführung

Das flexible Rohr für die Heizluft (Warmluft) ist im Staukasten vom Heizgerät zum Auströmer verlegt. Der Auströmer für die Heizluft ist vorne in den Staukasten eingebaut. Für die Ansaugung der Heizluft ist eine Bohrung seitlich im Staukasten vorhanden. An der Ansaugseite des Heizgerätes ist ein Schutzgitter montiert.

Heater air system

The flexible pipe for the heater air (hot air) is laid in the locker from the heater to the outlet. The heater air outlet is installed in the front of the locker. There is a drilled hole in the side of the locker for the heater air intake. A protective grille is fitted on the intake side of the heater.

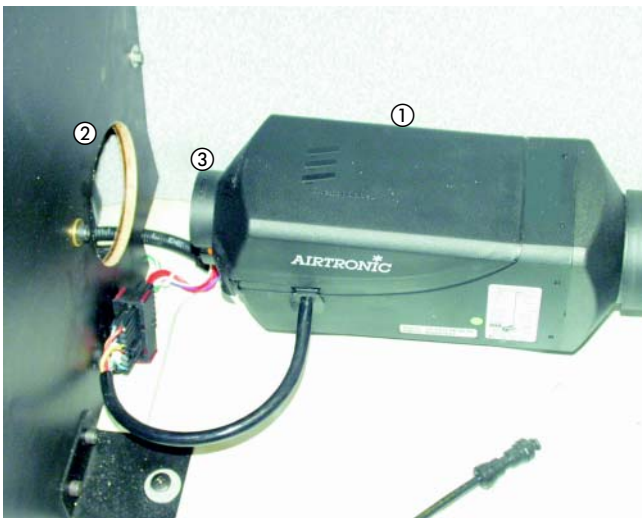

- ① Heizgerät im IVECO Stralis AS
Heater in the IVECO Stralis AS
- ② Bohrung seitlich im Staukasten
Drill hole in the side of the locker
- ③ Schutzgitter / Protective grille



- ① Auströmer für die Heizluft im IVECO Stralis AS
Heater air outlet in the IVECO Stralis AS

Ⓓ

Verbrennungsluftführung

Das flexible Verbrennungsluftrohr ist vom Heizgerät zur Fahrerhausrückwand verlegt.
Zusätzlich ist das flexible Verbrennungsluftrohr mit einem Halter an der Fahrerhausrückwand befestigt.

Abgasführung

Das Abgasrohr ist vom Heizgerät zu Fahrerhausrückwand verlegt.
Zusätzlich ist das Ende des Abgasrohres mit einem Halter an der Fahrerhausrückwand befestigt.

ⒼⒷ

Combustion air system

The flexible combustion air pipe is laid from the heater to the cab rear panel.
In addition, the flexible combustion air pipe is fixed to the cab rear panel with a bracket.

Exhaust system

The exhaust is laid from the heater to the cab rear panel.
In addition, the end of the exhaust pipe is fixed to the cab rear panel with a bracket.



① Verbrennungsluftrohr / Combustion air pipe
② Abgasrohr / Exhaust pipe

Brennstoffversorgung

Die Kraftstoffentnahme ist in der Tankarmatur integriert.
Die Dosierpumpe ist mit einem Halter am vorderen Längsträger befestigt.

Fuel system

The fuel take-off is integrated in the tank fitting.
The metering pump is fixed to the front frame side rail with a holder.



① Dosierpumpe / Metering pump

Ⓓ

Bedienelement

Das Ein - und Ausschalten des Heizgerätes erfolgt mit dem Hauptschalter im Armaturenbrett.
Die Regelung des Heizgerätes wird mit dem Cluster und dem Bettmodul durchgeführt.
Alle Informationen zur Bedienung des Heizgerätes sind in der fahrzeugeigenen Dokumentation enthalten.

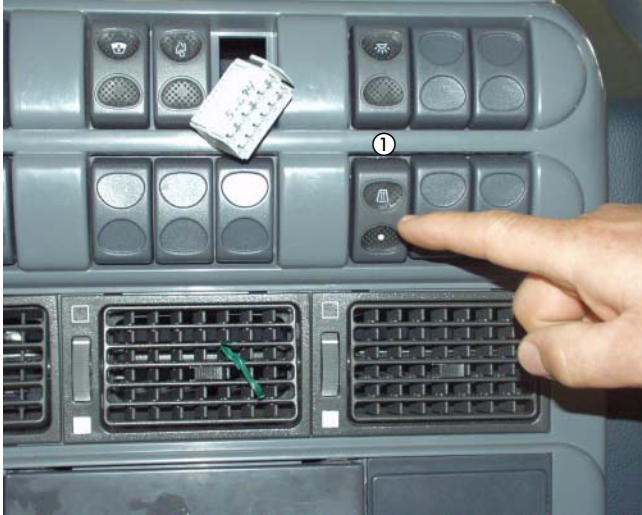

① Hauptschalter / Master switch

ⒼⒷ

Controls

The heater is switched on and off with the master switch in the dashboard.
The heater is controlled with the cluster and the bed module.
All information on operating the heater is contained in the vehicle's own documentation.



① Bettmodul / Bed module



① Cluster

Diagnose

Im Fehlerfall kann eine Störung nur mit dem IVECO - Diagnosesystem ausgelesen werden.
Alle Informationen zum IVECO -Diagnosesystem sind in der fahrzeugeigenen Dokumentation enthalten.

Diagnosis

In the event of a fault, the cause can only be read out with the IVECO diagnosis system. All information about the IVECO diagnosis system can be found in the vehicle manual.



Ⓓ

Ersatzteile - AIRTRONIC D2

Abweichende Ersatzteile zum Basis-Heizgerät mit der Ausführungs-Nr. 25 2070 05 00 00 - 24 Volt

Benennung	Bestell Nr.
Steuergerät	22 5102 00 13 01 IVECO Bestell Nr. 425 388 84
Verbrennungsluftschlauch di=Ø 25mm	25 2203 80 01 00 IVECO Bestell Nr. 504 002 803
Abgasschlauch di=Ø 24mm	25 1774 89 09 00 IVECO Bestell Nr. 500 337 246
Brennstoffschlauch, 3,5x3	25 2058 80 00 01 IVECO Bestell Nr. 984 709 88

Weitere Ersatzteile können aus der Ersatzteilliste mit der Druck Nr. 25 2069 95 12 95, Ausgabe 11. 2005 ausgewählt werden.

ⒼⒷ

Spare parts AIRTRONIC D2

Deviating spare parts from the basic heater No. 25 2070 05 00 00 - 24 Volt

Name	Order number
Control box	22 5102 00 13 01 IVECO Order No. 425 388 84
Flexible tubing 25dia	25 2203 80 01 00 IVECO Order No. 504 002 803
Hose 24dia	25 1774 89 09 00 IVECO Order No. 500 337 246
Pipe, 3,5 dia	25 2058 80 00 01 IVECO Order No. 984 709 88

Other spare parts can be selected from the spare parts list print No. 25 2069 95 12 95, issue 11.2005

Ersatzteile - AIRTRONIC M D4

Abweichende Ersatzteile zum Basis-Heizgerät mit der Ausführungs-Nr. 25 2114 05 00 00

Benennung	Bestell Nr.
Steuergerät	22 5102 00 13 02 IVECO Bestell Nr. xxxxxxxx
Verbrennungsluftschlauch di=Ø 25mm	25 2203 80 01 00 IVECO Bestell Nr. 504 002 803
Abgasschlauch di=Ø 24mm	25 1774 89 09 00 IVECO Bestell Nr. 500 337 246
Brennstoffschlauch, 3,5x3	25 2058 80 00 01 IVECO Bestell Nr. 984 709 88

Weitere Ersatzteile können aus der Ersatzteilliste mit der Druck Nr. 25 2069 95 12 95, Ausgabe 11. 2005 ausgewählt werden.

Spare parts AIRTRONIC M D4

Deviating spare parts from the basic heater No. 25 2114 05 00 00

Name	Order number
Control box	22 5102 00 13 02 IVECO Order No. xxx xxx xx
Flexible tubing 25dia	25 2203 80 01 00 IVECO Order No. 504 002 803
Hose 24dia	25 1774 89 09 00 IVECO Order No. 500 337 246
Pipe, 3,5 dia	25 2058 80 00 01 IVECO Order No. 984 709 88

Other spare parts can be selected from the spare parts list print No. 25 2069 95 12 95, issue 11.2005

D Schaltplan
GB Circuit diagram

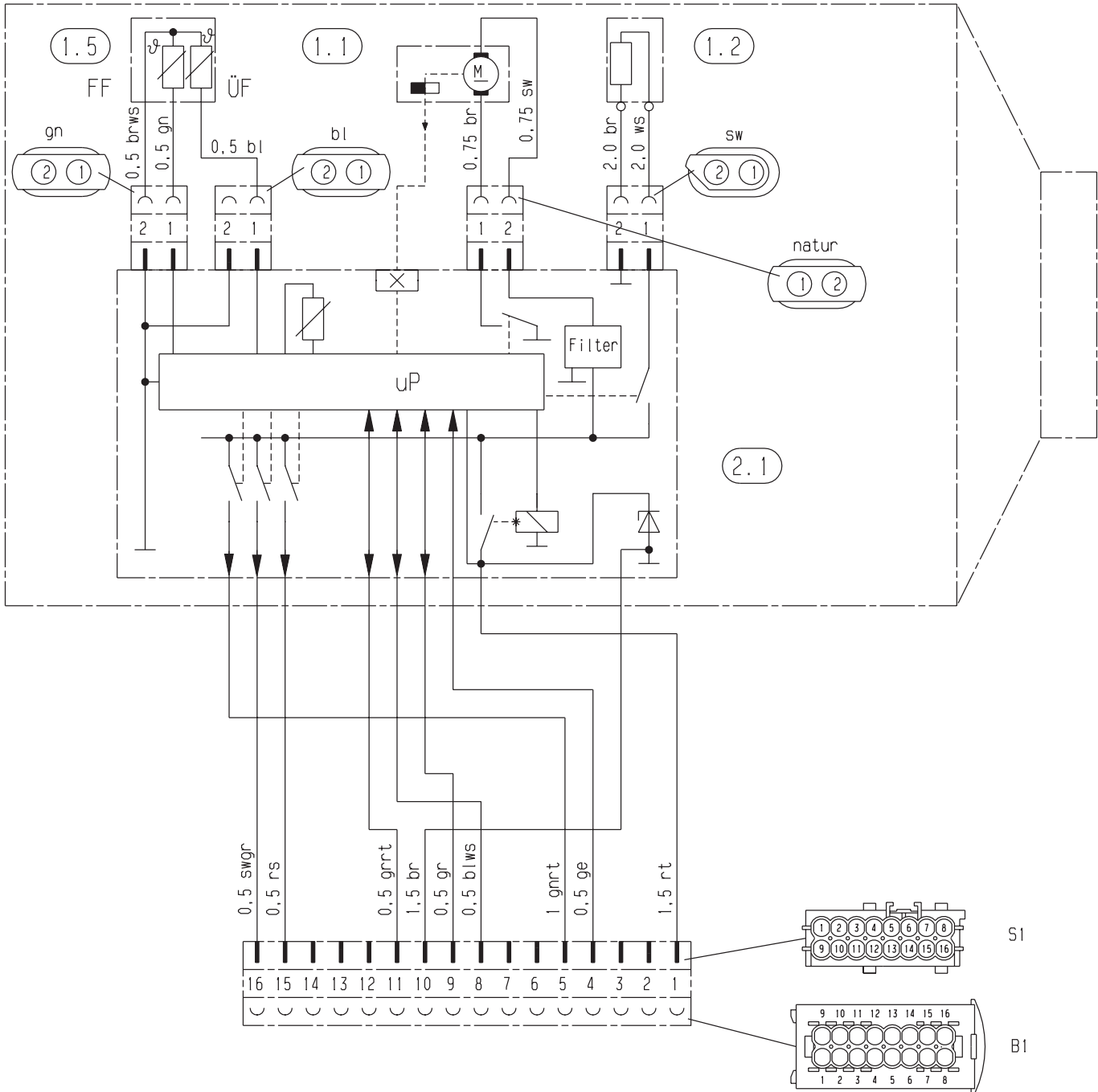



Ⓓ

Teileliste

- 1.1 Brennermotor
- 1.2 Glühstift
- 1.5 Fühler, Flamme und Überhitzung

2.1 Steuergerät

S1: Anschluß Steckerbelegung

- 1 Versorgung Plus Kl. 30
- 4 Einschaltsignal S+
- 5 Dosierpumpe Plus
- 8 Diagnose
- 9 CAN Low
- 10 Versorgung Minus Kl. 31
- 11 CAN High
- 15 Ansteuerung LED (Heizgeräte Status)
- 16 Frischluft- / Fahrzeuggebläse Ansteuerung

Kabelfarben

- sw schwarz
- br braun
- rt rot
- ge gelb
- gn grün
- bl blau
- gr grau
- ws weiss
- vi violett
- rs rosa

ⒼⒷ

Parts list

- 1.1 Burner motor
- 1.2 Glow plug
- 1.5 Sensor, flame and overheating

2.1 Control box

S1: Connection plug configuration

- 1 Power supply plus terminal 30
- 4 ON signal S+
- 5 Metering pump plus
- 8 Diagnosis
- 9 CAN Low
- 10 Power supply minus terminal 31
- 11 CAN High
- 15 LED (Status heater)
- 16 Fresh air/vehicle fan control

Cable colours

- sw black
- br brown
- rt red
- ge yellow
- gn green
- bl blue
- gr grey
- ws white
- vi violet
- rs pink