

(D)

**Hydronic D 5 W Z im
Opel - Vectra C / Signum GTS**
3,0 I / 130 kW / V6 Motor-CDTI
mit MCC, ECC, AC

Heizgerät

Hydronic D 5 W Z - 12 Volt

Ausführung

25 2285 05 00 00

(GB)

**Hydronic D 5 W Z im
Opel - Vectra C / Signum GTS**
3,0 I / 130 kW / V6 Motor-CDTI
with MCC, ECC, AC

Heater

Hydronic D 5 W Z - 12 Volt

Version

25 2285 05 00 00

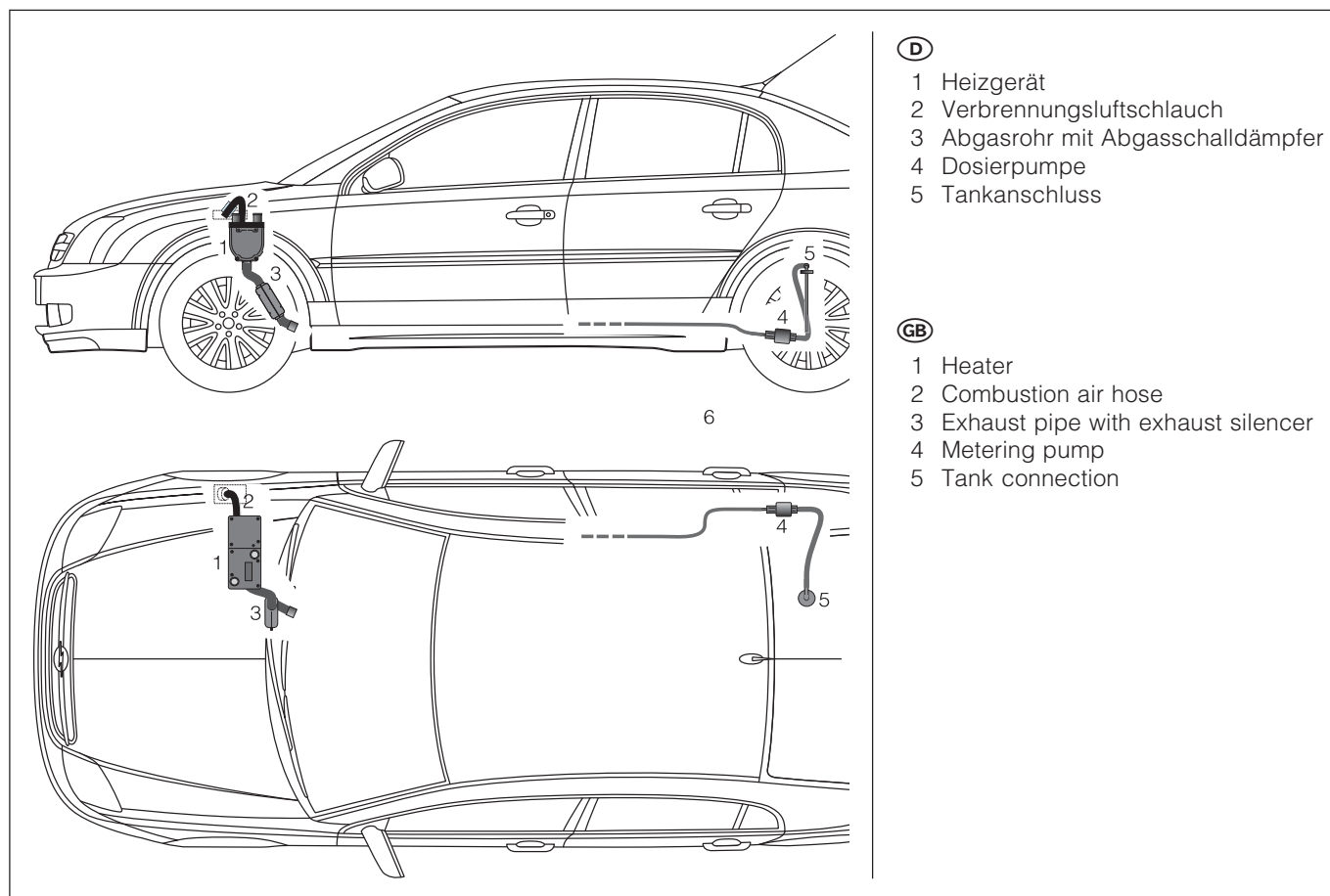

(D)

- 1 Heizgerät
- 2 Verbrennungsluftschlauch
- 3 Abgasrohr mit Abgasschalldämpfer
- 4 Dosierpumpe
- 5 Tankanschluss

(GB)

- 1 Heater
- 2 Combustion air hose
- 3 Exhaust pipe with exhaust silencer
- 4 Metering pump
- 5 Tank connection

Bitte beachten !

Dieses Informationsblatt ist für das auf der Titelseite beschriebene Fahrzeug unter Ausschluss irgendwelcher Haftungsansprüche gültig. Je nach Ausführung bzw. Änderungszustand des Fahrzeuges können sich Abweichungen gegenüber diesem Informationsblatt ergeben. Ergänzend zu diesem Informationsblatt ist die Technische Beschreibung bzw. die fahrzeugeigene Dokumentation zu beachten.

Please note !

This information sheet is valid for the vehicle described on the title page, precluding any liability claims. The specific version or modification status of the vehicle can result in deviations from this information sheet. In addition to this information sheet, please comply with the Technical Description and vehicle documentation.

Ⓓ

Technische Daten - HYDRONIC D 5 W Z

Heizmedium	Wasser, Kühlflüssigkeit
Brennstoff	Diesel - handelsüblich, DIN EN 590
Regelstufen	Groß / Klein
Wärmestrom	5000 / 2400 Watt
Brennstoffverbrauch	0,62 / 0,3 l/h
Nennspannung	12 Volt
Betriebsbereich	10 bis 16 Volt
• Untere Spannungsgrenze	Ansprechzeit - Unterspannungsschutz: 20 Sek. Ein im Steuergerät eingebauter Unterspannungsschutz schaltet die Heizgeräte bei Erreichen der Spannungsgrenze ab.
• Obere Spannungsgrenze	Ansprechzeit - Überspannungsschutz: 20 Sek. Ein im Steuergerät eingebauter Überspannungsschutz schaltet die Heizgeräte bei Erreichen der Spannungsgrenze ab.
Elektrische Leistungsaufnahme	• beim Start 120 Watt • Betrieb - Groß/Klein 50 / 23 Watt
Mediumdurchsatz, Heizgerät	min. 250 l/h
Zulässiger Betriebsdruck	bis max. 2,5 bar Überdruck
Wasservolumen, Heizgerät	ca. 0,13 l
Funkentstörgrad	----
Gewicht	ca. 2,3 kg
Umgebungstemperatur	• Heizgerät - im Betrieb -40 °C bis +105 °C - ohne Betrieb -40 °C bis +125 °C • Dosierpumpe - im Betrieb -40 °C bis +85 °C - ohne Betrieb -40 °C bis +85 °C

Bitte beachten !

Die aufgeführten technischen Daten verstehen sich, soweit keine Grenzwerte angegeben sind, mit den für Heizgeräte üblichen Toleranzen von ±10% bei Nennspannung, Umgebungstemperatur 20 °C und Bezugshöhe Esslingen.

ⒼⒷ

Technical data - HYDRONIC D 5 W Z

Heating medium	Water, coolant liquid
Fuel	Commercially available diesel DIN EN 590
Control stages	Large / Small
Thermal current	5000 / 2400 watt
Fuel consumption	0,62 / 0,3 l/h
Rated voltage	12 volt
Operating range	10 to 16 volt
• Lower voltage limit	Response time – undervoltage protection: 20 sec. Undervoltage protection fitted in the controller switches the heater off on reaching the voltage limit.
• Upper voltage limit:	Response time – overvoltage protection: 20 sec. Overvoltage protection fitted in the controller switches the heater off on reaching the voltage limit.
Electrical power consumption	• at start 120 watt • operation - large/small 50 / 23 watt
Medium flow rate, Heater	min. 250 l/h
Tolerable operating pressure	up to max. 2.5 bar overpressure
Water volume, Heater	approx 0,13 l
Interference suppression	----
Weight	approx 2,3 kg
Ambient temperature	• Heater - in operation -40 °C to +105 °C - not in operation -40 °C to +125 °C • Dosing pump - in operation -40 °C to +85 °C - not in operation -40 °C to +80 °C

Please note !

Unless other limit values are stated, the technical data featured above are to be understood with the normal tolerances for heaters of ± 10% for nominal voltage, ambient temperature 20°C and reference altitude Esslingen.



Ⓓ

Einbauplatz

Das Heizgerät ist auf der rechten Fahrzeugseite, quer zur Fahrtrichtung mit einem Halter an der Stirnwand befestigt.

Abgasführung und Verbrennungsluftführung

Die Abgasführung, bestehend aus massivem Abgasrohr und Abgasschalldämpfer ist am Heizgerät und mit einer Befestigungslasche am linken Längsträger befestigt.

Der Verbrennungsluftschlauch ist zum rechten Radlauf verlegt und in einem Kunststoffeinsatz eingesetzt.

ⒼⒷ

Installation location

The heater is fastened with a holder to the end-face wall on the right side of the vehicle, crosswise to the direction of travel.

Exhaust system and combustion air system

The exhaust system consisting of a compact exhaust pipe and exhaust silencer is fastened to the heater and to the left chassis beam with a fastening clip.

The combustion air hose is routed to the right wheelhouse and fitted in a plastic insert.

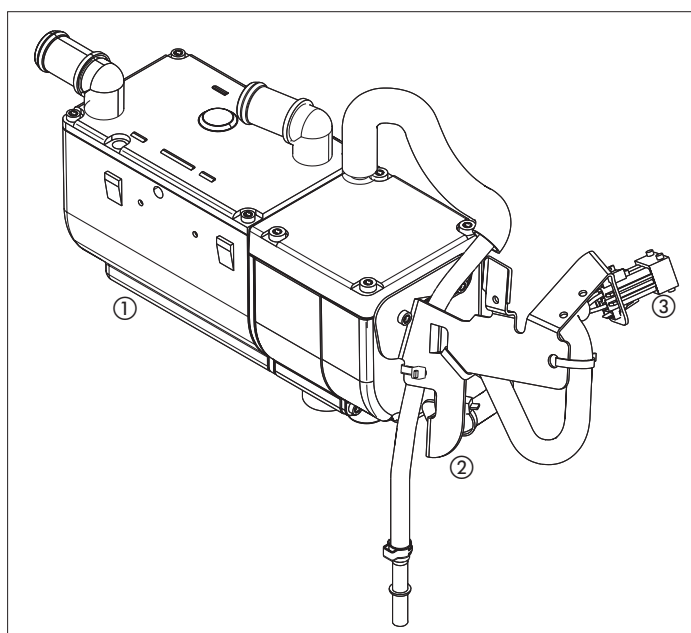

- ① Heizgerät
- ② Heizgerätehalter
- ③ 10-poliges Flachstecker-gehäuse

- ① Heater
- ② Holder Heater
- ③ 10-pin flat connector housing

Temperaturschalter (7 °C-Schalter)

Der Temperaturschalter ist rechts am Pollenfilter befestigt.

Brennstoffversorgung

Die Dosierpumpe ist neben dem rechten Federbeindom am Kraftstofffilter befestigt.

Die Kraftstoffentnahme erfolgt über T-Sück, das vor dem Kraftstofffilter in der Kraftstoffvorlaufleitung eingesetzt ist.

Temperature switch (7°C switch)

The temperature switch is fitted to the pollen filter on the right

Fuel supply

The metering pump is fastened to the fuel filter next to the right suspension-strut dome.

The fuel is taken from the system by a T-piece inserted in the fuel feed pipe before the fuel filter.

Ⓓ

Wasserkreislauf

Das Heizgerät ist in die Wasservorlaufleitung vom Fahrzeugmotor zum Fahrzeugwärmetauscher eingesetzt.

ⒼⒷ

Water circuit

The heater is fitted into the water feed pipe from the vehicle engine to the vehicle heat exchanger.

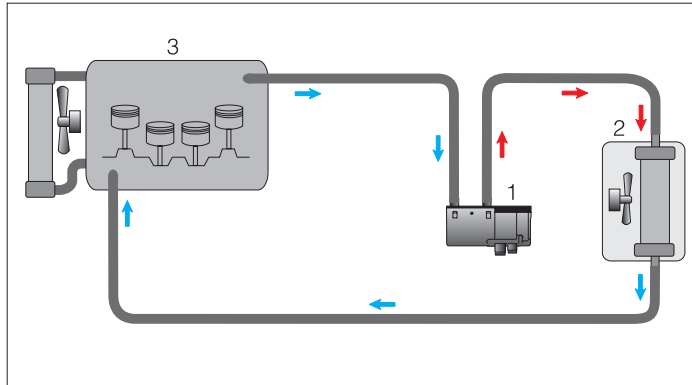

- ① Heizgerät
- ② Fahrzeugwärmetauscher
- ③ Fahrzeugmotor

- ① Heater
- ② Vehicle heat exchanger
- ③ Vehicle engine

Diagnose

Im Fehlerfall kann die Störung mit der Opel-Diagnose ausgelesen werden.

Diagnosis

In the case of a fault, the error can only be read out with Opel-Diagnose.



Ⓓ

Ersatzteile

Heizgerät D 5 W Z
25 2285 05 00 00

Grundgerät
25 2285 05 00 00

Benennung Bestell Nr.

Steuergerät	22 5204 00 10 04
Verbr.-Gebläse, komplett	25 2149 16 00 00
Gebläse	20 1819 15 00 00
Kerzenstutzen	25 2154 01 10 00
Glühstift	25 2106 01 11 00
Leitungsbaum	25 2149 01 20 00
Dichtung	20 1820 01 00 01
Dichtung, Graphit	25 1864 01 00 01
O-Ring 74x3	22 1000 70 00 02

Sind weitere Ersatzteile erforderlich, bitte Rücksprache mit Hersteller.

ⒼⒷ

Spare parts

Heizgerät D 5 W Z
25 2285 05 00 00

Basic unit
25 2285 05 00 00

Designation Order no.

Control box	22 5204 00 10 04
Comb. fan, complete	25 2149 16 00 00
Fan	20 1819 15 00 00
Plug fitting	25 2154 01 10 00
Glow plug	25 1864 01 11 00
Cable harness	25 2149 01 20 00
Seal	20 1820 01 00 01
Seal, graphite	25 1864 01 00 01
O-ring 74x3	22 1000 70 00 02

Please contact the manufacturer if other spare parts are needed.

D

Schaltplan

GB

Circuit diagram

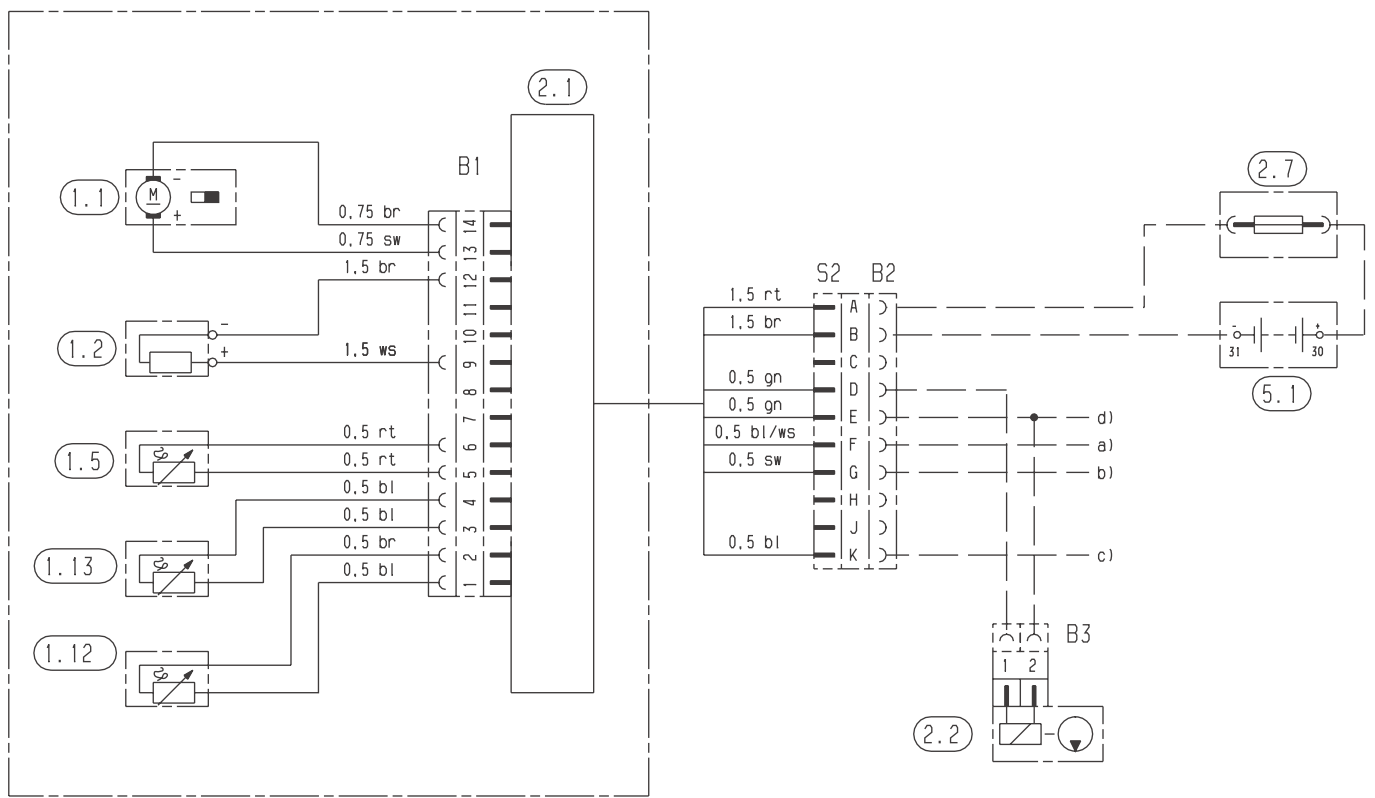
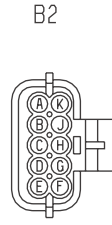
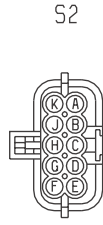
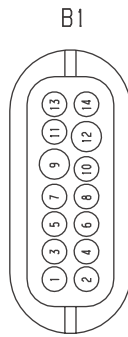

25 2149 00 96 01



Ⓓ

Teilleiste

- 1.1 Brennermotor
- 1.2 Glühstift
- 1.5 Überhitzungsfühler
- 1.12 Flammfühler
- 1.13 Temperaturfühler

- 2.1 Steuergerät
- 2.2 Dosierpumpe
- 2.7 Hauptsicherung, 20 A
- 2.12 Wasserpumpe

- 5.1 Batterie

- a) CAN Bus / Diagnose
- b) Wasserpumpe extern
(für S-Heizgeräte)

Stecker - und Buchsengehäuse sind von der Leitungseintrittseite dargestellt.

Kabelfarben

- rt rot
- bl blau
- ws weiß
- sw schwarz
- gn grün
- gr grau
- ge gelb
- vi violett
- br braun
- li lila

ⒼⒷ

Parts list

- 1.1 Burner motor
- 1.2 Glow plug
- 1.5 Overheating sensor
- 1.12 Flame sensor
- 1.13 Temperature sensor

- 2.1 Control box
- 2.2 Fuel metering pump
- 2.7 Main fuse, 20 A
- 2.12 Waterpump

- 5.1 Battery

- a) CAN Bus / Diagnosis
- b) Waterpump extern
(for S-Heater)

Connector and bush housings are shown from the lead inlet side.

Cable colours

- rt red
- bl blue
- ws white
- sw black
- gn green
- gr grey
- ge yellow
- vi violet
- br brown
- li purple