

J. Eberspächer
GmbH & Co. KG
Eberspächerstr. 24
D - 73730 Esslingen

Telefon (zentral)
(0711) 939 - 00
Telefax
(0711) 939 - 0500

www.eberspaecher.com

HYDRONIC D 5 W Z in VW Sharan / FORD Galaxy / Seat Alhambra Modelljahr 2000 / 1,9 l Hubraum / TD / Pumpe-Düse / 66 kW / 85 kW

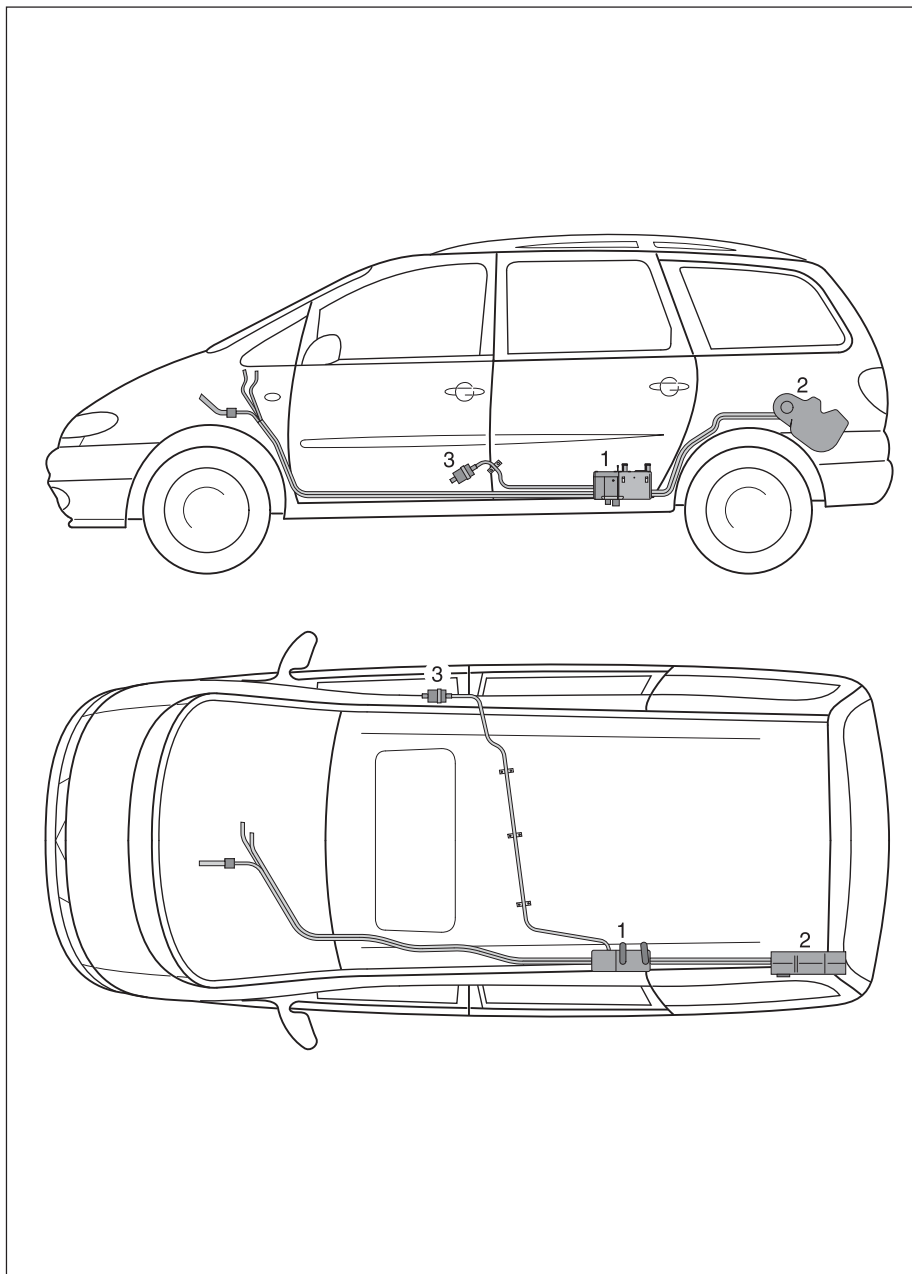

Ausführungen

HYDRONIC D 5 W Z - 12 Volt
25 2163 05 00 00

Bitte beachten !

Dieses Informationsblatt ist für das auf der Titelseite beschriebene Fahrzeug unter Ausschluss irgendwelcher Haftungsansprüche gültig.

Je nach Ausführung bzw. Änderungsstand des Fahrzeuges können sich Abweichungen gegenüber diesem Informationsblatt ergeben.

Ergänzend zu diesem Informationsblatt ist die Technische Beschreibung zu beachten.

**Das Steuergerät der HYDRONIC ist nur mit einem VAG-Tester auslesbar.
Keine JE-Diagnose möglich.**

1 **HYDRONIC D 5 W Z**

2 Heizungssystem, hinten

3 Dosierpumpe

Technische Daten

Heizmedium	Wasser, Kühlflüssigkeit	
Brennstoff	Diesel - DIN EN 590 PME - DIN V51606	
Regelstufen	Groß / Klein	
Wärmestrom	Groß	Klein
	5000	2400 Watt
Brennstoffverbrauch	0,62	0,27 l/h
Elektrische Leistungsaufnahme	in Betrieb	37 10 Watt
	beim Start	< 100 Watt
Nennspannung	12 Volt	
• Untere Spannungsgrenze Ein im Steuergerät eingebauter Unterspannungsschutz schaltet die HYDRONIC beim Erreichen der Spannungsgrenze ab.	10,2 Volt	
	• Obere Spannungsgrenze Ein im Steuergerät eingebauter Überspannungsschutz schaltet die HYDRONIC beim Erreichen der Spannungsgrenze ab.	
Mediumdurchsatz	300 l/h	
Betriebsdruck	2,5 bar	
Wasservolumen (im Heizgerät)	0,13 l	
Funkentstörgrad, nach DIN 57879 / Teil 1 VDE 0879	2 LW / 5 UKW / 5 KW / 5 MW	
Gewicht	ca. 2,3 kg	
Umgebungstemperatur	HYDRONIC - im Betrieb HYDRONIC - Lagerung Dosierpumpe - im Betrieb Dosierpumpe - Lagerung	-40 °C bis + 80 °C -40 °C bis + 105 °C -40 °C bis + 80 °C -40 °C bis + 105 °C
Prüfzeichen	S  274	

Alle Technische Daten ± 10 %

Einbauplatz der **HYDRONIC**

Die **HYDRONIC** ist auf der linken Fahrzeugseite, vor der Hinterachse am Fahrzeugboden befestigt.

Brennstoffversorgung

Die Dosierpumpe ist auf der rechten Fahrzeugseite, vor dem Kraftstofftank am Fahrzeugboden befestigt.

Die Kraftstoffentnahme erfolgt durch ein separates Steigrohr, eingebaut in die Tankarmatur.

10 °C-Schalter

Der 10 °C-Schalter ist auf der linken Fahrzeugseite im Wasserkasten eingebaut.

Wasserkreislauf

Die **HYDRONIC** ist in die Wasserrücklaufleitung vom hinteren Fahrzeugwärmetauscher zum Fahrzeugmotor eingesetzt.

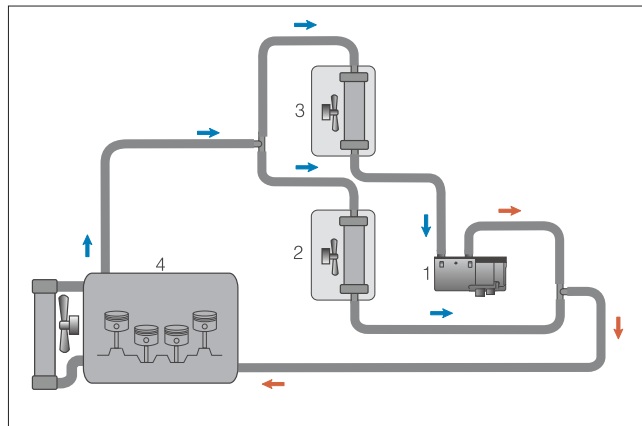

- a **HYDRONIC**
- b Fahrzeugwärmetauscher, vorne
- c Fahrzeugwärmetauscher, hinten
- d Fahrzeugmotor

Arbeitsweise der **HYDRONIC**

Das Ein- und Ausschalten der **HYDRONIC** wird vollautomatisch geregelt. Der Fahrer hat keine Möglichkeit einzugreifen.

Start der **HYDRONIC**

Folgende Bedingungen müssen erfüllt sein:

- Außentemperatur < 10 °C - gemessen vom 10 °C-Schalter eingebaut im Wasserkasten.
- Kühlmitteltemperatur < 75 °C - gemessen vom Temperaturfühler der **HYDRONIC**.
- D+ vom Generator liegt am Steuergerät der **HYDRONIC** an.

Regelung und Ausschalten der **HYDRONIC**

- Bei einer Kühlmitteltemperatur von 80 °C wird die Heizleistung der **HYDRONIC** von 5000 Watt auf 2400 Watt reduziert.
- Bei einer Kühlmitteltemperatur von 85 °C wird die **HYDRONIC** automatisch ausgeschaltet.
- Sinkt die Kühlmitteltemperatur unter 75 °C ab, die Außentemperatur ist unter 10 °C und D+ liegt an, schaltet sich die **HYDRONIC** automatisch wieder ein.

Hinweis

Ist die Temperatur am Flammfühler > 70 °C wird dieser ca. 4 Minuten mit großer Gebläsedrehzahl gekühlt. Anschließend erfolgt ein Gerätestart.

Diagnose

Eine Diagnose-Abfrage ist nur mit einem VAG-Tester möglich.

Eine Diagnose mit dem Eberspächer-Diagnosegerät kann nicht durchgeführt werden.

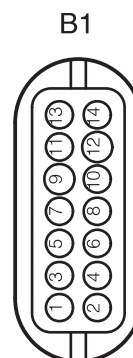
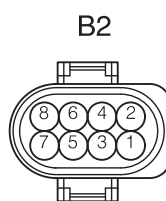
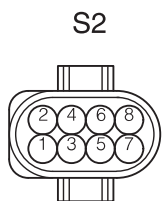
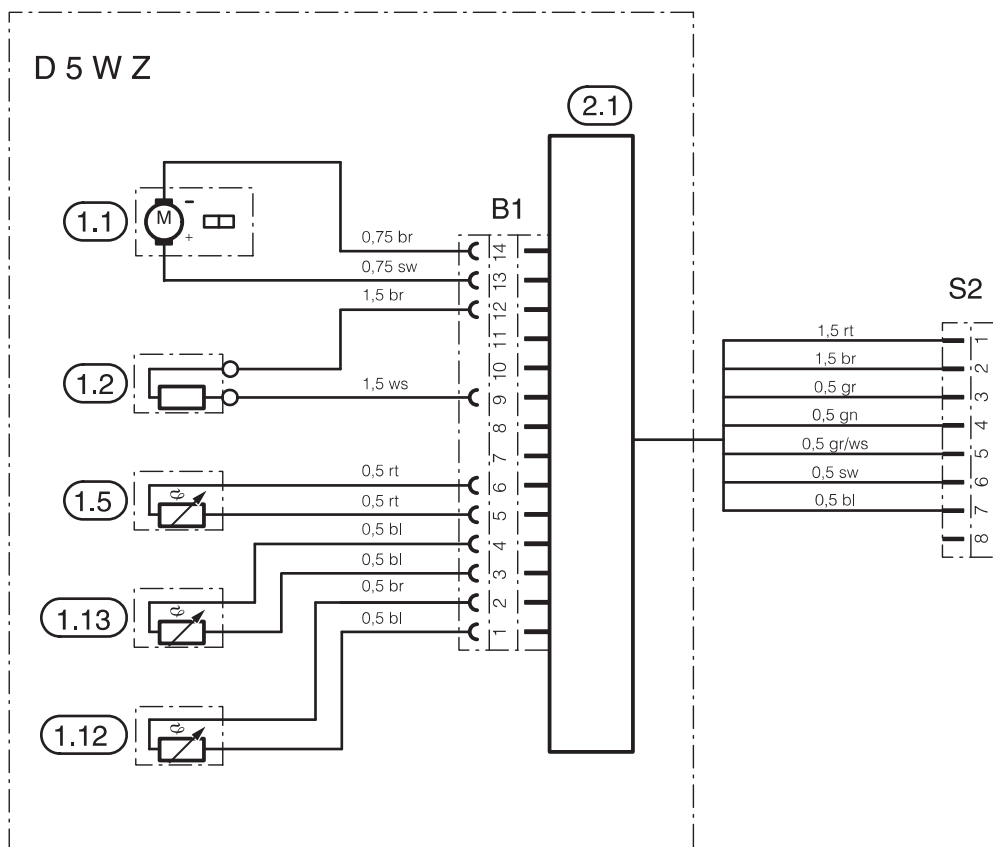

Diag.-Stecker

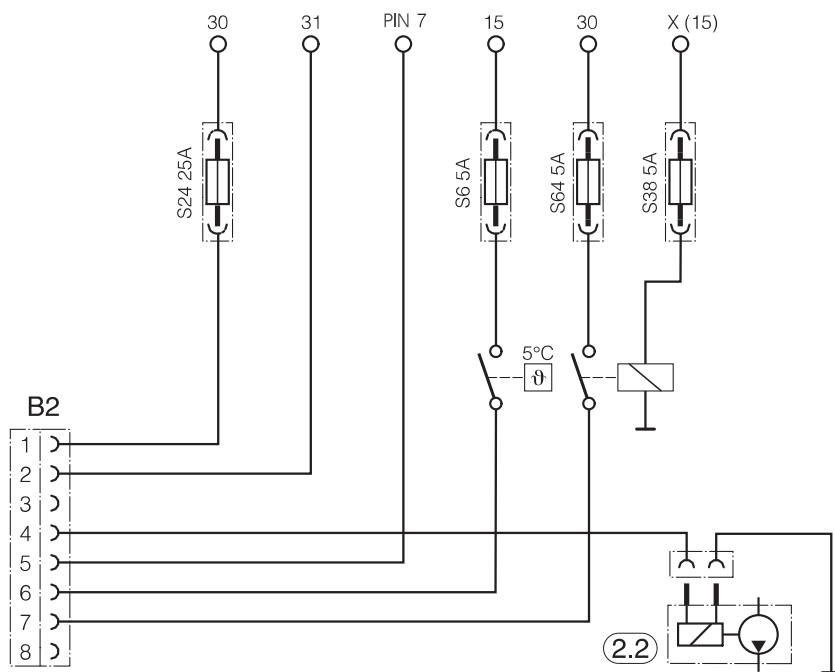

Teilleiste

- 1.1 Brennermotor
- 1.2 Glühkerze
- 1.5 Überhitzungsfühler
- 1.12 Flammfühler
- 1.13 Temperaturfühler

- 2.1 Steuergerät
- 2.2 Dosierpumpe

sw = schwarz
 br = braun
 rt = rot
 ge = gelb
 gn = grün
 bl = blau
 gr = grau
 ws = weiß

Stecker - und Buchsengehäuse sind von der Leitungseintrittseite dargestellt

Ersatzteile
HYDRONIC D 5 W Z - 25 2163 05 00 00

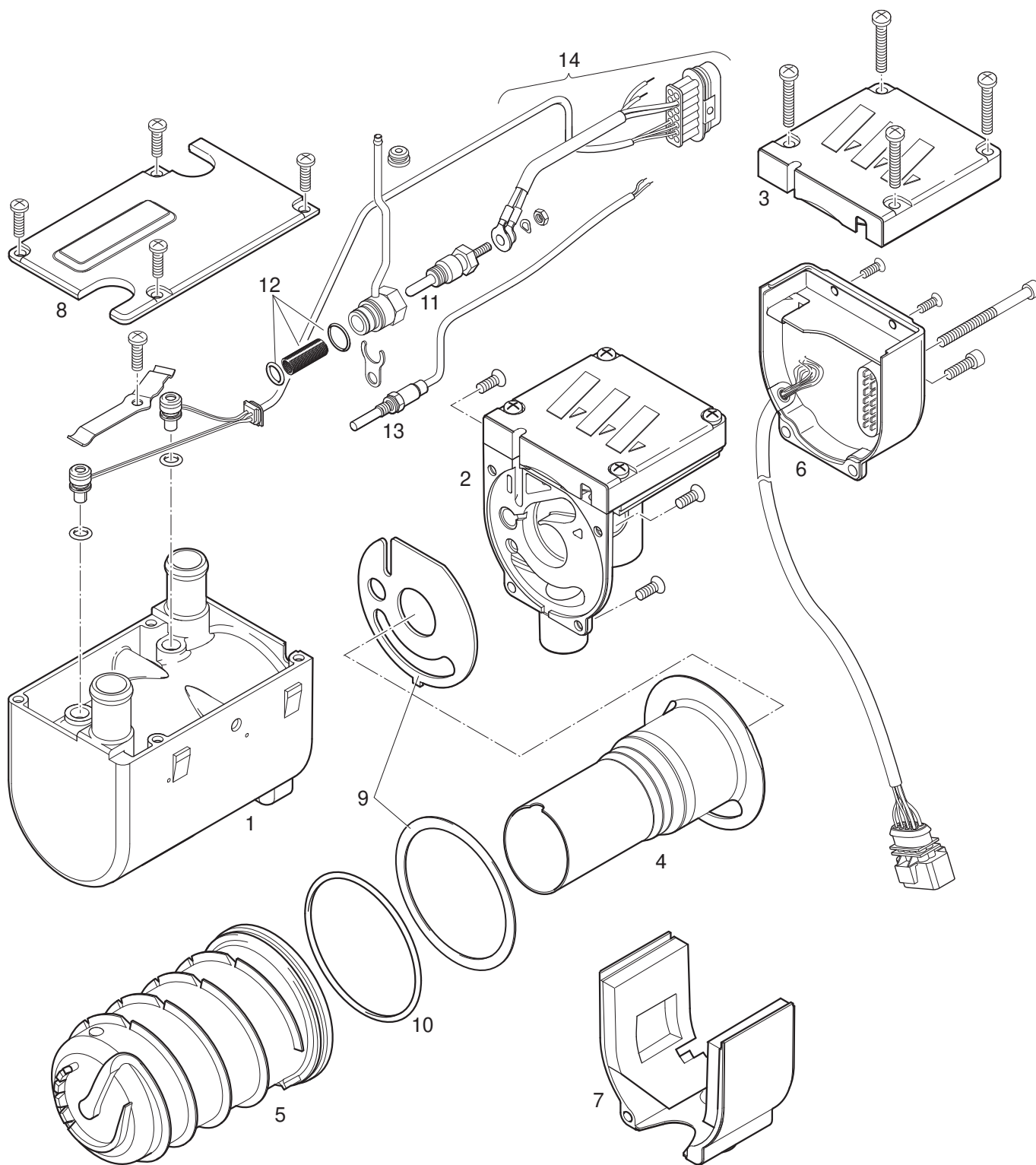



Bild-Nr.	Stückzahl pro Gerät	Stückzahl pro VE	Benennung	Bestell-Nr.
1	1	1	Mantel	25 1922 01 01 01
2	1	1	Verbrennungsluftgebläse mit Deckel	20 1819 99 16 00
3	1	1	Deckel	20 1756 01 00 03
4	1	1	Brennkammer mit Flammrohr	25 2146 10 00 00
5	1	1	Wärmetauscher	25 2149 06 00 01
6	1	1	Steuergerät	22 5201 01 80 01
7	1	1	Abdeckung	20 1756 99 01 03
8	1	1	Deckel - WT.	25 1922 01 00 02
9	1	1	Dichtungssatz	20 1820 99 00 01
10	1	5	O-Ring, DIN 3771, 74 x 3 VMQ 70	25 1864 99 00 23
11	1	1	Glühstift	25 2106 01 10 00
12	1	1	Auskleidung mit O-Ringen	25 2121 99 01 13
13	1	1	Fühler Flammüberwachung	25 1920 35 00 00
14	1	1	Leistungsstrang Heizgerät	25 1922 01 20 00
